

GUÍA DE SOLUCIÓN DE PROBLEMAS

Si ocurre un problema menor, generalmente puede resolverse con bastante facilidad cuando se halla la causa, usando esta lista de verificación.

Cualquier otra tarea de mantenimiento debe ser realizada por un representante de mantenimiento autorizado.

Si el aparato no está funcionando adecuadamente, se dejó caer, se dañó, se dejó a la intemperie o se dejó caer dentro del agua, llévelo a un centro de servicio antes de continuar usándolo.

▲ ADVERTENCIA: ▲ PARA REDUCIR EL RIESGO DE LESIONES OCASIONADAS POR PIEZAS EN MOVIMIENTO.

PROBLEMA	CAUSA POSIBLE	SOLUCIÓN POSIBLE
La aspiradora no funciona	1. No está bien enchufada.	1. Enchúfela bien.
	2. Fusible quemado o se disparó el disyuntor.	2. Inspeccione el fusible o el disyuntor.
	3. Protector térmico activado.	3. Desenchufe y deje que la aspiradora se enfríe durante 30 min. (Esto reajustará el protector térmico).
El polvo sale de la aspiradora.	1. El recipiente de polvo está lleno.	1. Vacíe el recipiente de polvo.
	2. El contenedor para polvo no está instalado correctamente.	2. Revise la sección Cómo retirar y volver a colocar el contenedor para polvo.
	3. La manguera no está instalada correctamente.	3. Revise la sección Instalación de la manguera.
	4. El filtro enjuagable y/o el filtro hecho con medios filtrantes HEPA no están instalados completamente.	4. Revise la sección Cómo retirar y limpiar el filtro.
Dificultad para empujar la aspiradora	1. La posición de la altura para moquetas es incorrecta.	1. Coloque la perilla de ajuste de altura de la moqueta en la posición apropiada para la moqueta que está limpiando.
El rodillo de cepillos del accesorio de Turbo no gira	1. Se está aplicando demasiada presión al accesorio.	1. Continúe usando el accesorio aplicando una presión leve.
	2. Obstrucción.	2. Elimine la obstrucción. p. 30.
	3. Baja succión de la aspiradora.	3. Revise los puntos que se encuentran en la sección "La aspiradora no aspira o Baja succión".
Se detecta un olor a humo/quemado	1. Correa rota o estirada.	1. Reemplace la correa del rodillo de cepillos.
	2. El rodillo de cepillos está tapado.	2. Elimine/retire los residuos del rodillo de cepillos.
Los accesorios de la aspiradora no recogen	1. Manguera tapada.	1. Enlever le tuyau et les accessoires, dégager les obstructions.
	2. El contenedor para polvo está lleno.	2. Vacíe el depósito de polvo.
	3. Filtro tapado.	3. Retire el filtro y limpie.
	4. Para activar la válvula interna retire el mango/tubo.	4. Tire del mango hacia arriba y hacia afuera de la unidad.

SERVICIO AL CLIENTE (1-800-321-1134)

En caso de necesitar más ayuda, vea en las Páginas Amarillas para encontrar a un Distribuidor Autorizado Royal®. Los costos de transporte hacia y desde el sitio de reparación serán pagados por el propietario. Las partes de repuesto utilizadas en esta unidad son de reemplazo fácil y están disponibles con un Distribuidor Autorizado Royal® o en otras tiendas. Siempre identifique su aspiradora por medio del número de modelo cuando pida información u ordene partes de repuesto. (El número de modelo aparece en la parte posterior de la aspiradora.)



OWNER'S MANUAL GUIDE D'UTILISATION MANUAL DEL USUARIO

Operating and Servicing Instructions
Notice d'utilisation et d'entretien
Instrucciones de Funcionamiento y Servicio

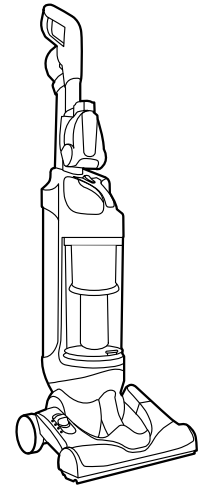

Find **GENUINE** Replacement Parts at www.dirtdevil.com
Vous trouverez des pièces de rechange d'**ORIGINE** sur le site www.dirtdevil.com
Encuentre piezas de repuesto **GENUINAS** en www.dirtdevil.com

This product uses the following parts: Ce produit comprend les pièces suivantes : Este producto usa las siguientes piezas:	BELT STYLE/MODÈLE DE COURROIE ESTILO DE BANDA	26
	PRE-MOTOR FILTER FILTRE SITUÉ AVANT LE MOTEUR FILTRO PREVIO AL MOTOR	F78
	EXHAUST FILTER/FILTRE D'ÉVACUATION/FILTRO DE ESCAPE	F79

- E**
- Please read these instructions carefully before using your product.
 - Let us help you put your product together, order parts and accessories or answer any questions.
 - Please Do Not Return This Product To The Store.
- F**
- Lire ces instructions attentivement avant d'utiliser ce produit.
 - Permettez-nous de vous aider à assembler votre produit ou à obtenir des pièces et des accessoires, ou de répondre à vos questions.
 - Ne pas retourner ce produit au magasin.
- S**
- Lea atentamente estas instrucciones antes de usar su producto.
 - Permítanos ayudarle a armar su producto, encargar piezas y accesorios, o responder cualquier pregunta.
 - Por favor no devuelva este producto a la tienda.

Call us toll-free:
Customer Service
1-800-321-1134
Mon.-Fri. 8:00 a.m.-7:00 p.m. E.S.T.
(USA & Canada)
www.dirtdevil.com

Appelez-nous sans frais au
1 800 321 1134
du lundi au vendredi, de 8 h à 19 h
(HNE).
(É.U. et Canada)
www.dirtdevil.com

Llámenos gratuitamente
al **1 800 321 1134**,
de lunes a viernes, de 8 a.m. a 7
p.m. (HNE).
(EE.UU. y Canadá)
www.dirtdevil.com

⚠ WARNING: Product assembly may include small parts. Small parts can present a choking hazard.

⚠ AVERTISSEMENT: L'appareil peut comprendre de petites pièces d'assemblage. Ces dernières présentent un danger d'étouffement.

⚠ ADVERTENCIA: El conjunto del aparato puede incluir piezas pequeñas. Las piezas pequeñas pueden presentar un peligro de asfixia.

Warranty Registration	Enregistrement de la garantie	Registro de Garantía
Be sure to register your product online at www.DirtDevil.com or call 1-800-321-1134 to register by phone. Hint: Attach your sales receipt to this Owner's manual. Verification of date of purchase may be required for warranty service of your Dirt Devil® product.	N'oubliez pas d'enregistrer votre produit en ligne, à l'adresse www.DirtDevil.com , ou par téléphone, au 1 800 321 1134. Conseil : Il est recommandé de joindre votre reçu de caisse au guide d'utilisation, car la date d'achat peut devoir être vérifiée avant toute réparation couverte par la garantie de votre produit.	Asegúrese de registrar su producto en línea en www.DirtDevil.com o llame al 1-800-321-1134 para registrarlo por teléfono. Consejo: Adjunte su recibo de compra a este Manual del usuario. Es posible que se requiera la verificación de la fecha de compra para el servicio de garantía de su producto Dirt Devil®.

For quick reference, please record your product information below.
Veuillez consigner les renseignements concernant votre appareil ci-dessous pour pouvoir les consulter rapidement.

Para una referencia rápida, registre la información relativa a su producto a continuación.

Model #: /N° de modèle: / Modelo #: _____

Mfg. Code: /Code de fabrication: / Código de FAB: _____

(Mfg. code located on the back or bottom of product)

(Le code de fabrication figure à l'arrière ou au bas de l'aspirateur.)

(El código de fab. se encuentra en la parte posterior o inferior del producto.)

GUIDE DE DÉPANNAGE

Si un problème mineur survient, il est habituellement possible de le résoudre facilement si la cause est déterminée à l'aide de la liste ci-dessous.

Toute autre tâche d'entretien doit être confiée à un représentant de service autorisé.

Si l'aspirateur ne fonctionne pas adéquatement, s'il est tombé, a été endommagé, a été laissé à l'extérieur ou est tombé dans l'eau, l'expédier à un centre de réparation avant de poursuivre l'utilisation.

⚠ AVERTISSEMENT : ⚠ POUR RÉDUIRE LES RISQUES DE BLESSURES CAUSÉES PAR DES PIÈCES MOBILES.

PROBLÈME	CAUSE POSSIBLE	SOLUTION POSSIBLE
L'appareil ne fonctionne pas	<ol style="list-style-type: none"> 1. Le cordon d'alimentation n'est pas fermement branché dans la prise. 2. Fusible grillé/disjoncteur déclenché. 3. Protecteur thermique activé.. 	<ol style="list-style-type: none"> 1. Bien enfoncer la fiche mâle dans la prise de courant. 2. Remplacer le fusible/réenclencher le disjoncteur. 3. Débrancher et laisser l'aspirateur refroidir pendant 30 minutes (cela réinitialisera le protecteur thermique).
Poussière s'échappant de l'aspirateur.	<ol style="list-style-type: none"> 1. Godet à poussière plein. 2. Le videpoussière n'est pas installé correctement. 3. Le tuyau n'est pas installé correctement. 4. Le filtre lavable et/ou le filtre avec substance filtrante HEPA ne sont pas installés complètement. 	<ol style="list-style-type: none"> 1. Revoir l'enlèvement et la réinstallation du godet à poussière. 2. Passer en revue la façon de retirer et de remplacer le videpoussière. 3. Relire les instructions d'installation du tuyau . 4. Relisez les instructions de retrait et de nettoyage du filtre.
L'aspirateur est difficile à pousser ou refuse d'avancer	<ol style="list-style-type: none"> 1. Le réglage de la hauteur pour la moquette est incorrect. 	<ol style="list-style-type: none"> 1. Tourner le bouton de réglage de la hauteur en fonction de la moquette que vous nettoyez.
Le rouleau brossé de l'accessoire Accessoire de turbo	<ol style="list-style-type: none"> 1. Trop de pression est appliquée à l'appareil. 2. Obstruction. 3. Faible succion de l'aspirateur. 	<ol style="list-style-type: none"> 1. Continuer d'utiliser l'accessoire en appliquant une faible pression. 2. Dégager l'obstruction. 3. Vérifier les éléments sous « L'aspirateur n'aspire pas ou n'exerce qu'une faible succion ».
De la fumée ou une odeur de brûlé se dégage	<ol style="list-style-type: none"> 1. Courroie brisée ou étirée. 2. Le rouleau brossé est obstrué. 	<ol style="list-style-type: none"> 1. Remplacer la courroie du rouleau brossé. 2. Retirer/éliminer les débris du rouleau brossé.
Les accessoires n'aspirent pas la poussière	<ol style="list-style-type: none"> 1. Le tuyau est obstrué. 2. Le vide-poussière est plein. 3. Filtre obstrué. 4. Dégager le manche / la lance pour actionner la soupape interne. 	<ol style="list-style-type: none"> 1. Enlever le tuyau et les accessoires, dégager les obstructions. 2. Vider le vide-poussière. 3. Retirer et nettoyer le filtre. 4. Tirer le manche vers le haut pour le sortir.

SERVICE CLIENTÈLE (1-800-321-1134)

Pour obtenir de l'aide supplémentaire, consultez les Pages jaunes afin de connaître les dépositaires Royal® autorisés. Les frais de transport aller-retour de l'endroit où sont effectuées les réparations sont à la charge du propriétaire de l'appareil. Les pièces détachées utilisées dans cet appareil peuvent facilement être remplacées et sont disponibles auprès des dépositaires ou revendeurs Royal® autorisés. Identifiez toujours l'appareil par le numéro du modèle et le code de fabrication lorsque vous demandez des informations ou que vous commandez des pièces de rechange. (Le numéro de modèle figure au bas de l'appareil).

TROUBLESHOOTING GUIDE

If a minor problem occurs, it usually can be solved quite easily when the cause is found by using the checklist below. Any other servicing should be done by an authorized service representative.
If appliance is not working as it should, has been dropped, damaged, left outdoors, or dropped into water, take it to a service center prior to continuing use.

⚠ WARNING: ⚠ TO REDUCE THE RISK OF PERSONAL INJURY - UNPLUG BEFORE CLEANING OR SERVICING.

PROBLEM	POSSIBLE CAUSE	POSSIBLE SOLUTION
Vacuum won't run	1. Power cord not firmly plugged into outlet.	1. Plug unit in firmly.
	2. Blown fuse or tripped breaker.	2. Check fuse or breaker in home. Replace fuse/reset breaker in home.
	3. Thermal Protector activated.	3. Unplug and allow vacuum to cool for 30min. (This will reset the thermal protector)
Dust escaping from vacuum	1. Dirt cup full.	1. Empty dirt cup.
	2. Dirt cup not installed correctly.	2. Review Dirt Cup removal & replacement.
	3. Hose not installed correctly.	3. Review Hose installation.
	4. Rinsable and/ or Filter made with HEPA media not installed completely.	4. Review Filter Removal and Cleaning.
Vacuum is difficult to push or won't move forward	1. Carpet height setting is incorrect.	1. Set Carpet Height Adjustment knob to appropriate setting for carpet being cleaned.
Turbo Tool brushroll won't turn	1. Too much pressure being applied to tool.	1. Continue using tool applying light pressure.
	2. Blockage.	2. Remove blockage. Page 30.
	3. Low vacuum suction.	3. Check items under "Turbo Tool How to Clean"
Smoky/burning smell detected	1. Belt broken or stretched.	1. Replace brushroll belt.
	2. Brushroll is clogged.	2. Clear/ remove debris from brushroll.
Cleaner tools won't pick-up	1. Hose clogged.	1. Remove hose and tools; remove obstruction.
	2. Dirt cup full.	2. Empty dirt cup.
	3. One or both filters are clogged.	3. Remove both filters and clean.
	4. Release handle/wand to actuate internal valve.	4. Pull handle up and out of unit.

CUSTOMER SERVICE (1-800-321-1134)

In the event that further assistance is required, see your Yellow Pages for an authorized Royal® Dealer. Costs of any transportation to and from any place of repair are to be paid by the owner. The service parts used in this unit are easily replaced and readily available from an authorized Royal® Dealer or retailer. Always identify your cleaner by the model number and manufacturing code when requesting information or ordering replacement parts. (The model number appears on the bottom of the cleaner.)

TABLE OF CONTENTS TABLE DES MATIÈRES ÍNDICE

Safety Instructions	Page 4-10
Consignes de sécurité Instrucciones de Seguridad	
Features	Page 14
Descriptions de l'appareil Características	
How to Assemble	Page 15-16
Assemblage Cómo Ensamblar	
How To Operate	Page 17-19
Utilisation de l'appareil Cómo Funciona	
Hose and Tools	Page 20-24
Utilisation Du Tuyau Et Des Accessoires Usos Para La Manguera Y Accesorios	
General Maintenance	Page 25-33
Entretien Général Mantenimiento General	
Troubleshooting Guide.	Page 34-36
Guide de dépannage Guía de Solución de Problemas	

**IMPORTANT: READ CAREFULLY BEFORE ASSEMBLY AND USE.
THIS PRODUCT IS INTENDED FOR HOUSEHOLD USE ONLY.
IF USED COMMERCIALY WARRANTY IS VOID.**

IMPORTANT SAFETY INSTRUCTIONS SAVE THESE INSTRUCTIONS

When using an electrical appliance, basic precautions should always be followed, including the following:

READ ALL INSTRUCTIONS BEFORE USING THIS APPLIANCE.

WARNING: TO REDUCE THE RISK OF FIRE, ELECTRIC SHOCK OR INJURY:

- Fully assemble before operating.
- Operate cleaner only at voltage specified on data plate on bottom of cleaner.
- Do not use outdoors or on wet surfaces.
- Do not allow to be used as a toy. Not intended for use by children age 12 and under. Close supervision is necessary when used near children. To avoid injury or damage, keep children away from product, and do not allow children to place fingers or other objects into any openings.
- Use only as described in this manual. Use only manufacturer's recommended attachments and products.
- Do not use with damaged cord or plug. If appliance is not working as it should, has been dropped, damaged, left outdoors, or dropped into water, take it to a service center prior to continuing use.
- Do not pull or carry by cord, use cord as a handle, close a door on cord, or pull cord around sharp edges or corners. Do not place product on cord. Do not run appliance over cord. Keep cord away from heated surfaces.
- Do not unplug by pulling on cord. To unplug, grasp the plug, not the cord.
- Do not handle plug or appliance with wet hands.
- Do not put any objects into openings. Do not use with any opening blocked; keep free of dust, lint, hair, and anything that may reduce air flow.
- Keep hair, loose clothing, fingers, and all parts of body away from openings and moving parts. Brushroll continues to rotate when in the upright position.
- Turn off all controls before unplugging.
- Use extra care when cleaning on stairs. To avoid personal injury or damage, and to prevent the cleaner from falling, always place cleaner at bottom of stairs or on floor. Do not place cleaner on stairs or furniture, as it may result in injury or damage.
- Do not use to pick up flammable or combustible liquids, such as gasoline, or fine wood sandings or use in areas where they may be present.
- Unplug before connecting Turbo Tool.

LUBRICATION LUBRIFICATION LUBRICACIÓN

- E** The motor and brushroll are equipped with bearings which contain sufficient lubrication for their lifetime. The addition of lubricant could cause damage. Do not add lubricant to motor or brushroll.
- F** Le moteur et le rouleau-brosse sont équipés de paliers suffisamment lubrifiés pour toute leur durée de vie. Toute lubrification supplémentaire pourrait causer des dommages. Par conséquent, il ne faut pas ajouter de lubrifiant aux paliers du moteur y Rouleau-Brosse.
- S** El motor y el cepillo giratorio están equipados con rodamientos que contienen suficiente lubricación para su vida útil. Agregar lubricante causaría daños. Por lo tanto, no agregue lubricante a los rodamientos del motor y cepillo.
- E** Actual model may vary from images shown.
- F** Le modèle d'aspirateur peut varier de celui illustré.
- S** El modelo real puede no coincidir con las imágenes que se muestran.

**HOSE
TUYAU
MANGUERA**

- ▲ **WARNING:** ▲ TO REDUCE THE RISK OF PERSONAL INJURY - UNPLUG BEFORE CLEANING OR SERVICING.
- ▲ **AVERTISSEMENT :** ▲ POUR RÉDUIRE LES RISQUES DE BLESSURES CAUSÉES PAR DES PIÈCES MOBILES, DÉBRANCHER L'ASPIRATEUR AVANT DE LE NETTOYER OU D'EN EFFECTUER L'ENTRETIEN.
- ▲ **ADVERTENCIA:** ▲ PARA REDUCIR EL RIESGO DE LESIONES OCASIONADAS POR PIEZAS EN MOVIMIENTO, DESENCHUFE LA ASPIRADORA ANTES DE REALIZAR EL MANTENIMIENTO.

**How To Clean
Comment le nettoyer
Cómo limpiar**

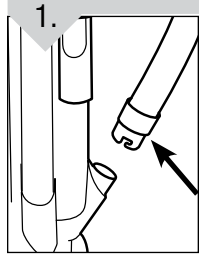

- E** To remove hose on back of unit, twist hose connector on rear of motor housing counter-clockwise and then pull hose away from housing. Clear away debris or obstructions from hose. Do not use sharp objects to clean out hose as they can cause damage. To lock back into place, line up notches with tab and twist clock-wise to lock.
- F** Pour retirer le tuyau au dos de l'appareil, tourner le raccord du tuyau à l'arrière du boîtier du moteur dans le sens antihoraire, puis extraire le tuyau du boîtier. Éliminer les débris ou les obstructions présents dans le tuyau. Ne pas utiliser d'objets aux arêtes tranchantes pour nettoyer le tuyau, car cela risquerait de l'endommager. Pour remettre le tuyau en place, aligner les encoches sur les taquets et tourner dans le sens horaire pour verrouiller.
- S** Para retirar la manguera de la parte trasera de la unidad, gire el conector de la manguera en la parte posterior donde se aloja el motor en sentido contrario a las manecillas del reloj y después tire de la manguera en la carcasa del motor. Elimine la suciedad o las obstrucciones de la manguera. Para evitar daños, no use objetos filosos para limpiar la manguera. Para volver a asegurarla en su lugar, alinee las ranuras con la lengüeta y gire en sentido de las manecillas del reloj.

**TURBO TOOL
ACCESSOIRE DE TURBO
ACCESORIO DE TURBO**

- ▲ **CAUTION:** ▲ TO REDUCE THE RISK OF INJURY FROM MOVING PARTS - UNPLUG BEFORE SERVICING.
- ▲ **MISE EN GARDE :** ▲ POUR ÉVITER DE VOUS BLESSER AVEC LES PIÈCES EN MOUVEMENT, DÉBRANCHEZ L'APPAREIL AVANT DE PROCÉDER À SON ENTRETIEN.
- ▲ **PRECAUCIÓN:** ▲ PARA REDUCIR EL RIESGO DE LESIONES CAUSADAS POR LAS PARTES MÓVILES, DESCONECTE ANTES DE DAR SERVICIO.

How To Clean / Comment le nettoyer / Cómo limpiar

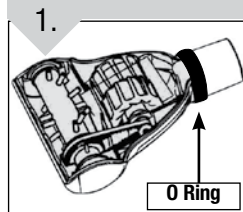

E Turn the Turbo Tool/Power Brush over and slide off the O-ring.

F Retourner l'accessoire électrique/la brosse à moteur et glisser le joint en forme d'anneau.

S Dé la vuelta al turbocepillo/accessorio con motor y haga deslizar el anillo de cierre.

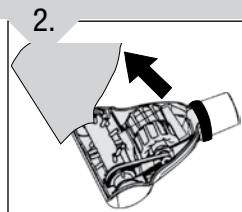

E Pivot lower housing and remove clog.

F Faites pivoter le boîtier inférieur et dégager l'obstruction.

S Haga girar el compartimiento inferior y quite el tapón de suciedad.

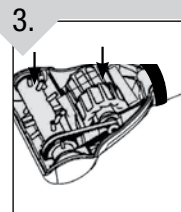

F Assembler de nouveau en s'assurant que les languettes sont correctement insérées. Faire pivoter le compartiment inférieur pour le refermer. Insérer le joint en forme d'anneau dans la rainure située à l'extrémité de l'accessoire électrique/la brosse à moteur pour terminer le réassemblage.

S Vuelva a ensamblar el accesorio asegurándose de que las lengüetas están insertadas adecuadamente. Haga girar el compartimiento inferior para cerrarlo. Inserte el anillo de cierre en la ranura que se encuentra al extremo del turbocepillo/accessorio con motor para terminar el ensamblaje.

E To reassemble, be sure tabs are engaged. Pivot the lower housing closed. Slip the O-ring into the groove at the neck of the Turbo Tool/Power Brush to complete reassembly.

- Do not pick up anything that is burning or smoking, such as cigarettes, matches, or hot ashes.
- Do not use without filters and/or dirt cup in place.
- **WARNING:** This product contains chemicals, known to the State of California to cause cancer and birth defects or other reproductive harm. **WASH HANDS AFTER USING.**

CAUTION: TO REDUCE THE RISK OF DAMAGE:

- Avoid picking up hard, sharp objects with this product, as they may cause damage.
- Store appropriately indoors in a dry place. Do not expose machine to freezing temperatures.
- Brushroll continues to turn while product is turned on. To avoid damage to carpet, rugs, and flooring, avoid tipping cleaner or setting it on furniture, fringed area rugs, or carpeted stairs during tool use.
- Do not use sharp objects to clean out hose as they can cause damage.
- Do not allow unit with brushroll running to sit in one location for an extended period of time, as damage to floor can result.

SAVE THESE INSTRUCTIONS

FRANÇAIS

IMPORTANT : LIRE CES INSTRUCTIONS ATTENTIVEMENT AVANT D'UTILISER L'ASPIRATEUR.

L'UTILISATION DE CE PRODUIT À DES FINS COMMERCIALES INVALIDE LA PRÉSENTE GARANTIE.

**CONSIGNES DE SÉCURITÉ IMPORTANTES
RANGER ET CONSERVER CES INSTRUCTIONS**

Durant l'utilisation d'un appareil électrique, toujours respecter les précautions élémentaires, y compris les suivantes :

LIRE TOUTES LES INSTRUCTIONS AVANT D'UTILISER CET APPAREIL.

AVERTISSEMENT: AFIN DE RÉDUIRE AU MINIMUM LES RISQUES D'INCENDIE, DE CHOC ÉLECTRIQUE OU DE BLESSURES :

- Assembler complètement avant l'utilisation.
- N'utiliser l'appareil qu'à la tension spécifiée sur la plaque signalétique située au dos de l'appareil, dans la partie inférieure.
- Ne pas utiliser l'appareil à l'extérieur ou sur des surfaces humides.
- Ne pas permettre que cet appareil soit utilisé comme un jouet. Ce produit n'est pas conçu pour être utilisé par des enfants de 12 ans et moins.

Exercer une étroite surveillance lorsque l'appareil est utilisé à proximité d'enfants. Pour éviter les risques produits de la portée des enfants, et ne pas leur permettre de placer leurs doigts ou des objets dans les ouvertures.

- Utiliser cet aspirateur uniquement de la façon décrite dans ce guide. Utiliser uniquement les accessoires et les produits recommandés par le fabricant.
- Ne pas utiliser l'appareil si la fiche ou le cordon est endommagé. Si l'appareil fonctionne mal, s'il est tombé par terre ou dans l'eau, s'il est endommagé ou a été laissé à l'extérieur, il doit être apporté à un centre de service.
- Ne pas tirer l'appareil par le cordon d'alimentation, utiliser le cordon pour transporter ou soulever l'appareil, fermer une porte sur le cordon ou tirer le cordon autour de coins ou d'arêtes vives.
- Ne débranchez pas l'appareil en tirant sur le cordon. Pour débrancher l'appareil, tirez sur la fiche, et non sur le cordon.
- Ne manipulez pas la fiche ou l'appareil avec les mains mouillées.
- N'insérez pas d'objets dans les ouvertures. N'utilisez pas l'appareil si ses orifices sont obstrués; enlevez de ces dernières la poussière, les peluches, les cheveux et tout ce qui pourrait réduire le débit d'air.
- Gardez les cheveux, les vêtements amples, les doigts et toute partie du corps à l'écart des ouvertures et des pièces en mouvement. Le rouleau-brosse continue à tourner lorsqu'il est en position verticale.
- Éteignez toutes les commandes avant de débrancher l'appareil.
- Être très prudent pendant l'utilisation dans les escaliers. Afin d'éviter les blessures ou les dommages et d'empêcher l'appareil de tomber, toujours le placer au bas de l'escalier. Ne pas placer l'appareil dans les escaliers ou sur un meuble, ce qui pourrait causer des blessures ou des dommages.
- Ne pas utiliser l'appareil pour ramasser des liquides inflammables ou combustibles, comme de l'essence, ou de la sciure de bois, ni l'utiliser à proximité de ces matériaux.
- Débrancher l'appareil avant de raccorder la turbobrosse.
- Évitez d'aspirer tout objet qui brûle ou fume, comme les cigarettes, les allumettes et les cendres incandescentes.
- Ne pas utiliser l'appareil sans son vide-poussière et/ou ses filtres.
- **AVERTISSEMENT :** Cet appareil contient des produits chimiques reconnus par l'état de la Californie comme pouvant causer le cancer, entraîner des malformations congénitales ou causer d'autres dommages aux organes de reproduction. SE LAVER LES MAINS APRÈS L'UTILISATION DE L'APPAREIL.

MISE EN GARDE : POUR RÉDUIRE LES RISQUES DE DOMMAGES :

- Éviter de ramasser des objets durs ou aux arêtes tranchantes avec l'appareil, car ils peuvent endommager l'appareil.
- Ranger adéquatement à l'intérieur, dans un endroit sec. Ne pas exposer

HOW TO REPLACE COMMENT PROCÉDER AU REMPLACEMENT CÓMO REEMPLAZAR

- E** Place handle in the low position and turn the cleaner over so the bottom side is up.
- F** Placer le manche en position basse et retourner l'aspirateur à l'envers.
- S** Coloque el mango en la posición baja y dé vuelta a la aspiradora de modo que el lado inferior quede hacia arriba.

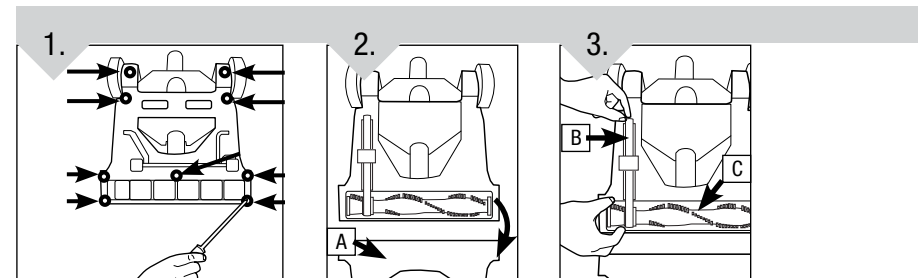

- E** Remove the 9 screws as shown with a Phillips screwdriver.
- F** Retirer les 9 vis à l'aide d'un tourne-vis à tête cruciforme, tel qu'il est illustré.
- S** Quite los 9 tornillos con un destornillador Phillips como se muestra.
- E** Lift off bottom plate (A).
- F** Levante la placa inferior (A) para quitarla.
- S** Levante la placa inferior (A) para quitarla.
- E** Remove used belt from brushroll (B) then from motor shaft (metal rod) (C) and discard.
- F** Retirer la courroie usée du rouleau-brosse (B), puis de l'arbre du moteur (barre de métal) (C), et la jeter.
- S** Retire la correa usada del cepillo giratorio (B), luego del eje del motor (barra metálica) (C) y deséchela.

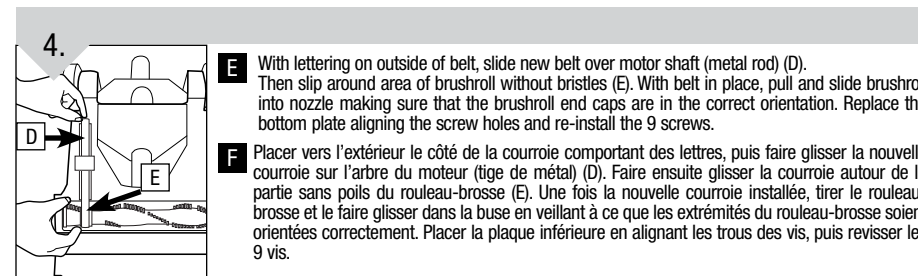

- E** With lettering on outside of belt, slide new belt over motor shaft (metal rod) (D). Then slip around area of brushroll without bristles (E). With belt in place, pull and slide brushroll into nozzle making sure that the brushroll end caps are in the correct orientation. Replace the bottom plate aligning the screw holes and re-install the 9 screws.
- F** Placer vers l'extérieur le côté de la courroie comportant des lettres, puis faire glisser la nouvelle courroie sur l'arbre du moteur (tige de métal) (D). Faire ensuite glisser la courroie autour de la partie sans poils du rouleau-brosse (E). Une fois la nouvelle courroie installée, tirer le rouleau-brosse et le faire glisser dans la buse en veillant à ce que les extrémités du rouleau-brosse soient orientées correctement. Placer la plaque inférieure en alignant les trous des vis, puis revisser les 9 vis.
- S** Con las letras en la parte exterior de la correa, deslice la nueva correa sobre el eje del motor (barra metálica) (D). Deslícela luego alrededor del área del cepillo giratorio que no tiene cerdas (E). Deslícela luego alrededor del área del cepillo giratorio que no tiene cerdas (G). Una vez que la correa esté en su lugar, tire del cepillo giratorio y deslícelo dentro de la boquilla, asegurándose de que las tapas de los extremos del cepillo giratorio estén en la orientación correcta. Coloque la placa inferior alineando los orificios de los tornillos, y vuelva a colocar los 9 tornillos.

BELT STYLE

26

For belt replacement, please visit our website at www.dirtdevil.com to buy online or call customer service at 1-800-321-1134.

MODELE DE COURROIE

26

Pour obtenir un filtre de rechange veuillez appeler le 1-800-321-1134 ou visitez le site www.dirtdevil.com pour connaître le centre de service le plus proche.

ESTILO DE BANDA

26

Para el reemplazo de la banda Estilo, por favor visite nuestro sitio Web en www.dirtdevil.com para comprar en línea o llame a servicios al cliente al 1-800-321-1134.

**BRUSHROLL
ROULEAUBROSSE
RODILLO DE CEPILLOS**

- ▲ CAUTION: ▲ TO REDUCE THE RISK OF INJURY FROM MOVING PARTS - UNPLUG BEFORE SERVICING.**
▲ MISE EN GARDE : ▲ POUR ÉVITER DE VOUS BLESSER AVEC LES PIÈCES EN MOUVEMENT, DÉBRANCHEZ L'APPAREIL AVANT DE PROCÉDER À SON ENTRETIEN.
▲ PRECAUCIÓN: ▲ PARA REDUCIR EL RIESGO DE LESIONES CAUSADAS POR LAS PARTES MÓVILES, DESCONECTE ANTES DE DAR SERVICIO.

**How to Clean
Comment le nettoyer
Cómo limpiar**

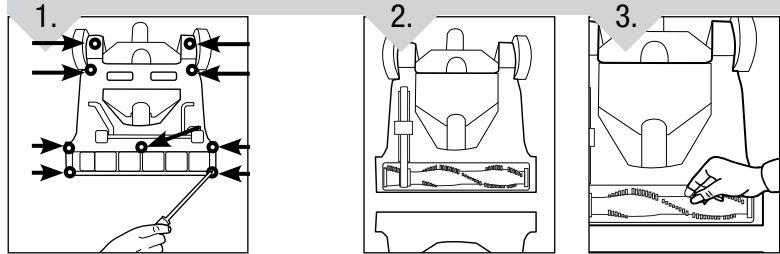

- E** Place handle in the low position and turn the cleaner over so the bottom side is up. Remove the 9 screws as shown with a Phillips screwdriver.
F Placer le manche en position basse et retourner l'aspirateur à l'envers. Retirer les 9 vis à l'aide d'un tournevis à tête cruciforme, tel qu'il est illustré.
S Coloque el mango en la posición baja y dé vuelta a la aspiradora de modo que el lado inferior quede hacia arriba. Quite los 9 tornillos con un destornillador Phillips como se muestra.
- E** Pivot off bottom plate.
F Faire pivoter la plaque inférieure.
S Haga girar la placa inferior para quitarla.
- E** Remove any debris and/or hair from brushroll. Replace the bottom plate aligning the screw holes and install the 9 screws as shown.
F Retirer les débris et les poils du rouleau-brosse. Replacer la plaque inférieure en alignant les trous des vis, puis revisser les 9 vis, tel qu'il est illustré.
S Quite todo residuo y/o cabello del cepillo giratorio. Vuelva a colocar la placa inferior alineando los orificios de los tornillos, e instale los 9 tornillos como se muestra.

**BELT
COURROIE
CORREA**

▲ CAUTION ▲
To reduce the risk of injury from moving parts - Unplug before servicing.

▲ MISE EN GARDE ▲
Pour éviter de vous blesser avec les pièces en mouvement, débranchez l'appareil avant de procéder à son entretien.

▲ PRECAUCIÓN ▲
Para reducir el riesgo de lesiones causadas por las partes móviles, desconecte antes de dar servicio.

- E** The belt is located under the bottom plate of the vacuum and should be checked from time to time to be sure it is in good condition.
F La courroie, située sous la plaque au bas de l'aspirateur, doit être vérifiée périodiquement.
S La correa se encuentra ubicada bajo la placa inferior de la aspiradora, y debe ser revisada periódicamente para asegurarse de que esté en buenas condiciones.

**When To Replace
Quand procéder au remplacement
Cuándo reemplazar**

- E** Replace belt if it is damaged, cut or broken. Refer to directions below.
F Remplacer la courroie si elle est endommagée, coupée ou brisée. Se référer aux directives ci-dessous.
S Reemplace la correa si está dañada, cortada o rota. Consulte las instrucciones a continuación.

l'appareil à des températures de gel.

- Le rouleau-brosse continue à tourner lorsque l'aspirateur est sous tension. Pour éviter d'endommager les moquettes, les carpettes et les revêtements de sol, éviter de faire basculer l'aspirateur, de le placer sur un meuble ou de le faire passer sur les franges de carpettes ou dans des escaliers recouverts de moquette pendant l'utilisation des accessoires.
- Ne pas utiliser d'objets aux arêtes tranchantes pour nettoyer le tuyau, car cela risquerait de l'endommager.
- Ne pas laisser le rouleau-brosse au même endroit pendant de longues périodes de temps, car cela pourrait endommager le plancher.

VEUILLEZ CONSERVER CES INSTRUCTIONS

ESPAÑOL

IMPORTANTE: LEA ATENTAMENTE ANTES DE ENSAMBLAR Y USAR. ESTE PRODUCTO ESTÁ DISEÑADA PARA USO DOMÉSTICO.

INSTRUCCIONES DE SEGURIDAD IMPORTANTES

EL USO COMERCIAL DE ESTE PRODUCTO ANULA LA GARANTÍA.

Cuando use un electrodoméstico se deben seguir siempre las precauciones básicas, incluyendo las siguientes:

**LEA TODAS LAS INSTRUCCIONES ANTES DE USAR ESTE APARATO
ADVERTENCIA: PARA REDUCIR EL RIESGO DE INCENDIOS, CHOQUES ELÉCTRICOS O LESIONES:**

- Arme por completo antes de hacerlo funcionar.
- Use la aspiradora y el cargador solamente con el voltaje especificado en la placa de datos ubicada en la parte inferior de la misma.
- No utilice en el exterior o sobre superficies húmedas.
- No permita que el aparato se use como un juguete. No está diseñado para que lo utilicen niños menores de 12 años. Se debe prestar especial atención cuando este producto es usado cerca de los niños. Para evitar lesiones o daños, mantenga a los niños lejos del producto y no permita que los niños coloquen los dedos u otros objetos en ninguna abertura.
- Utilicelo solamente como se describe en este manual. Utilice únicamente los accesorios y productos recomendados por el fabricante.
- No use este aparato con un cordón o enchufe dañado. Si el aparato no está funcionando adecuadamente, se dejó caer, se dañó, se dejó a la intemperie, o se dejó caer dentro del agua, llévelo a un centro de servicio.

- No jale del cordón ni traslade el aparato jalando del cordón, ni tampoco lo use como manija; no cierre la puerta cuando el cordón está atravesado ni vjale de este alrededor de bordes o esquinas filosos.
- No lo desconecte jalando el cordón eléctrico. Para desconectarlo, tome la clavija, no el cordón eléctrico.
- No tome la clavija o el aparato con las manos mojadas.
- No coloque objetos en las aperturas. No lo use con una apertura bloqueada; manténgalo libre de polvo, pelusa, pelo y cualquier cosa que pueda reducir el flujo de aire.
- Mantenga lejos de las aperturas y partes móviles el pelo, ropa suelta, dedos y todas las partes del cuerpo. El rodillo de cepillos continúa girando al encontrarse en posición vertical.
- Apague todos los controles antes de desconectar.
- Tenga especial cuidado al limpiar escaleras. Para evitar lesiones personales o daños, y evitar que la aspiradora se caiga, siempre colóquela al pie de la escalera o sobre el suelo. No coloque la aspiradora sobre escaleras ni muebles, ya que puede ocasionar lesiones o daños.
- No use este aparato para aspirar líquidos inflamables ni combustibles (como gasolina) o restos de madera lijada, ni lo use en áreas donde dichos materiales pudieran estar presentes.
- Desenchufe la aspiradora antes de conectar el accesorio Turbo.
- No aspire objetos que estén quemándose o emitiendo humo, tales como cigarrillos, cerillos o cenizas calientes.
- No utilice sin los filtros y/o el depósito de polvo en su lugar.
- **ADVERTENCIA:** Este producto contiene químicos, conocidos por el estado de California como causantes de cáncer y defectos de nacimiento u otros daños reproductivos. **LÁVESE LAS MANOS DESPUÉS DE UTILIZAR.**

PRECAUCIÓN: PARA REDUCIR EL RIESGO DE DAÑOS:

- Evite levantar objetos duros y afilados con este producto, ya que podrían causar daño.
- Guarde el aparato de forma adecuada en la casa, en un lugar seco. No lo exponga a temperaturas de congelamiento.
- El rodillo de cepillos continúa girando mientras el producto está encendido. Para evitar que las moquetas, los tapetes y los suelos se dañen, evite inclinar la aspiradora o apoyarla sobre muebles, alfombras de área con flecos o escaleras enmoquetadas durante el uso del accesorio.
- Para evitar daños, no use objetos filosos para limpiar la manguera.
- No deje que la unidad permanezca inmóvil con el rodillo de cepillos encendido durante mucho tiempo, ya que podría dañar el suelo.

GUARDE ESTAS INSTRUCCIONES

Exhaust Filter: How to Clean Filtre d'évacuation : Nettoyage Filtro de escape: Cómo limpiarlo

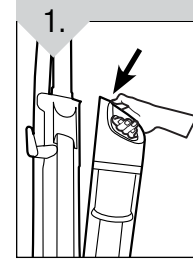

- E** Remove dirt cup.
F Retirer le videpoussière.
S Remueva el contenedor para polvo.

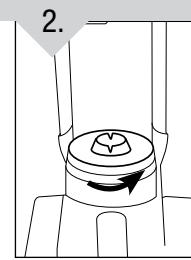

- E** Unlock exhaust filter cover by twisting filter cover counter-clockwise to remove.
F Déverrouiller le couvercle du filtre d'évacuation en le tournant dans le sens antihoraire.
S Desbloquee la tapa del filtro de escape girando el filtro en sentido contrario a las manecillas del reloj para quitarlo.

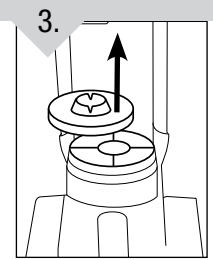

- E** Lift filter cover from the filter housing.
F Retirer le filtre de son logement et le tenir au-dessus d'une poubelle.
S Levante la tapa del filtro de la caja del mismo.

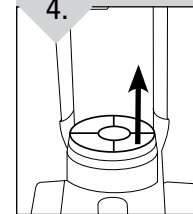

- E** Pull filter out and hold over a trash receptacle. Tap out dirt and debris. Hold filter under running water to rinse. DO NOT use soap/detergent. Tap excess water out of filter. Allow filter to **COMPLETELY DRY for at least 24 hours.**

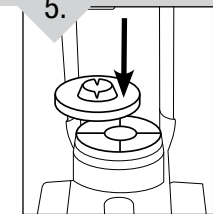

- E** Replace filter cover by twisting clockwise while it snaps in place.
F Aligner les languettes du logement du filtre avec les fentes dans la base de l'aspirateur.
S Reemplace la cubierta del filtro girando en sentido opuesto a las manecillas del reloj hasta que encaje.

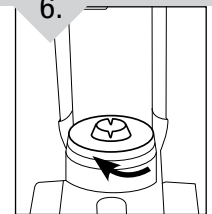

- E** Filter cover installed correctly when aligned with motor housing. Replace dirt cup on vacuum.
F Le couvercle du filtre est correctement installé lorsqu'il est aligné sur le boîtier du moteur. Remplacer le vide-poussière dans l'aspirateur.
S La cubierta del filtro estará correctamente instalada cuando se alinee con la carcasa del motor. Vuelva a colocar el contenedor para polvo en la aspiradora.

FILTER TYPE
F79

For filter replacement, please visit our website at www.dirtdevil.com to buy online or call customer service at 1-800-321-1134.

TYPE DE FILTRE
F79

Pour obtenir un filtre de rechange, veuillez visiter notre site Web www.dirtdevil.com pour vos achats en ligne ou appelez le service à la clientèle au 1-800-321-1134.

TIPO DE FILTRO
F79

Para el filtro de reemplazo, por favor visite nuestro sitio Web en www.dirtdevil.com para comprar en línea o llame a servicios al cliente al 1-800-321-1134.

CYCLONIC FILTER ASSEMBLY: HOW TO CLEAN
ASSEMBLAGE DU FILTRE CYCLONIQUE : COMMENT LE NETTOYER
CONJUNTO DEL FILTRO CICLÓNICO: CÓMO LIMPIAR

⚠ WARNING: ⚠ TO REDUCE THE RISK OF PERSONAL INJURY - UNPLUG BEFORE CLEANING OR SERVICING. DO NOT USE VACUUM WITHOUT DIRT CUP OR FILTERS IN PLACE.

⚠ AVERTISSEMENT : ⚠ POUR RÉDUIRE LES RISQUES DE BLESSURES CAUSÉES PAR DES PIÈCES MOBILES, DÉBRANCHER L'ASPIRATEUR AVANT DE LE NETTOYER OU D'EN EFFECTUER L'ENTRETIEN. NE PAS UTILISER L'ASPIRATEUR SI LE VIDEPOUSSIÈRE OU LES FILTRES NE SONT PAS EN PLACE.

⚠ ADVERTENCIA: ⚠ PARA REDUCIR EL RIESGO DE LESIONES OCASIONADAS POR PIEZAS EN MOVIMIENTO, DESENCHUFE LA ASPIRADORA ANTES DE REALIZAR EL MANTENIMIENTO. NO USE LA ASPIRADORA SIN EL CONTENEDOR PARA POLVO NI LOS FILTROS COLOCADOS EN SU LUGAR.

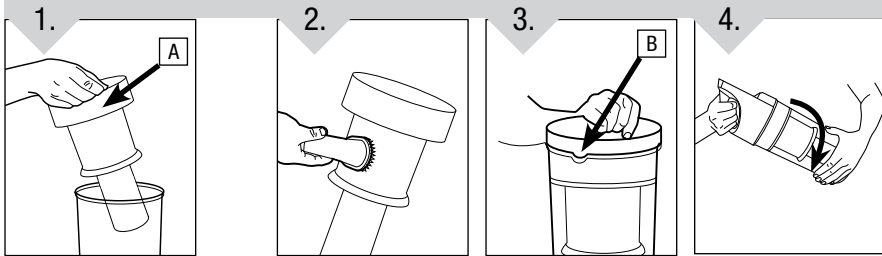

E Remove dirt cup and twist the dirt cup handle counterclockwise to open and remove lid. Pull filter assembly (A) out of dirt cup and remove.

F Retirer le vide-poussière et tourner la poignée du vide-poussière en sens antihoraire pour l'ouvrir, puis retirer le couvercle, tel qu'il est décrit. Tirer sur l'ensemble du filtre (A) pour le retirer du vide-poussière.

S Retire el contenedor para polvo y haga girar el mango del contenedor para polvo en sentido antihorario para abrirlo y quitar la tapa como. Tire del conjunto del filtro (G) para extraerlo del contenedor para polvo y retírelo.

E Dirt and debris can be cleaned from the filter assembly with the Dusting/ Upholstery Tool.

F La poussière et les débris peuvent être évacués du filtre à l'aide de la brosse à épousseter/pour tissu d'ameublement.

S La suciedad y los residuos se pueden limpiar del conjunto del filtro con el accesorio para desempolvar/para tapizados.

E Place the filter assembly on the dirt cup. Line up tab (B) on lid with dirt cup body.

F Placer l'ensemble du filtre sur le vide-poussière. Aligner la languette du couvercle (B) et le corps du vide-poussière.

S Coloque el montaje del filtro en el contenedor para polvo. Alinee la pestaña (B) de la tapa con el cuerpo del contenedor para polvo

E Replace dirt cup lid and twist clockwise until locked in position. Replace dirt cup.

F Replacer le couvercle du vide-poussière et le tourner en sens horaire jusqu'à ce qu'il s'enclenche. Replacer le vide-poussière. Remettre le vide-poussière en place.

S Vuelva a colocar la tapa del contenedor para polvo y gire en sentido horario hasta que se trabe en su posición. Vuelva a colocar el contenedor para polvo tal como. Vuelva a colocar el depósito de polvo.

FILTER MADE WITH HEPA MEDIA: HOW TO CLEAN
FILTRE COMPOSÉ D'UNE SUBSTANCE FILTRANTE HEPA : COMMENT LE NETTOYER
FILTRO HECHO CON MEDIOS FILTRANTES HEPA: CÓMO LIMPIAR

⚠ WARNING ⚠

To reduce the risk of personal injury - Unplug before cleaning or servicing. Do not use vacuum without dirt cup or filters in place.

⚠ AVERTISSEMENT: ⚠

Pour réduire les risques de blessures causées par des pièces en mouvement, débrancher l'aspirateur avant d'en effectuer l'entretien. Ne pas utiliser l'aspirateur si le vide-poussière ou les filtres ne sont pas en place.

⚠ ADVERTENCIA ⚠

Para reducir el riesgo de lesiones ocasionadas por piezas en movimiento, desenchufe la aspiradora antes de realizar el mantenimiento. No use la aspiradora sin el contenedor para polvo ni los filtros colocados en su lugar.

⚠ NOTICE ⚠

A Thermal Protector has been designed into your cleaner to protect it from overheating. When the thermal protector activates the cleaner will stop running. If this happens proceed as follows:

1. Turn cleaner OFF and unplug it from the electrical outlet.
2. Empty dirt cup.
3. Inspect the nozzle inlet, hose connector, hose, dirt cup inlet, cyclonic filter, rinsable filter, and HEPA filter. Clear obstructions if present.
4. When cleaner is unplugged and motor cools for 30 minutes, the thermal protector will deactivate and cleaning may continue.

If the thermal protector continues to activate after following the above steps, your cleaner needs servicing.

⚠ AVIS ⚠

L'aspirateur est doté d'un protecteur thermique interne pour le protéger contre la surchauffe. Lorsque le protecteur thermique est activé, l'aspirateur s'arrête.

Si cela se produit, procéder comme suit :

1. Éteindre l'aspirateur et le débrancher.
2. Vider le videpoussière.
3. Inspecter l'entrée de la buse, le connecteur à l'extrémité du tuyau, le tuyau, l'entrée du vide-poussière, le filtre cyclonique, le filtre lavable et le filtre HEPA pour repérer une obstruction. Dégager les obstructions au besoin.
4. Lorsque l'aspirateur est débranché et que le moteur a refroidi pendant 30 minutes, le protecteur thermique est automatiquement réinitialisé, et l'aspirateur peut de nouveau être utilisé.

Si le protecteur thermique est encore activé après avoir suivi les étapes ci-dessus, il se peut que l'aspirateur ait besoin d'entretien.

⚠ AVISO ⚠

Su aspiradora tiene incorporado un protector térmico para impedir el sobrecalentamiento. Cuando se activa el protector térmico, la aspiradora deja de funcionar.

Si esto sucede, proceda de la siguiente manera:

1. Apague la aspiradora y desenchúfela de la toma de corriente eléctrica.
2. Vacíe el contenedor para polvo.
3. Inspeccione la entrada de la boquilla, el conector de la manguera, la manguera, la entrada del contenedor para polvo, el filtro ciclónico, el filtro enjuagable y el filtro HEPA para asegurarse de que no hay obstrucciones. Si hay obstrucciones, elimínelas.
4. Cuando la aspiradora está desenchufada y se deja enfriar el motor durante 30 minutos, el protector térmico se desactiva, y se puede continuar pasando la aspiradora.

Si el protector térmico sigue activándose después de efectuar los pasos anteriores, es posible que su aspiradora necesite mantenimiento.

WARNING:

To reduce the risk of electric shock, this appliance has a polarized plug (one blade is wider than the other). This plug will fit in a polarized outlet only one way. If the plug does not fit fully in the outlet, reverse the plug. If it still does not fit, contact a qualified electrician to install the proper outlet. Do not change the plug in any way.

AVERTISSEMENT :

Afin de réduire les risques de choc électrique, cet appareil est muni d'une fiche polarisée (une tige est plus large que l'autre). Cette fiche ne peut être insérée dans une prise de courant polarisée que dans un sens. Si la fiche ne s'insère pas complètement dans la prise, inversez-la. Si elle ne s'insère toujours pas, demandez à un électricien qualifié d'installer la prise appropriée. Ne modifiez jamais la fiche.

ADVERTENCIA:

Para reducir el riesgo de choque eléctrico, este aparato tiene una clavija polarizada (una hoja más ancha que la otra.) Esta clavija encajará en una toma de corriente polarizada de una manera solamente. Si la clavija no encaja totalmente en la toma de corriente, invierta la clavija. Si aún no encaja, póngase en contacto con un electricista calificado para instalar la toma de corriente apropiada. No modifique la clavija de ninguna manera.

RINSABLE FILTER: HOW TO CLEAN FILTRE LAVABLE : COMMENT LE NETTOYER FILTRO ENJUAGABLE: CÓMO LIMPIAR

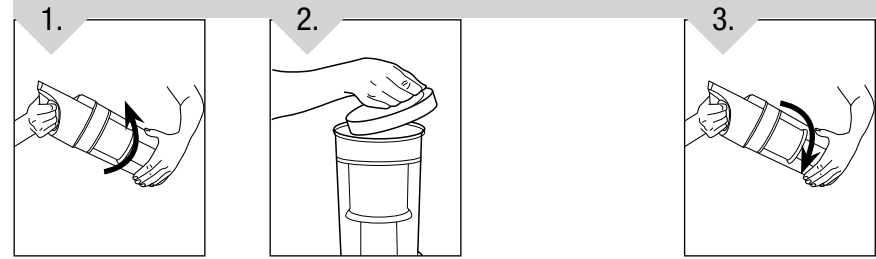

E Remove dirt cup. Twist the dirt cup lid counter-clockwise to open.

F Retirer le vide-poussière. Tourner le couvercle du vide-poussière dans le sens antihoraire pour l'ouvrir.

S Quite el contenedor para polvo. Gire la tapa del contenedor para polvo en sentido de las manecillas del reloj para abrirlo.

E Pull tab to remove rinsable filter. Rinse with water for two minutes or until water runs clear. Then squeeze out excess water. **Allow 24 hours for filter to dry completely.** Replace filter, tab side out.

F Tirer sur la languette du filtre lavable pour le retirer. Rincer à l'eau pendant 2 minutes ou jusqu'à ce que l'eau soit propre. **Ensuite, essorez le filtre et le laissez sécher complètement pendant 24 heures.** Replacer le filtre en plaçant la languette vers l'extérieur.

S Tire de la lengüeta para extraer el filtro enjuagable. Enjuague con agua durante dos minutos o hasta que el agua corra limpia. Luego escurra para quitar el exceso de agua. **Permita que el filtro se seque completamente durante 24 horas.** Vuelva a colocar el filtro, con el lado de la lengüeta hacia fuera.

E Replace dirt cup lid and twist clockwise until locked in position. Replace dirt cup.

F Replacer le couvercle du vide-poussière et le tourner en sens horaire jusqu'à ce qu'il s'enclenche. Remettre le vide-poussière en place.

S Vuelva a colocar la tapa del contenedor para polvo y gire en sentido horario hasta que se traben en su posición. Vuelva a colocar el depósito de polvo.

⚠ WARNING ⚠

To reduce the risk of personal injury - Unplug before cleaning or servicing. Do not use vacuum without dirt cup or filters in place.

⚠ AVERTISSEMENT:

Pour réduire les risques de blessures causées par des pièces en mouvement, débrancher l'aspirateur avant d'en effectuer l'entretien. Ne pas utiliser l'aspirateur si le vide-poussière ou les filtres ne sont pas en place.

⚠ ADVERTENCIA ⚠

Para reducir el riesgo de lesiones ocasionadas por piezas en movimiento, desenchufe la aspiradora antes de realizar el mantenimiento. No use la aspiradora sin el contenedor para polvo ni los filtros colocados en su lugar.

• IMPORTANT •

Allow filter to dry completely before replacing. Dry filter on edge so air circulates on both sides of filter. This may take up to 24 hours.

• IMPORTANT •

Faire sécher complètement le filtre avant de le replacer. Le séchage peut prendre jusqu'à 24 heures.

• IMPORTANTE •

Deje que el filtro se seque completamente antes de volver a colocarlo. Esto puede demorar hasta 24 horas.

FILTER TYPE
F78

For pre-motor filter replacement, please visit our website at www.dirtdevil.com to buy online or call customer service at 1-800-321-1134.

TYPE DE FILTRE
F78

Pour le remplacement du filtre situé avant le moteur, veuillez visiter notre site Web www.dirtdevil.com pour vos achats en ligne ou appelez le service à la clientèle au 1-800-321-1134.

TIPO DE FILTRO
F78

Para el reemplazo del filtro previo al motor, por favor visite nuestro sitio Web en www.dirtdevil.com para comprar en línea o llame a servicios al cliente al 1-800-321-1134.

**HOW TO EMPTY
COMMENT LE NETTOYER
COMO VACIARLO**

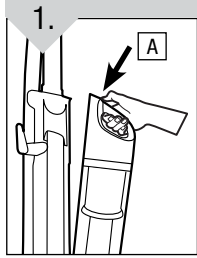

E Press dirt cup release button (A) and pivot cup out.

F Appuyer sur le bouton de dégagement du vide-poussière (A) et faire pivoter le vide-poussière pour le retirer.

S Presione el botón de desenganche del contenedor para polvo (A) y haga girar el contenedor hacia fuera.

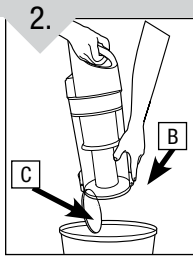

E Hold dirt cup over trash receptacle, push dirt cup door release lever (B) to open dirt cup door (C).

F Tenir le vide-poussière au-dessus d'une poubelle, puis pousser sur le levier de dégagement de la porte du vide-poussière (B) pour ouvrir la porte du vide-poussière (C).

S Sostenga el contenedor para polvo sobre un cubo de basura, presione la lengüeta de desenganche de la puerta del contenedor para polvo (B) para abrir la puerta del contenedor para polvo (C).

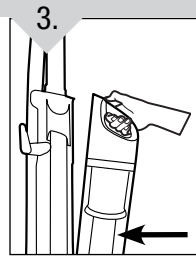

E Close dirt cup door. Press firmly to secure. Place bottom of dirt cup into vacuum body first. Pivot dirt cup into vacuum body and press firmly until it locks into place.

F Refermer la porte du vide-poussière. Appuyer fermement pour l'enclencher. Placer d'abord la base du vide-poussière dans l'appareil. Faire pivoter le vide-poussière dans l'aspirateur et appuyer fermement jusqu'à ce qu'il s'enclenche.

S Cierre la puerta del contenedor para polvo. Presiónela firmemente para que cierre bien. Coloque primero la parte inferior del contenedor para polvo dentro del cuerpo de la aspiradora. Haga girar el contenedor para polvo al interior del cuerpo de la aspiradora y presione firmemente hasta que se trabe en su lugar.

FILTERS: WHEN TO CLEAN

FILTRES : QUAND LE NETTOYER

LOS FILTROS: CUÁNDO LIMPIARLO

E To maintain optimal performance, filters should be cleaned at least every two months under normal use.

F Pour maintenir le rendement optimal de l'appareil, le filtre doit être nettoyé tous les deux mois dans des conditions d'utilisation normales.

S Para mantener un rendimiento óptimo, el filtro debe limpiarse cada dos meses en condiciones de uso normales.

⚠ WARNING ⚠

To reduce the risk of personal injury - Unplug before cleaning or servicing. Do not use vacuum without dirt cup or filters in place.

Very fine materials, such as face powder or cornstarch, may seal the filter and cause a reduction in performance. When using the vacuum for this type of dust, empty the cup and clean the filters often.

⚠ AVERTISSEMENT: ⚠

Pour réduire les risques de blessures causées par des pièces en mouvement, débrancher l'aspirateur avant d'en effectuer l'entretien. Ne pas utiliser l'aspirateur si le videpoussière ou les filtres ne sont pas en place.

Des matières très fines, comme la poudre pour le visage ou la féculé de maïs, peuvent boucher le filtre et nuire au rendement de l'appareil. Lorsque l'appareil est utilisé pour aspirer de telles poussières, vider le vide-poussière et nettoyer les filtres souvent.

⚠ ADVERTENCIA ⚠

Para reducir el riesgo de lesiones ocasionadas por piezas en movimiento, desenchufe la aspiradora antes de realizar el mantenimiento. No use la aspiradora sin el contenedor para polvo ni los filtros colocados en su lugar.

Los materiales muy finos, como talco facial o maicena, pueden sellar el filtro y reducir el rendimiento. Cuando use la aspiradora para este tipo de suciedad, vacíe el contenedor y limpie los filtros con frecuencia.

LIMITED WARRANTY

WHAT THIS WARRANTY COVERS

When used and maintained in normal household use and in accordance with the Owner's Manual, your Dirt Devil® product is warranted against original defects in material and workmanship. During the Warranty Period, We will provide labor and parts, at no cost to you, to correct any such defect in products purchased in the United States, U.S. Military Exchanges and Canada.

HOW TO MAKE A WARRANTY CLAIM

If this product is not as warranted, take or send the product to a Dirt Devil® Authorized Warranty Service Dealer along with proof of purchase. For an automated referral to authorized service outlets in the U.S.A., phone: 1-800-321-1134 OR visit Dirt Devil® online at www.DirtDevil.com. For additional assistance or information concerning this Warranty or the availability of warranty service outlets, phone the Dirt Devil® Consumer Response Center, Phone 1-800-321-1134, Mon-Fri 8am-7pm EST.

WHAT THIS WARRANTY DOES NOT COVER

This Warranty does not cover: use of the product in a commercial operation (such as maid, janitorial and equipment rental services), brushroll, belt, bags, filters, improper maintenance of the product, damage due to misuse, acts of God, nature, vandalism or other acts beyond the control of Royal Appliance Mfg. Co. ("Royal", "we"), owner's acts or omissions, use outside the country in which the product was initially purchased and resales of the product by the original owner. This warranty does not cover pick up, delivery, transportation or house calls.

This warranty does not apply to products purchased outside the United States, including its territories and possessions, outside a U.S. Military Exchange and outside of Canada. This warranty does not cover products purchased from a party that is not an authorized retailer, dealer, or distributor of Royal products.

OTHER IMPORTANT TERMS

This Warranty is not transferable and may not be assigned. This Warranty shall be governed and construed under the laws of the state of Ohio. The Warranty Period will not be extended by any replacement or repair performed under this Warranty. THIS WARRANTY IS THE EXCLUSIVE WARRANTY AND REMEDY PROVIDED BY ROYAL. ALL OTHER WARRANTIES, EXPRESSED OR IMPLIED, INCLUDING WARRANTIES OF MERCHANTABILITY OR FITNESS FOR PARTICULAR PURPOSE, ARE DISCLAIMED. IN NO EVENT WILL ROYAL BE LIABLE FOR ANY SPECIAL, INDIRECT, INCIDENTAL OR CONSEQUENTIAL DAMAGES OF ANY KIND OR NATURE TO OWNER OR ANY PARTY CLAIMING THROUGH OWNER, WHETHER BASED IN CONTRACT, NEGLIGENCE, TORT OR STRICT PRODUCTS LIABILITY OR ARISING FROM ANY CAUSE WHATSOEVER. Some states do not allow the exclusion of consequential damages, so the above exclusion may not apply to you. This warranty gives you specific rights; you may also have others that vary from state to state.

GARANTIE LIMITÉE

ÉLÉMENTS COUVERTS PAR LA PRÉSENTE GARANTIE

Votre produit Dirt DevilMD est garanti pour des conditions normales d'utilisation et d'entretien domestiques, tel qu'il est stipulé dans le Guide de l'utilisateur, contre les défauts de matériaux et de fabrication. Pendant la Période de garantie et tel qu'il est décrit dans la présente garantie, nous fournirons les pièces et la main-d'œuvre nécessaires à la remise en bon état de fonctionnement de tout produit acheté aux États-Unis, au Canada ou par l'intermédiaire du Programme d'échanges militaires américain.

COMMENT PRÉSENTER UNE DEMANDE DE RÉPARATION SOUS GARANTIE

Si ce produit ne fonctionne pas comme annoncé, l'apporter ou le poster à un atelier de service garanti Dirt DevilMD autorisé, accompagné de la preuve d'achat. Pour accéder à un service d'aide automatique donnant la liste des centres de service autorisés aux États-Unis, téléphoner au 1 800 944-9200 OU visiter Dirt DevilMD sur Internet à www.dirtdevil.com. Pour obtenir de plus amples renseignements ou pour toute question sur la présente garantie ou sur l'emplacement des différents centres de service garanti, communiquer avec le Centre de service à la clientèle de Dirt DevilMD en composant le 1 800 321-1134, du lun. au ven. de 8 h à 19 h (HNE).

ÉLÉMENTS NON COUVERTS PAR LA PRÉSENTE GARANTIE

La présente garantie ne couvre pas : toute utilisation commerciale du produit (ex. : dans le cadre de services ménagers, de conciergerie ou de location de matériel); le rouleau-brosse, la courroie, les sacs, les filtres; l'entretien inadéquat du produit; les dommages liés à une utilisation inadéquate, à des cas fortuits ou catastrophes naturelles, au vandalisme, à tout autre acte hors du contrôle de Royal Appliance Mfg. (aussi appelée « Royal » et « nous), ou à tout acte ou négligence de la part du propriétaire de l'appareil; toute utilisation dans un pays autre que celui où le produit a été acheté initialement, et tout produit revendu par son propriétaire original. La présente garantie ne couvre pas le ramassage, la livraison, le transport ou la réparation à domicile du produit.

La présente garantie ne s'applique pas aux produits achetés hors des États-Unis (ce qui comprend ses territoires et possessions), hors du Programme d'échanges militaires américain, ou hors du Canada. La présente garantie ne couvre pas les produits achetés chez un tiers autre qu'un détaillant, marchand ou distributeur autorisé de produits Royal.

AUTRES MODALITÉS IMPORTANTES

La présente garantie n'est pas transférable et ne peut pas être cédée. La présente garantie sera régie et interprétée selon les lois de l'État de l'Ohio. La Période de garantie ne peut pas être prolongée par quelque réparation ou remplacement que ce soit exécuté en vertu de la présente garantie.

CETTE GARANTIE EST L'UNIQUE GARANTIE ET RECOURS OFFERTS PAR ROYAL. L'ENTREPRISE DÉCLINE TOUTE RESPONSABILITÉ QUANT À TOUTES LES AUTRES GARANTIES EXPRESSES OU TACITES, Y COMPRIS LES GARANTIES LIÉES À LA QUALITÉ MARCHANDE OU À LA COMPATIBILITÉ DU PRODUIT POUR UN USAGE PARTICULIER. ROYAL NE POURRA EN AUCUN CAS ÊTRE TENUE RESPONSABLE DE TOUTS DOMMAGES-INTÉRÊTS SPÉCIAUX OU DOMMAGES INDIRECTS, ACCESSOIRES OU CONSÉCUTIFS DE QUELQUE NATURE QUE CE SOIT, SUBIS PAR LE PROPRIÉTAIRE DU PRODUIT OU PAR TOUTE PARTIE RÉCLAMANT PAR L'INTERMÉDIAIRE DU PROPRIÉTAIRE, QU'ILS RELÈVENT DU DROIT DES CONTRATS, DE LA NÉGLIGENCE, DE LA RESPONSABILITÉ CIVILE DÉLICTUELLE OU DE LA RESPONSABILITÉ STRICTE DU FAIT DES PRODUITS, OU QU'ILS DÉCOULENT DE QUELQUE CAUSE QUE CE SOIT. Certains États ne permettent pas l'exclusion des dommages consécutifs. Par conséquent, l'exclusion précédente pourrait ne pas être applicable dans votre cas. La présente garantie vous donne des droits spécifiques. Vous pouvez également avoir d'autres droits, lesquels varient d'un État à l'autre.

GENERAL MAINTENANCE ENTRETIEN GÉNÉRAL MANTENIMIENTO GENERAL

- E** Any other servicing should be done by an authorized service representative. If appliance is not working as it should, has been dropped, damaged, left outdoors, or dropped into water, take it to a service center prior to continuing use.
- F** Toute autre tâche d'entretien doit être confiée à un représentant de service autorisé. Si l'aspirateur ne fonctionne pas adéquatement, s'il est tombé, a été endommagé, a été laissé à l'extérieur ou est tombé dans l'eau, l'expédier à un centre de réparation avant de poursuivre l'utilisation.
- S** Cualquier otra tarea de mantenimiento debe ser realizada por un representante de mantenimiento autorizado. Si el aparato no está funcionando adecuadamente, se dejó caer, se dañó, se dejó a la intemperie o se dejó caer dentro del agua, llévelo a un centro de servicio antes de continuar usándolo.
- E** If appliance is not working as it should, has been dropped, damaged, left outdoors, or dropped into water, take it to a service center prior to continuing use.
- F** Si l'aspirateur ne fonctionne pas adéquatement, s'il est tombé, a été endommagé, a été laissé à l'extérieur ou est tombé dans l'eau, l'expédier à un centre de réparation pour qu'il soit vérifié.
- S** Si el electrodoméstico no está funcionando como debería, se ha dejado caer, se ha dañado, se ha dejado a la intemperie, o ha caído dentro del agua, devuélvalo a un centro de servicio antes de continuar con el uso.
- E** Actual model may vary from images shown.
- F** Le modèle d'aspirateur peut varier de celui illustré.
- S** El modelo real puede no coincidir con las imágenes que se muestran.

DIRT CUP: WHEN TO EMPTY VIDE-POUSSIÈRE: QUAND LE VIDER DEPÓSITO PARA POLVO: CUÁNDO VACIARLO

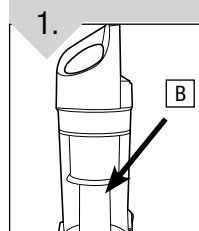

- E** To maintain optimal performance, empty the dirt cup before the dirt cup reaches the max line (B). Place the vacuum in the upright position before removing the dirt cup.
- F** Pour maintenir un rendement optimal, vider le vide-poussière avant que la poussière n'atteigne la ligne de quantité maximale (B). Placer l'aspirateur en position verticale avant d'enlever le videpoussière.
- S** Para mantener un rendimiento óptimo, vacíe el contenedor para polvo antes de que alcance su nivel máximo (B). Coloque la aspiradora en posición vertical antes de retirar el contenedor para polvo.

⚠ WARNING ⚠

To reduce the risk of personal injury - Unplug before cleaning or servicing. Do not use vacuum without dirt cup or filters in place.

Very fine materials, such as face powder or cornstarch, may seal the filter and cause a reduction in performance. When using the vacuum for this type of dust, empty the cup and clean the filters often.

⚠ AVERTISSEMENT: ⚠

Pour réduire les risques de blessures causées par des pièces en mouvement, débrancher l'aspirateur avant d'en effectuer l'entretien. Ne pas utiliser l'aspirateur si le videpoussière ou les filtres ne sont pas en place.

Des matières très fines, comme la poudre pour le visage ou la fécule de maïs, peuvent boucher le filtre et nuire au rendement de l'appareil. Lorsque l'appareil est utilisé pour aspirer de telles poussières, vider le vide-poussière et nettoyer les filtres souvent.

⚠ ADVERTENCIA ⚠

Para reducir el riesgo de lesiones ocasionadas por piezas en movimiento, desenchufe la aspiradora antes de realizar el mantenimiento. No use la aspiradora sin el contenedor para polvo ni los filtros colocados en su lugar.

Los materiales muy finos, como talco facial o maicena, pueden sellar el filtro y reducir el rendimiento. Cuando use la aspiradora para este tipo de suciedad, vacíe el contenedor y limpie los filtros con frecuencia.

F Il suffit d'insérer fermement l'accessoire à l'extrémité de la lance ou du tuyau. Pour retirer un accessoire, le tourner, le retirer avec précaution et le ranger.

A. Le suceur plat peut s'employer dans les espaces restreints, les coins et le long des bordures, soit à des endroits tels que les tiroirs, les meubles rembourrés, les escaliers et les plinthes.

B. La brosse à épousseter peut servir à nettoyer les meubles sculptés, les dessus de tables, les livres, les luminaires, les stores vénitiens, les plinthes, les volets et les registres.

C. Appuyer sur le bouton de verrouillage pour dégager la brosse à épousseter, et le glisser vers le bas pour utiliser le suceur plat.

D. L'accessoire portatif électrique peut être utilisé pour les meubles capitonnés, les rideaux, les matelas, les vêtements, et les escaliers recouverts de moquette. (Les accessoires varient selon les modèles)

E. L'accessoire pour planchers à surface lisse sert à l'époussetage ou au nettoyage de toutes les surfaces dures.

S Simplemente empuje con fuerza el accesorio en el extremo del tubo o manguera. Para retirar el accesorio, gire y tire suavemente para separarlo y así almacenarlo.

A. El accesorio para hendiduras puede usarse en lugares estrechos, esquinas y en bordes de sitios como cajones de cómodas, muebles tapizados, escaleras y zócalos.

B. El cepillo para polvo puede usarse para muebles tallados, superficies de las mesas, libros, lámparas, accesorios de iluminación, persianas venecianas, zócalos, postigos de ventanas y rejillas de ventilación.

C. Presione el botón de bloqueo para retirar el cepillo para polvo y deslícelo hacia abajo para revertir a modo de hendidura.

D. El accesorio de mano turboaccionado puede usarse para muebles tapizados, cortinajes, colchones, prendas de vestir y escaleras enmoquetadas. (Los accesorios varían según el modelo*)

E. El accesorio para suelos sin moqueta puede ser utilizado para limpiar polvo o para pasar la aspiradora sobre cualquier superficie dura.

STAIR CLEANING

NETTOYAGE D'ESCALIERS

CÓMO LIMPIAR LOS ACCESORIOS

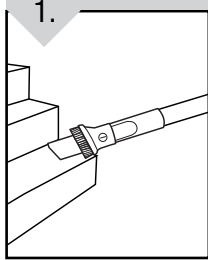

1.

E The hose and tools can be used for stair cleaning.

F Le tuyau et les accessoires peuvent également être utilisés pour nettoyer les escaliers.

S La manguera y los accesorios también pueden utilizarse para limpiar escaleras.

⚠ CAUTION ⚠

Use extra care when cleaning on stairs. To avoid personal injury or damage, and to prevent the cleaner from falling, always place cleaner at bottom of stairs or on floor. Do not place cleaner on stairs or furniture, as it may result in injury or damage. When using tools, always ensure handle is in upright position.

⚠ MISE EN GARDE ⚠

Être très prudent pendant l'utilisation dans les escaliers. Afin d'éviter les blessures ou les dommages et d'empêcher l'appareil de tomber, toujours le placer au bas de l'escalier. Ne pas placer l'appareil dans les escaliers ou sur un meuble, ce qui pourrait causer des blessures ou des dommages. Pour l'utilisation d'accessoires, toujours s'assurer que le manche est en position verticale.

⚠ PRECAUCIÓN ⚠

Tenga especial cuidado al limpiar escaleras. Para evitar lesiones personales o daños, y evitar que la aspiradora se caiga, siempre colóquela al pie de la escalera o sobre el suelo. No coloque la aspiradora sobre escaleras ni muebles, ya que puede ocasionar lesiones o daños. Al usar accesorios, asegúrese de que el mango esté en posición vertical.

GARANTÍA LIMITADA

LO QUE ESTÁ CUBIERTO POR ESTA GARANTÍA

Siempre que el uso y el mantenimiento de su producto Dirt Devil® se realicen en condiciones de uso doméstico normales y según el Manual del usuario, el producto estará garantizado contra defectos originales en el material y la fabricación. Durante el período de garantía, le proporcionaremos gratuitamente mano de obra y piezas para corregir cualquier defecto de este tipo en productos comprados en los Estados Unidos, tiendas situadas en una base militar de los EE. UU., y Canadá.

CÓMO HACER UN RECLAMO BAJO LA GARANTÍA

Si este producto no se ajusta a las condiciones garantizadas, llévelo o envíelo a un Concesionario autorizado de servicio de garantía de Dirt Devil® junto con el comprobante de compra. Llame al 1-800-321-1134 para que le indiquen de manera automática la ubicación de los centros autorizados de servicio en los EE. UU. O BIEN, visite Dirt Devil® en línea en www.DirtDevil.com. Para obtener asistencia adicional o información referente a esta garantía o a la disponibilidad de centros de servicio para reparaciones bajo la garantía, llame al centro de respuesta a consumidores de Dirt Devil® al 1-800-321-1134, de lunes a viernes de 8 a.m. a 7 p.m., hora del Este.

LO QUE ESTA GARANTÍA NO CUBRE

Esta garantía no cubre el uso del producto en una operación comercial (tal como servicios de empleadas domésticas, mantenimiento de edificios y alquiler de equipos), rodillos de cepillos, correas, bolsas, filtros, mantenimiento incorrecto del producto, daños debidos a uso indebido, causas de fuerza mayor, naturaleza, vandalismo u otras situaciones fuera del control de Royal Appliance Mfg. Co. ("Royal", "nosotros"), acciones u omisiones del propietario, uso fuera del país en el que se compró el producto inicialmente y reventas del producto por parte del propietario original. Esta garantía no cubre recogidas, entregas, transporte ni visitas a domicilio.

Esta garantía no se aplica a los productos comprados fuera de los Estados Unidos, incluidos sus territorios y posesiones, fuera de una tienda situada en una base militar de los EE. UU. ni fuera de Canadá. Esta garantía no cubre los productos comprados a una parte que no sea un minorista, concesionario o distribuidor autorizados de los productos de Royal.

OTROS TÉRMINOS IMPORTANTES

Esta garantía no es transferible y no puede ser asignada. Esta garantía será regida e interpretada bajo las leyes del estado de Ohio. El período de garantía no podrá ser extendido por cualquier tipo de reemplazo o reparación realizados bajo esta garantía.

ESTA GARANTÍA ES LA ÚNICA GARANTÍA Y EL ÚNICO RECURSO PROVISTO POR ROYAL. TODAS LAS DEMÁS GARANTÍAS, EXPRESAS O IMPLÍCITAS, INCLUIDAS LAS GARANTÍAS DE COMERCIABILIDAD O APTITUD PARA UN FIN PARTICULAR, QUEDAN EXCLUIDAS. ROYAL NO SERÁ RESPONSABLE EN NINGÚN CASO POR NINGÚN DAÑO ESPECIAL, INDIRECTO, INCIDENTAL O MEDIATO DE NINGÚN TIPO O NATURALEZA CON RESPECTO AL PROPIETARIO O A CUALQUIER PARTE QUE REALICE UN RECLAMO A TRAVÉS DEL PROPIETARIO, YA SEA QUE SE BASE EN RESPONSABILIDAD CONTRACTUAL, NEGLIGENCIA, RESPONSABILIDAD EXTRA CONTRACTUAL O RESPONSABILIDAD CIVIL OBJETIVA POR LOS PRODUCTOS, O EMERGENTE DE CUALQUIER OTRA CAUSA. Algunos estados no permiten la exclusión de los daños mediatos, por lo que es posible que la exclusión anterior no se aplique a su caso en particular. Esta garantía le otorga derechos legales específicos, y es posible que también tenga otros derechos que varían de un estado a otro.

FEATURES/ CARACTÉRISTIQUES/ CARACTERÍSTICAS

FRONT VIEW/AVANT/PARTE FRONTAL

BACK VIEW/ARRIÈRE/PARTE POSTERIOR

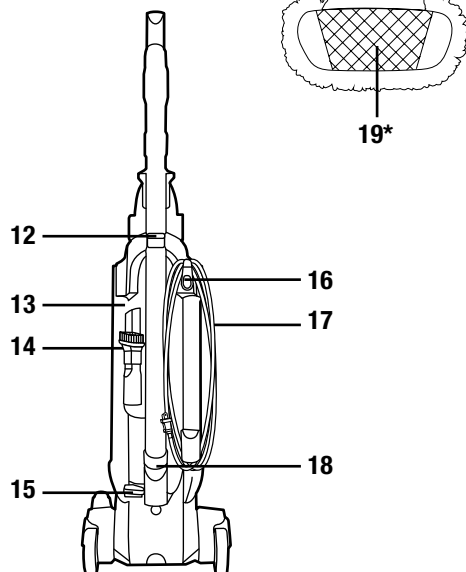
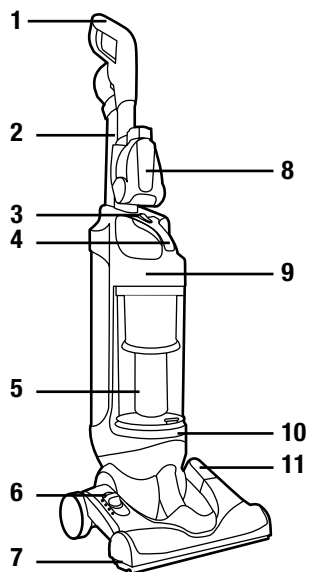

- | | | |
|--|--|--|
| <p>E</p> <ol style="list-style-type: none"> 1. Handle/Wand 2. Hose 3. Dirt Cup Release Button 4. Carry Handle 5. Dirt Cup 6. Height Adjustment 7. Furniture Guard 8. Turbo Tool* 9. Pre-Motor Filter 10. Exhaust Filter 11. Brushroll On/Off Pedal (Suction Only Mode) | <p>F</p> <ol style="list-style-type: none"> 1. Manche/Lance 2. Tuyau 3. Bouton de dégagement du vide-poussière 4. Poignée de transport 5. Vide-poussière 6. Réglage de la hauteur 7. Protège-meubles 8. Turbobrosse* 9. Filtre situé avant le moteur 10. Filtre d'évacuation 11. Pédale de marche/arrêt du rouleau-brosse (mode de succion seulement) 12. Bouton de dégagement du tuyau / de la lance 13. Rallonge 14. Accessoire 2 en 1 : brosse à épousseter et suceur plat 15. Interrupteur MARCHÉ/ARRÊT 16. Dispositif de dégagement du cordon 17. Cordon d'alimentation 18. Orifice de nettoyage du tuyau 19. Accessoire pour plancher à surface lisse* | <p>S</p> <ol style="list-style-type: none"> 1. Mango/tubo 2. Manguera 3. Botón de liberación del contenedor para polvo 4. Mango de transporte 5. Contenedor para polvo 6. Ajuste de la altura 7. Protector para muebles 8. Accessorio Turbo* 9. Filtro Previo Al Motor 10. Filtro de escape 11. Pedal para encender/apagar el rodillo de cepillos (únicamente en modo de succión) 12. Botón de liberación del mango/ tubo 13. Tubo de extensión 14. Accessorio para hendiduras y cepillo para polvo 2 en 1 15. Interruptor de encendido/apagado: 16. Liberación del cordón 17. Cordón 18. Limpieza de la manguera 19. Accessorio para suelos sin moqueta |
|--|--|--|

*In select models only

*Offert sur quelques modèles seulement

BELT STYLE/MODÈLE DE COURROIE/ESTILO DE BANDA - 26
 PRE-MOTOR FILTER/FILTRE SITUÉ AVANT LE MOTEUR/FILTRO PREVIO AL MOTOR - F78
 EXHAUST FILTER/FILTRE D'ÉVACUATION/FILTRO DE ESCAPE - F79

• IMPORTANT •

Handle/Wand must be removed from unit to operate hose for accessory tools.

• IMPORTANT •

Le manche / la lance doit être retiré de l'appareil pour utiliser le tuyau avec des accessoires.

• IMPORTANTE •

Retire el mango/tubo de la unidad para accionar la manguera con los accesorios.

HANDLES/ MANCHES/ AGARRADERAS

D-Grip Wand/Handle Release

Botón de liberación del mango/tubo tipo D

Bouton de dégagement de la lance / du manche à poignée en D

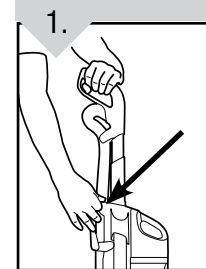

E Press handle release button down to release handle from unit.

F Appuyer sur le bouton de dégagement du manche pour retirer le manche de l'appareil.

S Presione el botón de liberación del mango y tire el mango fuera de la unidad.

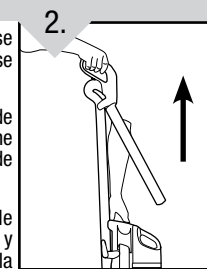

E Pull handle up and out of unit.

F Tirer le manche vers le haut et l'extérieur.

S Tire del mango hacia arriba y hacia afuera de la unidad.

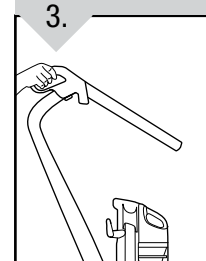

E Hold handle wand by top of grip for easy reach cleaning. Tools can be attached to end of wand if desired.

F Tenir la lance par le haut de la poignée afin de faciliter le nettoyage. Au besoin, des accessoires peuvent être fixés à l'extrémité de la lance.

S Tome el tubo del mango de la punta para limpiar fácilmente. Los accesorios se pueden insertar al final del tubo, si lo desea.

SELECT PROPER TOOL

2-in-1 Combination Tool

SELECCIONE EL ACCESORIO APROPIADO

Accesorio 2 en 1 combinable

SÉLECTION DE L'ACCESSOIRE APPROPRIÉ

Accessoire combiné 2 en 1

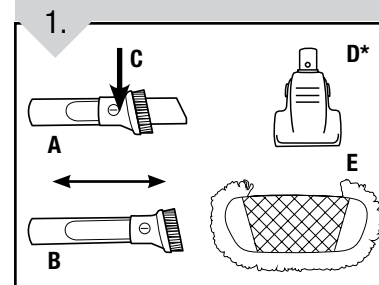

E Simply push the attachment firmly on the end of the wand or hose end. To remove tool, twist and pull apart gently and return to storage.

A. Crevice Tool may be used in tight spaces, corners and along edges in such places as dresser drawers, upholstered furniture, stairs and baseboards.

B. Dusting Brush may be used for furniture, table tops, books, lamps, lighting fixtures, venetian blinds, baseboards, shutters, and registers.

C. Push lock button in to release dusting brush and slide down to revert to crevice mode.

D. Air-Powered Hand Tool may be used for upholstered furniture, draperies, mattresses, clothing, and carpeted stairs. (Tool varies per model*).

E. Bare Floor Tool may be used to dust or vacuum any hard surface.

*In Select Models Only

*Offert sur quelques modèles seulement

*Sólo en determinados modelos

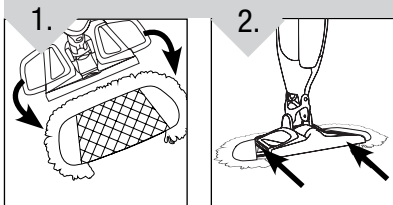

E Slide one side in pocket and then the other.

F Insérer un côté dans le montage, puis l'autre côté.

S Deslice un lado dentro del paquete y luego el otro.

E Use the Dirt Devil microfiber cloths to pick up fine debris like dirt, dust and pet hair. Use vacuum to suck up any left over debris. For best results, wash the microfiber cloth after every use.

F Utiliser les tampons en microfibres de Dirt Devil pour nettoyer les débris fins comme les saletés, la poussière et les poils d'animaux. Utiliser l'appareil pour aspirer le restant des débris. Pour obtenir de meilleurs résultats, laver le linge en microfibres après chaque utilisation.

S Use telas de microfibra Dirt Devil para recoger residuos como tierra, polvo y pelo de mascotas. Use la aspiradora para recoger cualquier residuo. Para mejores resultados, lave la tela de microfibra después de cada uso.

*In Select Models Only
*Offert sur quelques modèles seulement
*Sólo en determinados modelos

HOW TO CLEAN PAD NETTOYAGE DU TAMPON CÓMO LIMPIAR LA ALMOHADILLA

E

- Machine wash in warm water
- DO NOT USE BLEACH
- DO NOT USE FABRIC SOFTENER
- Lay flat to dry completely before re-assembling onto the product.

F

- Laver à la machine à l'eau tiède
- NE PAS UTILISER DE JAVELLISANT
- NE PAS UTILISER DE D'ASSOUPLISSSEUR
- Déposer à plat et laisser sécher complètement avant de le remettre en place dans l'appareil.

S

- Lavar a máquina en agua caliente
- NO USE BLANQUEADOR
- NO USE SUAVIZANTE DE ROPA
- Deje secar completamente sobre una superficie plana antes de volver a colocarlo en el producto.

HOW TO ASSEMBLE ASSEMBLAGE CÓMO ENSAMBLAR

TOOL REQUIRED: PHILLIPS OR FLAT HEAD SCREWDRIVER
OUTIL NÉCESSAIRE : TOURNEVIS À POINTE CRUCIFORME OU À TÊTE PLATE
HERRAMIENTA NECESARIA: DESTORNILLADOR PHILLIPS O PLANO

ATTACH BACK PANEL FIXER LE PANNEAU ARRIÈRE CÓMO INSERTAR EL PANEL TRASERO

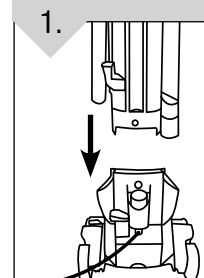

E Slide back panel into lower motor housing.

F Insérer le panneau arrière dans le boîtier inférieur du moteur.

S Deslice el panel trasero en la parte inferior donde se aloja el motor.

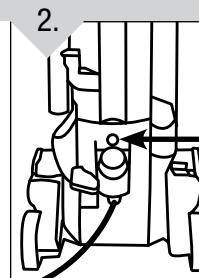

E Insert 1 screw into the back of the back panel and tighten until secure.

F Insérer une (1) vis dans l'arrière du panneau et les visser solidement.

S Inserte un tornillo en la parte posterior del panel trasero y apriete hasta que esté asegurado.

ASSEMBLE FILTER AND COVER ASSEMBLER LE FILTRE ET LE COUVERCLE ARMADO DEL FILTRO Y LA CUBIERTA

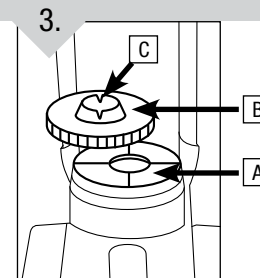

E Insert filter (A) on top of motor housing then place filter cover (B) on top of filter turning clockwise until secure. Notches (C) in filter cover must be straight as shown.

F Insérer le filtre (A) au-dessus du boîtier du moteur; installer le couvercle du filtre (B) sur le filtre et le tourner en sens horaire pour le verrouiller en place. Les encoches (C) du couvercle du filtre doivent être placées comme illustré.

S Introduzca el filtro (A) sobre la cubierta del motor. Luego, ubique la tapa del filtro (B) sobre el filtro girándola hacia la derecha hasta que quede bien sujeta. Las lengüetas (C) en la tapa del filtro deben permanecer derechas tal como se muestra.

ATTACH DIRT CUP LID FIXER LE COUVERCLE DU VIDE-POUSSIÈRE ATTACH DIRT CUP LID

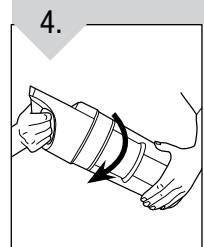

E Install dirt cup lid to top of dirt cup. Aligning unlock graphic, turn clockwise to lock position.

F Installer le couvercle du vide-poussière sur le vide-poussière. Aligner le pictogramme de déverrouillage et tourner dans le sens horaire pour verrouiller.

S Instale la tapa del contenedor para polvo sobre el contenedor para polvo. Alinee el gráfico que indica "desbloquear" hacia la derecha para bloquearla en posición.

ATTACH DIRT CUP FIXER LE VIDE-POUSSIÈRE CÓMO CONECTAR EL CONTENEDOR PARA POLVO

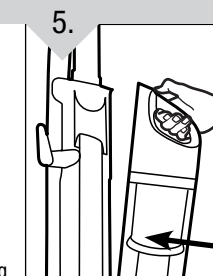

E Place bottom of dirt cup into vacuum body first. Pivot cup into vacuum.

F Placer d'abord la base du vide-poussière dans l'appareil. Faire pivoter le vide-poussière dans l'aspirateur.

S Primero coloque la parte inferior del contenedor para polvo dentro del cuerpo de la aspiradora. Gire el contenedor dentro de la aspiradora.

**ATTACH HOSE
BRANCHER LE TUYAU
INSTALE LA MANGUERA**

**ATTACH HANDLE
FIXER LA POIGNÉE
COLOQUE EL MANGO**

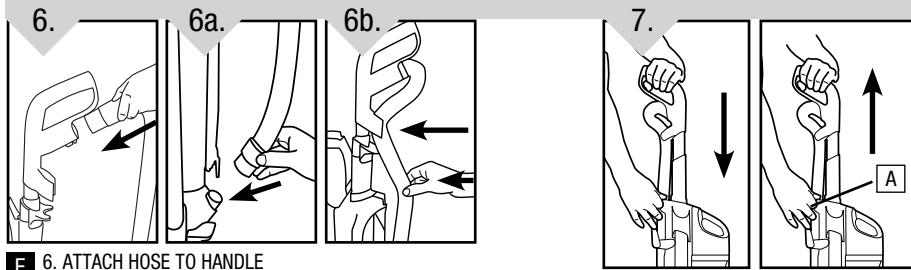

- E** 6. ATTACH HOSE TO HANDLE
Attach hose end with clip to handle by inserting into rear of handle until you hear a click.
- E** 6a. ATTACH HOSE TO UNIT
Insert hose end (B) by locating tabs on side of hose connector and align with slots on hose cuff. Push hose cuff down and when seated turn cuff to lock into place.
- E** 6b. STORE HOSE
Insert hose into 2 clips on back of unit when hose is not in use.
- F** 6. BRANCHER LE TUYAU AU MANCHE
Fixer l'extrémité du tuyau (comprenant la pince) au manche en l'insérant derrière le manche jusqu'à ce que vous entendiez le dé clic d'enclenchement.
- F** 6a. BRANCHER LE TUYAU À L'APPAREIL
Insérer l'extrémité (B) du tuyau en alignant les languettes latérales du raccord du tuyau sur les rainures du manchon du tuyau. Appuyer sur le manchon du tuyau et une fois qu'il est bien en place, le tourner pour le verrouiller.
- F** 6b. RANGER LE TUYAU
Lorsque non utilisé, ranger le tuyau en le fixant dans les 2 pinces derrière l'appareil.
- S** 6. CONECTE LA MANGUERA AL ASA
Conecte el extremo de la manguera con el gancho introduciéndolo en la parte posterior del asa. Empuje hasta que oiga un "clic".
- S** 6a. CONECTE LA MANGUERA A LA UNIDAD
Introduzca el extremo de la manguera (B), ubicando las lengüetas laterales del conector de la manguera con las ranuras en el mango de la misma. Empuje el mango de la manguera hacia abajo. Una vez que el mango esté en posición, trábelo.
- S** 6b. PARA GUARDAR LA MANGUERA
Trabe la manguera en los 2 clips que se encuentran en la parte posterior de la manguera cuando no la use.

- E** To remove handle press button (A) on back of unit and pull handle out of vacuum base.
- F** Pour enlever le manche, appuyer sur le bouton (A) au dos de l'appareil et extraire le manche de la base de l'aspirateur.
- S** Para retirar el mango, presione el botón (A) que se encuentra en la parte trasera de la unidad y tire del mango hacia fuera de la base de la aspiradora.

POSITION TOOLS / INSTALLER LES ACCESSOIRES / UBICACIÓN DE LOS ACCESORIOS

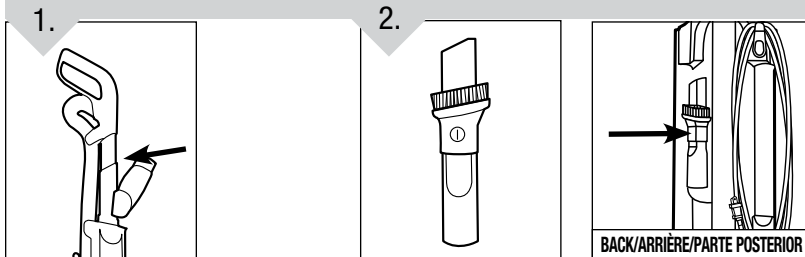

- E** Attach Turbo Tool to handle and snap securely into place.
- F** Fixer fermement le bas de l'accessoire de Turbo et le pivot dans la pince.
- S** Asegure el clip del accesorio de Turbo sobre los rebordes en el lateral del mango. Conecte la parte inferior del accesorio de mano turboaccionado y gire dentro del clip hasta que esté seguro
- E** For storage mode, push dusting brush all the way down onto crevice tool.
- F** Assemble combination tool onto post located on side of vacuum.
- F** Pour mettre en mode de rangement, fixer la brosse à épousseter bien à la verticale dans le suceur plat.
- F** Fixer l'accessoire combiné dans le compartiment situé sur le côté de l'aspirateur.
- S** Para almacenamiento, presione el cepillo para polvo hacia abajo a la boquilla para hendiduras. Inserte el accesorio combinable en el poste localizado en el costado de la aspiradora.

- S** Simplemente empuje con fuerza el accesorio en el extremo del tubo o manguera. Para retirar el accesorio, gire y tire suavemente para separarlo y así almacenarlo.
- A. El accesorio para hendiduras puede usarse en lugares estrechos, esquinas y en bordes de sitios como cajones de cómodas, muebles tapizados, escaleras y zócalos.
- B. El cepillo para polvo puede usarse para muebles tallados, superficies de las mesas, libros, lámparas, accesorios de iluminación, persianas venecianas, zócalos, postigos de ventanas y rejillas de ventilación.
- C. Presione el botón de bloqueo para retirar el cepillo para polvo y deslícelo hacia abajo para revertir a modo de hendidura.
- D. El accesorio de mano turboaccionado puede usarse para muebles tapizados, cortinajes, colchones, prendas de vestir y escaleras enmoquetadas. (Los accesorios varían según el modelo*).
- E. El accesorio para suelos sin moqueta puede ser utilizado para limpiar polvo o para pasar la aspiradora sobre cualquier superficie dura.

**ATTACH WAND AND TOOLS
FIXATION DE LA LANCE ET DES ACCESSOIRES
CONEXIÓN DEL TUBO Y DE LOS ACCESORIOS**

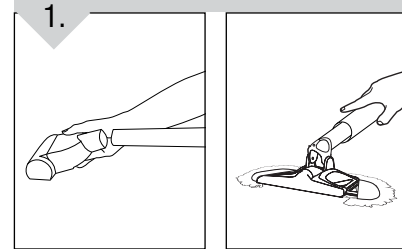

- E** 1. To attach tool or wand to hose, push firmly into place.
- F** Pour fixer un accessoire ou la lance sur le tuyau, appuyer pour l'insérer jusqu'à ce qu'il s'enclenche en place.
- S** Para conectar el accesorio o el tubo a la manguera, empújelos firmemente en su lugar.

⚠ CAUTION ⚠
Not to be used for grooming a pet.

⚠ MISE EN GARDE ⚠
Ne pas utiliser pour toiletter un animal.

⚠ PRECAUCIÓN ⚠
No se debe utilizar para cepillar mascotas.

⚠ WARNING ⚠
Unplug before connecting Turbo Tool®.

⚠ AVERTISSEMENT ⚠
Débranchez avant de connecter le Turbo Tool®.

⚠ ADVERTENCIA ⚠
Desconecte la aspiradora antes de conectar el Turbo Tool®.

**HOW TO USE BARE FLOOR TOOL*
UTILISATION DE L'ACCESSOIRE POUR PLANCHER À SURFACE LISSE*
CÓMO UTILIZAR UN ACCESORIO PARA SUELOS SIN MOQUETA***

<p style="font-size: small;">DIRT DEVIL DRY DUSTING CLOTHS</p> <p style="font-size: large; font-weight: bold; text-align: center;">AD51005</p>	<p>FOR BEST RESULTS, USE DIRT DEVIL DRY DUSTING CLOTHS. NOTE: This product is intended for dry pick up only. Do not attempt to vacuum up any liquids with this cleaner.</p>
<p style="font-size: small;">LES LINGES À ÉPOUSSETAGE À SEC DE DIRT DEVIL</p> <p style="font-size: large; font-weight: bold; text-align: center;">AD51005</p>	<p>POUR OBTENIR DE MEILLEURS RÉSULTATS, UTILISER LES LINGES À ÉPOUSSETAGE À SEC DE DIRT DEVIL. NOTA: Ce produit est conçu pour le nettoyage de dégâts secs seulement. Ne pas tenter de nettoyer des liquides avec cet appareil.</p>
<p style="font-size: small;">LA ASPIRADORA DIRT DEVIL CON PAÑOS DE SACUDIR SECOS</p> <p style="font-size: large; font-weight: bold; text-align: center;">AD51005</p>	<p>PARA MEJORES RESULTADOS, USE LA ASPIRADORA DIRT DEVIL CON PAÑOS DE SACUDIR SECOS. NOTA: Este producto está diseñado sólo para aspirar cosas secas. No intente aspirar líquidos con esta aspiradora.</p>

HOSE AND TOOLS UTILISATION DU TUYAU ET DES ACCESSOIRES USOS PARA LA MANGUERA Y ACCESORIOS

Tools allow for cleaning surfaces above the floor and for reaching hard to clean areas. The vacuum is ready for tool use when handle is in upright position.

Les accessoires permettent de nettoyer les surfaces plus élevées et les endroits difficiles à atteindre. Pour utiliser les accessoires, placer le manche à la position verticale.

Los accesorios le permiten limpiar superficies que están a mayor altura que el piso y llegar a áreas difíciles de limpiar. La aspiradora está lista para usarse con los accesorios cuando el mango está en posición vertical.

⚠ WARNING ⚠

Unplug vacuum before connecting hose, wand or tools.

⚠ ADVERTENCIA ⚠

Desenchufe la aspiradora antes de conectar el tubo o los accesorios.

• IMPORTANT •

Handle/Wand must be removed from unit to operate hose for accessory tools.

• IMPORTANT •

Le manche / la lance doit être retiré de l'appareil pour utiliser le tuyau avec des accessoires.

• IMPORTANTE •

Le manche / la lance doit être retiré de l'appareil pour utiliser le tuyau avec des accessoires.

⚠ MISE EN GARDE ⚠

Le raccord du tuyau doit être retiré et rangé pour permettre une utilisation normale sur les planchers.

SELECT PROPER TOOL

2-in-1 Combination Tool

SELECCIONE EL ACCESORIO APROPIADO

Accesorio 2 en 1 combinable

SÉLECTION DE L'ACCESSOIRE APPROPRIÉ

Accessoire combiné 2 en 1

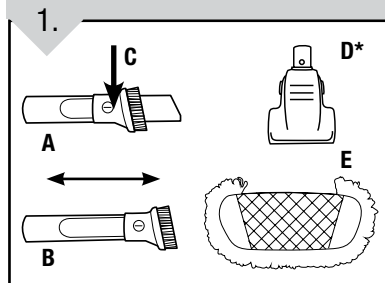

E Simply push the attachment firmly on the end of the wand or hose end. To remove tool, twist and pull apart gently and return to storage.

A. Crevice Tool may be used in tight spaces, corners and along edges in such places as dresser drawers, upholstered furniture, stairs and baseboards.

B. Dusting Brush may be used for furniture, table tops, books, lamps, lighting fixtures, venetian blinds, baseboards, shutters, and registers.

C. Push lock button in to release dusting brush and slide down to revert to crevice mode.

D.* Air-Powered Hand Tool may be used for upholstered furniture, draperies, mattresses, clothing, and carpeted stairs. (Tool varies per model*)

E. Bare Floor Tool may be used to dust or vacuum any hard surface.

*In Select Models Only
*Offert sur quelques modèles seulement
*Sólo en determinados modelos

F Il suffit d'insérer fermement l'accessoire à l'extrémité de la lance ou du tuyau. Pour retirer un accessoire, le tourner, le retirer avec précaution et le ranger.

A. Le suceur plat peut s'employer dans les espaces restreints, les coins et le long des bordures, soit à des endroits tels que les tiroirs, les meubles rembourrés, les escaliers et les plinthes.

B. La brosse à épousseter peut servir à nettoyer les meubles sculptés, les dessus de tables, les livres, les luminaires, les stores vénitiens, les plinthes, les volets et les registres.

C. Appuyer sur le bouton de verrouillage pour dégager la brosse à épousseter, et le glisser vers le bas pour utiliser le suceur plat.

D.* L'accessoire portatif électrique peut être utilisé pour les meubles capitonnés, les rideaux, les matelas, les vêtements, et les escaliers recouverts de moquette. (Les accessoires varient selon les modèles).

E. L'accessoire pour planchers à surface lisse sert à l'époussetage ou au nettoyage de toutes les surfaces dures.

HOW TO OPERATE FONCTIONNEMENT FUNCIONAMIENTO

ON-OFF SWITCH

INTERRUPTEUR MARCHÉ/ ARRÊT DÉGAGEMENT DE CORDE

INTERRUPTOR DE ENCENDER/APAGAR (ON/OFF) LANZAMIENTO DE LA CUERDA

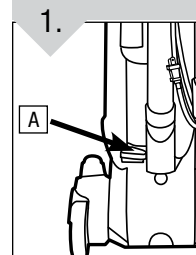

E Plug cord into electrical outlet. To turn vacuum ON, push ON/OFF switch (A) once. To turn vacuum OFF, push switch again.

F Brancher le cordon dans une prise d'alimentation. Pour allumer l'appareil, appuyer sur l'interrupteur Marche Arrêt (A). Pour éteindre l'appareil, appuyer de nouveau sur l'interrupteur.

S Enchufe el cordón en una toma de corriente eléctrica. Para encender la aspiradora (ON), empuje el interruptor de encender y apagar una vez (A). Para apagar la aspiradora (OFF), empuje el interruptor de nuevo.

CORD STORAGE

ENTRETIEN DU CORDON CÓMO GUARDAR EL CORDÓN

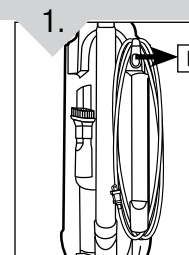

E Wrap cord on cord hooks for convenient storage. Attach the plug end to the cord. Twist upper cord hook (B) to allow cord to be released.

F Enrouler le cordon autour des deux crochets pour cordon, vers la droite. Attacher l'extrémité avec la fiche au cordon. Tournez le déclencheur instantané pour faciliter la dépose du cordon (B).

S Enrolle el cordón en sentido horario usando los dos ganchos provistos. Fije el extremo de la clavija al cordón. Gire el gancho de liberación del cordón eléctrico para retirarlo más fácilmente (B).

HANDLE POSITIONS

POSITIONS DU MANCHE POSICIONES DEL MANGO

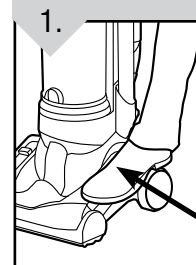

E The handle of your cleaner has two positions: upright for storage and when using cleaning tools; operating position for general operation on carpet and floors; hold nozzle with foot and pull handle back.

F Le manche de l'aspirateur offre trois positions : position verticale pour le rangement et l'utilisation des accessoires; position de fonctionnement pour l'utilisation normale sur la moquette et les parquets; tenir le suceur avec le pied et tirer sur le manche.

S El mango de su aspiradora tiene tres posiciones: vertical, para guardarla y usar los accesorios de limpieza; Sujete la boquilla con el pie y tire del mango hacia atrás.

⚠ CAUTION ⚠

Not to be used for grooming a pet.

⚠ MISE EN GARDE ⚠

Ne pas utiliser pour toiletter un animal.

⚠ PRECAUCIÓN ⚠

No se debe utilizar para acicalar mascotas.

HOW TO OPERATE: CONTINUED MODE D'EMPLOI : SUITE CÓMO FUNCIONA : CONTINUACIÓN

CARPET HEIGHT ADJUSTMENT* RÉGLAGE SELON LA HAUTEUR DU TAPIS* AJUSTE DE LA ALTURA PARA ALFOMBRAS*

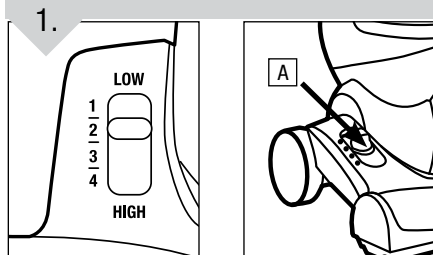

- E** To adjust height setting: Slide height adjust lever (A) to desired setting.
For maximum cleaning performance, the following carpet height settings are recommended:
- Low through High settings: Adjust depending on carpet type.
 - For high pile carpet, use high carpet setting to ease pushing effort.
- F** Réglage de la hauteur : Régler le levier (A) à la position désirée.
Pour une performance maximale, les réglages de hauteur suivants sont recommandés :
- Réglage bas, moyen ou élevé : Ajuster selon le type de moquette.
 - Pour nettoyer une moquette à poils longs en toute facilité, choisir la hauteur de moquette plus élevée.
- S** Para ajustar la altura: Deslice la palanca para ajustar la altura (A) a la posición deseada.
- Configuraciones Baja, Media y Alta: ajuste según el tipo de moqueta.
 - Para moqueta de pelo largo, utilice la configuración de moqueta alta a fin de empujar con mayor facilidad.

• IMPORTANT •

If the vacuum is difficult to push, slide lever to the next higher setting.

• IMPORTANT •

S'il vous est difficile de pousser l'aspirateur, déplacez le levier jusqu'à un réglage supérieur.

• IMPORTANTE •

Si le cuesta mucho empujar la aspiradora, gire la perilla a la siguiente posición más alta.

E *Number of height settings vary per model.

F *Le nombre d'ajustements de taille varient par vide.

S *Number of los ajustes de altura varía por vacío.

E Actual model may vary from images shown.

F Le modèle d'aspirateur peut varier de celui illustré.

S El modelo real puede no coincidir con las imágenes que se muestran.

*In Select Models Only
*Offert sur quelques modèles seulement
*Sólo en determinados modelos

SUCTION ONLY MODE/ BRUSHROLL SHUT-OFF

for bare floors and very high pile carpet

MODE DE SUCCION SEULEMENT/ ARRÊT AUTOMATIQUE DU ROULEAU-BROSSE AGITATEUR

Pour les planchers à surface dure et les moquettes à velours très épais

MODO SUCCION ONLY (SÓLO SUCCIÓN)/ APAGADO DEL RODILLO DE ESCOBILLAS DEL AGITADOR

Para pisos sin alfombra y alfombras de pelo muy largo

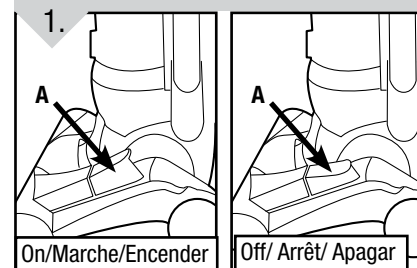

- E** For optimal cleaning performance on bare floors and carpet with pile deeper than 1", brushroll should be turned off.
The vacuum is shipped with the brushroll in the ON position. To turn brushroll OFF for Suction Only Mode, step on pedal (A).
- F** Pour un nettoyage optimal sur les planchers à surface dure et les moquettes dont le velours est plus épais que 1 po, le rouleau-brosse doit être désactivé.
Quand l'aspirateur est expédié, le rouleaubrosse est à la position MARCHÉ (ON). Pour désactiver le rouleaubrosse pour le mode de succion seulement, peser sur la pédale (A).
- S** Para un óptimo desempeño de limpieza sobre pisos sin alfombra y alfombras con pelo de más de 1 pulgada de espesor, el cepillo giratorio debería estar apagado.
La aspiradora se envía con el rodillo de cepillos en la posición ON. A fin de apagar el rodillo de cepillos para el Modo Suction Only (Sólo succión), pise el pedal (A).

• IMPORTANT •

Pedal (A) is inactive when the cleaner is in the upright position.

• IMPORTANT •

La pédale (A) est inactive lorsque l'appareil est en position verticale.

• IMPORTANTE •

El pedal (A) permanece inactivo mientras el aparato está en posición vertical.

▲ CAUTION ▲

Not to be used for grooming a pet.

▲ MISE EN GARDE

Ne pas utiliser pour toiletter un animal.

▲ PRECAUCIÓN

No se debe utilizar para acicalar mascotas.

▲ CAUTION ▲

Brushroll should be in off position for cleaning of high pile carpet deeper than 1".

▲ MISE EN GARDE

Le rouleau-brosse doit être désactivé pour le nettoyage de moquettes dont le velours est plus épais que 1 po.

▲ PRECAUCIÓN

El cepillo giratorio debería estar en la posición de apagado para limpiar alfombras con pelo de más de 1 pulgada de espesor.