

# Panasonic®

## Operating Instructions Mode d'emploi 使用說明書

### (Household) Massage Lounger (Pour usage domestique) Fauteuil vibromasseur (家用) 電動按摩椅

Model No.  
No de modèle  
型號

# EP-MAK1

English	EN2
Français	FR2
繁體中文	TC2



Thank you for purchasing this Panasonic product.

**Before operating this unit, please read these instructions completely and save them for future use.**

Merci d'avoir acheté ce produit de Panasonic.

**Avant d'utiliser cet appareil, veuillez lire ces instructions et les conserver pour une utilisation ultérieure.**

感謝您購買本Panasonic產品。

使用本產品之前，請仔細閱讀本說明書，並妥善保存以供未來使用。



# Searching for FAQs has been made easier.

## EN 12

### Transport, installation and assembly

- Dimensions of main unit! (EN51)

## EN 20

### How to use the touch panel?

- About user selection / user registration (EN24)
- When you want a complete massage (EN25)
- When you want a massage of a particular body part with your favorite action (EN26)
- Adjusting the intensity (EN32)

## EN 30

### How long does it take of courses?

- About timer of "Full body auto massage" (EN25)
- About course and operating time (EN30)
- To adjust to your liking the adjustments and settings (EN32)

## EN 30

### About heat massage

## EN 49

### The sound is irritating!

- Operating sound, perception, etc.



# Contents

## Before using the product

**IMPORTANT SAFETY INSTRUCTIONS . . . EN4**

**GROUNDING INSTRUCTIONS . . . . . EN5**

**Part names and functions of main unit . . . EN10**

**Setting up the massage lounger . . . . . EN12**

**Assembly . . . . . EN14**

**Before starting massage . . . . . EN16**

## How to Use

**Part names and functions of the controller . . . EN18**

**Simple use . . . . . EN20**

**Scanning of shoulder roller position . . . . EN22**

**About user selection / user registration . . EN24**

**When you want a complete massage . . . . EN25**

**When you want a massage of a particular  
body part with your favorite action . . . . EN26**

**The contents of the action . . . . . EN28**

**Proper placement of hands, arms, legs and  
soles . . . . . EN31**

**Adjusting the intensity . . . . . EN32**

**About the settings and screen panel . . . . EN37**

**After completing the massage . . . . . EN38**

## Moving/Maintenance

**Moving the unit . . . . . EN39**

**Cleaning and maintenance . . . . . EN40**

## Important Notes



**Q&A . . . . . EN41**

**Troubleshooting . . . . . EN46**

**Error display . . . . . EN48**

**Sounds and sensations of the unit . . . . . EN49**

**Specifications . . . . . EN50**

 <b>DANGER</b>	Denotes a potential hazard that will result in serious injury or death.
 <b>WARNING</b>	Denotes a potential hazard that could result in serious injury or death.
 <b>CAUTION</b>	Denotes a hazard that could result in minor injury or property damage.

# IMPORTANT SAFETY INSTRUCTIONS

Basic precautions should always be followed when using an electrical unit, including the following. Please ensure that you read all instructions before using the Household Massage Lounger.

## **DANGER**

### To reduce the risk of electric shock:

1. Always unplug this appliance from the electrical outlet immediately after using and before cleaning.

## **WARNING**

### To reduce the risk of burns, fire, electric shock, or injury to persons:

1. The unit should never be left unattended when plugged in. Always unplug the unit when not in use.
2. Close supervision is necessary when this appliance is used by, on, or near children, invalids, or disabled persons. Keep children away from the legrest.
3. Only use the unit for the purpose described in these instructions.
4. Do not use any accessories other than those recommended by the manufacturer.
5. Always return the seat to the upright position and make sure the legrest is completely retracted. Be careful that nothing is obstructing the legrest while retracting.
6. Never operate the unit if it has a damaged power cord or plug. Return the unit to the nearest authorized service center if it is not working properly, if it has been dropped or damaged, or if it has been immersed in water.
7. Keep power cords away from heated surfaces. Do not carry the unit by the power cord.
8. Never block the air openings during operation and make sure that all air openings are kept free of lint and hair, etc. Do not drop or insert anything into any of the openings of the unit.
9. Do not use the unit on top of heating appliances, such as electric carpets, etc. Do not operate the unit under blanket or pillow. Excessive heating can occur and cause fire, electric shock, or injury to persons.
10. Do not use the unit outdoors.
11. Do not use or operate where aerosol spray products are being used or where oxygen is being administered.
12. Connect this unit to a properly grounded outlet only. See Grounding Instructions.
13. Use heated surfaces carefully. May cause serious burns. Do not use over insensitive skin areas or in the presence of poor circulation. The unattended use of heat by children or incapacitated persons may be dangerous.
14. Do not use the unit in close proximity to loose clothing or jewelry.
15. Keep long hair away from the unit while in use.
16. After each massage, slide the power switch on the backside of unit body to the "off" position, turn the lock switch to the "lock" position and then remove the lock switch key and power plug.  
(To prevent breakage or injury from misuse by children.)

## SAVE THESE INSTRUCTIONS

# GROUNDING INSTRUCTIONS

This unit must be grounded. If it should malfunction or breakdown, grounding provides a path of least resistance for electric current to reduce the risk of electric shock. This unit is equipped with a cord having an equipment-grounding conductor and a grounding plug. The plug must be plugged into an appropriate outlet that is properly installed and grounded in accordance with all local codes and ordinances.

## DANGER

Improper connection of the equipment-grounding conductor can result in a risk of electric shock. Check with a qualified electrician or serviceman if you are in doubt as to whether the product is properly grounded. Do not modify the plug provided with the product – if it will not fit the outlet, have a proper outlet installed by a qualified electrician.

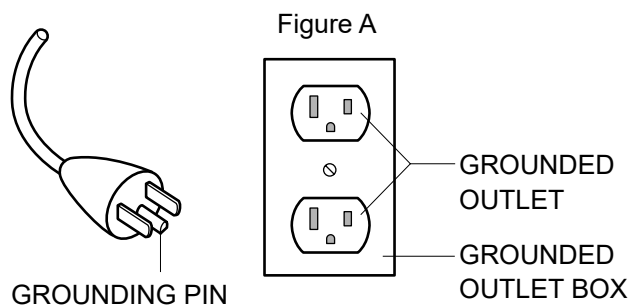

This product is for use on a nominal 120-volt circuit and has a grounding plug that looks like the plug illustrated in Figure A. Make sure that the product is connected to an outlet having the same configuration as the plug. No adapter should be used with this product.



- This unit is not intended for use by persons (including children) with reduced physical sensory or mental capabilities, or lack of experience and knowledge, unless they have been given supervision or instruction concerning use of the unit by a person responsible for their safety.
- Children should be supervised to ensure that they do not play with the unit.

# IMPORTANT SAFETY INSTRUCTIONS (continued)

■ Instructions that you must follow are indicated using the following symbols. (The following symbols are examples.)

 Denotes a specific operating procedure that must not be performed.	 Denotes a specific operating procedure that must be performed.
--	---

## WARNING

### Symptoms



● The following persons should not use this unit:

- (1) Persons who are prohibited from receiving massages by a physician (e.g.: due to thrombosis, deep vein thrombosis of the lower limbs, pulmonary embolism, severe aneurism, acute varicose veins, phlebitis, any type of dermatitis or skin infection [including inflammation of the hypodermis], etc.)
- (2) Persons suffering from osteoporosis, spine fracture, sprain or acute pain such as a pulled or torn muscle
- (3) Persons who have a pacemaker, defibrillator, or other personal medical devices prone to electronic interference
- (4) Pregnant women and women who have just given birth
- (5) Persons with symptoms of acute low back pain, herniated disk, spondylolisthesis, spinal stenosis, degenerative lumbar spondylosis
- (6) Persons who have abnormalities or curvature of the spine

● The following persons should not use the leg massage, lower back/hip massage or pelvis stretch.

- (1) Those with symptoms of acute inflammation around the hip area, acute hip pain, piriformis muscle syndrome or sciatic neuralgia
- (2) Those suffering from osteoarthritis of the hip and bad hip joint
- (3) Those who feel pain, numbness, lethargy in the hip and legs during use  
(Otherwise it may worsen symptoms.)

● This unit is not intended for use by persons (including children) with reduced physical sensory or mental capabilities, or lack of experience and knowledge, unless they have been given supervision or instruction concerning use of the unit by a person responsible for their safety. Children should be supervised to ensure that they do not play with the unit.

(Otherwise it may lead to accident or injury.)



● Persons with any of the conditions listed below or who are undergoing medical treatment should consult with their physicians before using the unit.

- (1) Persons who have a malignant tumor
- (2) Persons suffering from heart disease
- (3) Persons who have a loss of heat sensation
- (4) Persons who have sensory abnormalities due to a severe peripheral circulatory disturbance such as diabetes mellitus
- (5) Persons undergoing anticoagulation therapy
- (6) Persons who have a wound where the massager operates
- (7) Persons whose body temperature is over 38 °C (100.4 °F) (who have a fever)  
(E.g.: When a person has acute inflammation symptoms (fatigued, chills, blood pressure fluctuations, etc.) or when debilitated)
- (8) Persons who require bed rest or who are in poor physical shape
- (9) Persons other than those listed above who feel unwell

● If you begin to feel unwell during use or if you do not feel effects of the massage lounger, stop use immediately and consult a physician.

● The unit has a heated surface. Persons insensitive to heat must be careful when using the unit.

(Otherwise it may lead to accident, injury or become unwell.)

### Take note of the following points as well



● Absolutely do not modify. Furthermore, do not attempt to disassemble or repair the unit yourself.  
(Otherwise it may lead to fire, or may cause the unit to function abnormally resulting in injury.)

## When in use



- When massaging the neck area, be careful of the movement of the massage rollers and avoid massaging the throat area and excessively strong massage action.
- Do not sit on the legrest, backrest or armrests.
- This unit should not be used by children. Also, do not allow children to play on the unit, or to climb on the legrest, seat, backrest or armrests.
- Do not use the massage lounger while holding children.
- Do not push your hands, elbows, arms or feet against the fabric covering the moving parts of the backrest during use.

(Otherwise it may lead to accident or injury.)

- When "HEAT" are used, do not let the massage rollers touch the same place for a long time. (Low temperature burns\* may occur.)

\* Burns may occur at relatively low temperatures (40 °C (104 °F) to 60 °C (140 °F) ) when in contact with the same area of skin for long periods of time, even if you do not feel heat or pain.



- Always check the fabric covering the backrest or legrest movable parts has not been ripped before using the unit. Please also check other areas to ensure the fabric has not been ripped. No matter how small the rip, if you find one then immediately stop using the unit, unplug the power plug and have the unit repaired at an authorized service center. (Otherwise it may lead to injury or electric shock.)

- Start using a gentle Swedish massage.
- Do not massage for more than 30 minutes a day.
- Do not massage any one part of your body for more than 5 minutes at a time.

(Otherwise it may lead to adverse effect or injury.)

- Use the massage lounger correctly by following instructions for use provided in the Operating Instructions.
- Use buttons to adjust the position of shoulder height, if it is not properly aligned when body scanning (EN22).

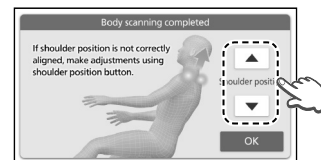

- Make sure there are no persons or pets around the unit (front, back, underneath or sides of the unit) before using it for massaging or moving the backrest or legrest.

(Otherwise it may lead to accident or injury.)

- After each massage, slide the power switch on the unit backside to the "off" position, turn the lock switch to the "lock" position and then remove the lock switch key and power plug. (To prevent breakage or injury from misuse by children.)

# IMPORTANT SAFETY INSTRUCTIONS (continued)

## WARNING

### Power plug, power cord etc



- Do not do anything that may damage the power cord or power plug.

Do not scratch, modify, use near a heater, excessively bend, twist, pull, place heavy objects on top of, or bundle the cord or plug.

(Otherwise it may lead to electric shock, burning or fire, or fire due to a short circuit.)

→Contact the nearest authorized service center for repairs to the power cord or power plug.

- Do not insert or unplug the power plug with wet hands. (Otherwise it may lead to electric shock.)



- Always use sockets and wiring devices at the correct rated value.

- Use AC 120 V. (Cannot be used overseas, nor with a transformer.)

- Always insert the power plug fully into the socket.

(Otherwise it may lead to electric shock or fire due to overheating.)

- Dust the power plug on a regular basis.
  - Remove dust using a dry cloth. (Otherwise it may lead to fire, due to damp shorting the insulation.)

- When unplugging the power plug, hold the plug itself and do not pull on the power cord. (Otherwise it may lead to electric shock, burning or fire, or fire due to a short circuit.)

### If a malfunction or breakdown occurs



- If a malfunction or breakdown occurs, stop using the chair immediately and unplug the power plug from the wall socket. (Otherwise it may lead to smoke/fire or electric shock.)

<Examples of malfunctions/breakdowns>

- Does not start when pressing .
- The power supply goes on and off when the power cord is moved.
- Burning smells or abnormal sounds occurring during operation.
- The unit becomes deformed or unusually hot.

→Contact an authorized service center immediately for inspection/repairs.

### Symptoms



- Persons who are otherwise healthy but have any of the conditions listed below should consult with their physicians before using the unit.

- (1) Persons whose muscles have deteriorated due to age or weight loss
  - (2) Persons with symptoms of lower back and hip pain caused by the bones and muscles, organs and nerves
  - (3) Persons who suffer bruises or sprains easily
  - (4) Persons who suffer from severe motion sickness
  - (5) Persons who have undergone heart or internal surgery in the past
- (Otherwise it may lead to adversely affected health.)

- If symptoms such as rashes, reddening, itching, etc. occur as a result of using this unit, stop using the unit and consult a physician. (Otherwise it may lead to accident or adversely affected health.)

### Installation and movement



- The unit should not be used on top of heating appliances, such as electric carpets, etc. (Otherwise it may lead to fire.)

- Do not drag or push the unit in an installed state.
- Do not move the unit using the castors on the flooring. (Otherwise it may damage flooring.)

- Do not move with a person on it. (Otherwise it may lead to falls, causing an accident or injury.)

- Do not hold the sole massage section when moving the unit. (It may slide in movement, causing injury.)

- Do not use in damp or humid places such as a bathroom. (Otherwise it may lead to electric shock.)



- Use only on a horizontal surface. (Otherwise it may lead to a falling accident.)

- Place a mat or other such covering on the floor when moving the unit using the castors. (Otherwise it may damage the flooring.)

- When moving the unit on its castors, remove any obstacles in the surroundings of the unit, lift up the backrest to the fully upright position, lift the legrest to a position below the waist (less than 80 cm (31.5 in.) from the floor), and move the unit slowly.

- Place the controller and the power supply cord on the seat.
- Since holding the toe part causes the sole massage section to slide, always hold the sides of the legrest.
- Take care with your feet when lowering the body of the unit, and support the legrest with your hand until finished.



(Otherwise the unit may fall and cause injury.)

## CAUTION



### Power supply

-  ● To ensure safety, connect the unit to a properly grounded outlet.
  - Otherwise it may lead to accident or discharge.  
(Otherwise it may lead to electric shock.)
- Always unplug the power plug from the wall socket when cleaning the unit or removing the cover.  
(Otherwise it may lead to electric shock or injury.)
- Always unplug the power plug from the wall socket when not using.  
(Since dust and humidity deteriorates insulation, which may result in fire due to electrical fault.)

### Take note of the following points as well

-  ● Do not spill water on the unit or controller.  
(Otherwise it may lead to electric shock, ignition, or fire due to a short circuit.)
-  ● Store the lock switch key out of the reach of children.  
(Otherwise it may lead to accident such as the child swallowing the key.)
- In the event of a power outage, unplug the power plug immediately.  
(Otherwise it may lead to accident or injury when the power supply returns.)
- If you have not used the unit for a while, carefully read the operating instructions again and check that the unit is operating normally before use.  
(Otherwise it may lead to breakage or injury.)

### Before and during use

-  ● Do not use the massage rollers on your head, stomach or bare skin. Also, do not place your hands or feet between the massage rollers.
- Do not only place tips of fingers between the hand & arm massage section.
- Do not use the sole massage section with only tips of toes inserted.
- Do not place your knees between the leg & sole massage section.
- Do not fall asleep while using the unit. Do not use the unit after drinking alcohol.
- Do not stand, jump on, or place objects on the seat until the air is completely extracted after the air action.  
(Otherwise it may lead to accident or injury.)
- Do not insert your hands, fingers, feet or head into the following spaces:
  - (1) Between the backrest and seat or armrest
  - (2) Between the legrest and seat or armrest
  - (3) Between the seat and armrest
  - (4) Between the back cover and leg cover
  - (5) Back of the legrest
- Do not unplug the power plug or turn the power switch "off" during massage.
- Do not use the sole massage in a standing position.  
(Otherwise it may lead to injury.)
- Do not sit on, stand on, or place objects on the legrest when the legrest is not completely lowered.  
(Otherwise it may lead to rotation of the legrest or the unit tipping over, resulting in accident or injury.)
- Do not use at the same time as another medical device.  
(Otherwise it may lead to accident or deteriorated health.)
-  ● Check that the massage rollers are in the retracted position.
- Be sure that all operations have stopped before getting off the unit during a massage.  
(Otherwise it may lead to accident or injury.)
- Check that there is no foreign matter between the parts of the unit before sitting down.
  - Check that there are no foreign objects stuck in the backrest, legrest or hand & arm massage section.  
(Hands, feet or small objects may become trapped, resulting in an accident or injury.)
- Avoid wearing anything hard on your head like a hair accessory, etc. when using the unit.
- Do not massage with any hard objects in your trouser pockets.
- Remove hard objects such as false fingernails, wristwatches or rings when massaging hands or arms.  
(Otherwise it may lead to injury.)
- Do not drop anything from your pockets, etc. into the gaps of the device.  
(Otherwise it will lose.)

# Part names and functions of main unit

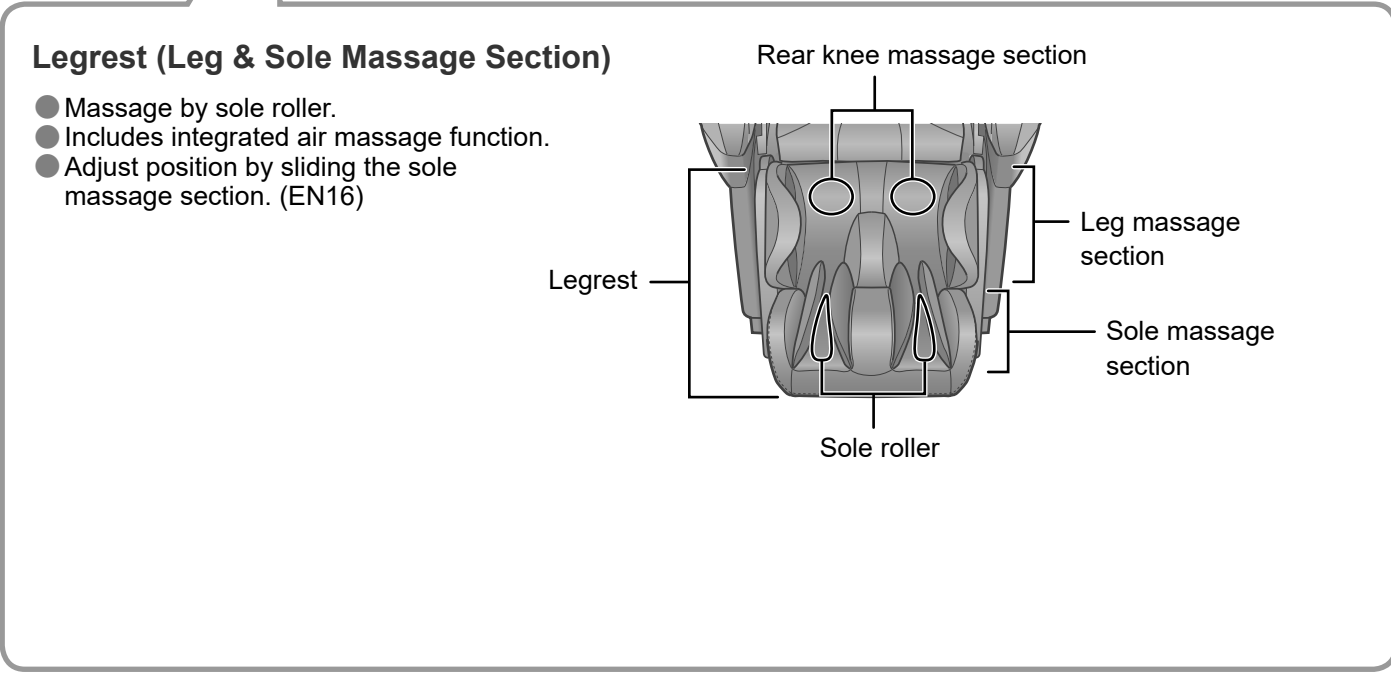
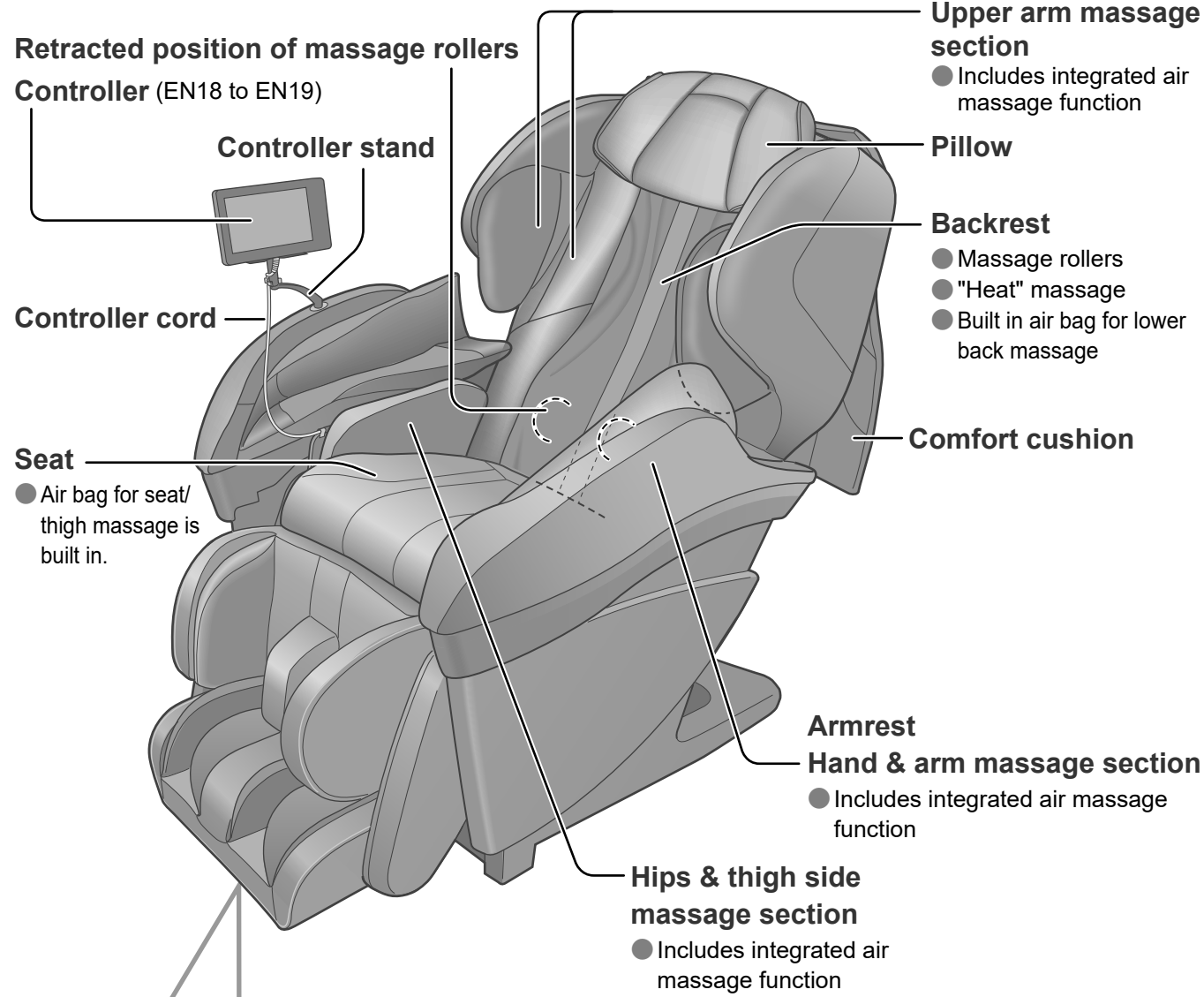



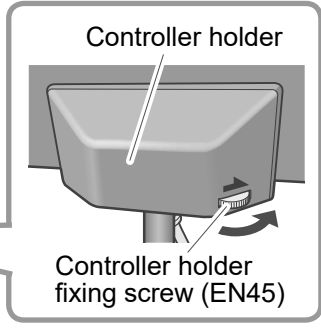
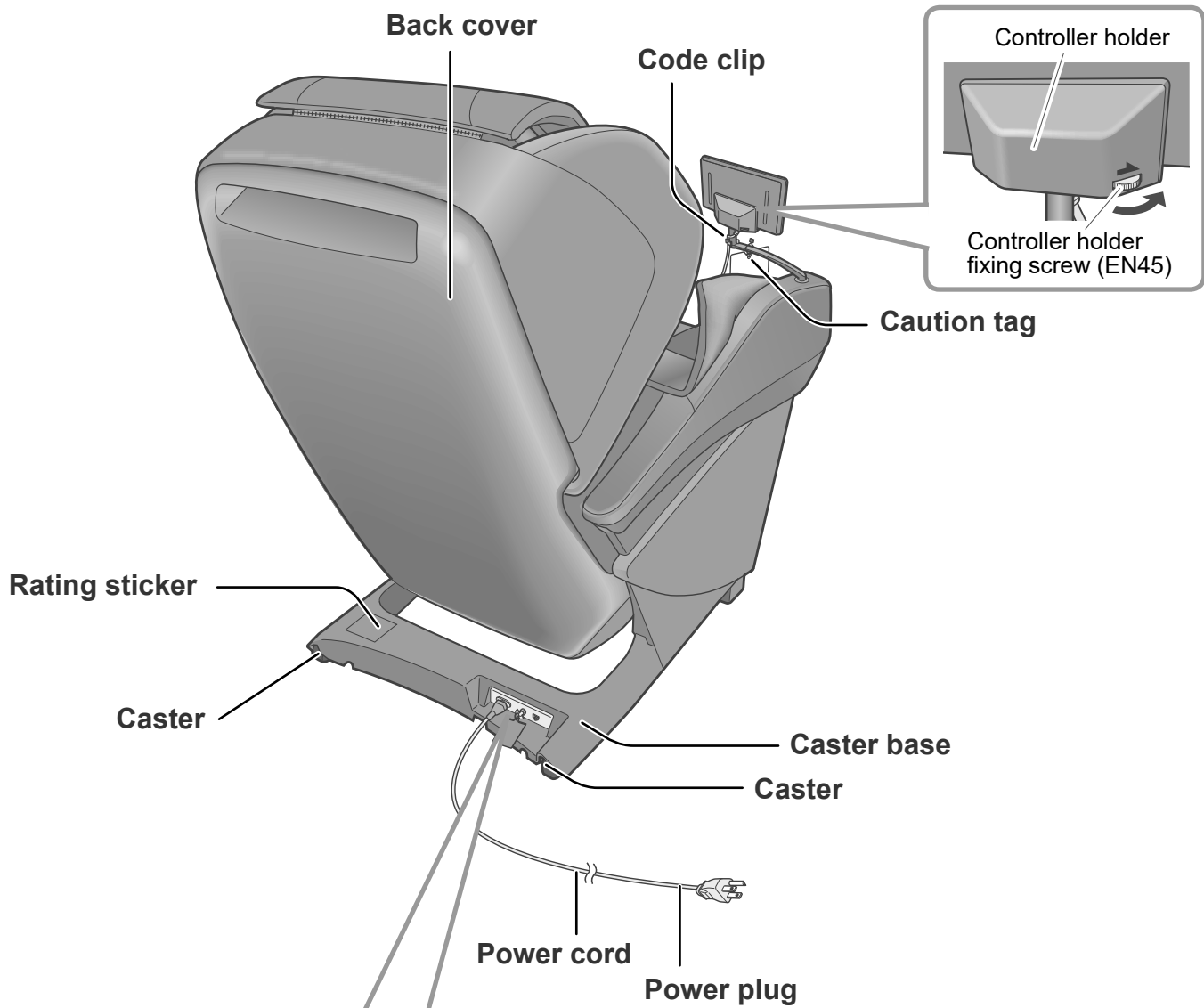

**Power switch section**

lock switch open

lock

power

off on

Lock switch

Power switch

Lock switch key

Lock switch key tag

● For preventing children from swallowing it by accident

Condition of massage lounger at time of purchase

- Lock switch is set to "open"
- Power switch is set to "on"

# Setting up the massage lounger

## 1) Checking the accessories

● Armrests (Left/Right)	● Pillow	● Comfort cushion
<p>Controller stand and controller holder are located on the right armrest.</p> <p>Left/Right indication (armrest back)</p>		
	● Power cord	

## 2) Where to use the unit

Ensure there is adequate space to recline.

- Unit body dimensions 

Height approx. 120 cm (47.2 in.) × Width* approx. 85 cm (33.5 in.) × Depth* approx. 200 cm (78.7 in.)
---

  
 (See EN51 for detailed unit dimensions.)

\*When installing near a wall, etc.

In the reclining state, make sure that the backrest and the legrest are away from walls, etc., by 10 cm (3.9 in.) or more, and the armrest is away from walls, etc., by 5 cm (2.0 in.) or more.

- Do not expose the massage lounger to direct sunlight or high temperatures, such as in front of heating sources. This can cause discoloration or hardening of the synthetic leather.

## 3) Installing



- ① The unit must be carried by two or more persons.
  - Since the unit is heavy, be careful to avoid back injuries.

<b>Unit weight</b>	Approx. 87 kg (191.8 lbs)
--------------------	------------------------------

- ② Watch your step carefully and put down the unit slowly.

### Lay out a mat, etc.

Since the unit may damage the flooring, it is recommended to place the unit on a mat. When placing a mat under the unit, the size of the mat should be sufficient (at least 120 cm × 70 cm (47.2 in. × 27.6 in.)) to cover the areas where the unit touches and where the legrest could touch the floor.

Hold the sides of the legrest.

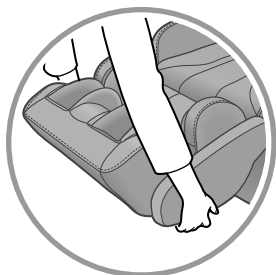

Hold the legrest with your hands until it has been set on the floor completely. If you release the legrest too soon, it will spring back to the initial position.

■ **Do not hold the foot part!**  
The sole massage section might slide, and injuries may occur.

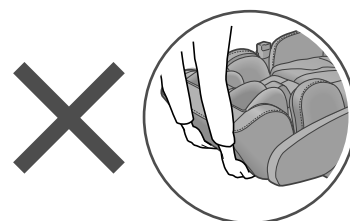

- Lock switch key (1 pc.)

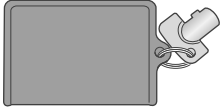

This is initially inserted in the lock switch of the power switch section prior to leaving the factory.

- Allen key (1 pc.)

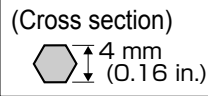

- Attachment screws (M6 x 29), Silver



#### 4) Turn on the power and raise the backrest to the upright position

- ① Insert the power plug into the power outlet.
  - Always be sure to insert into an AC 120 V plug.
- ② Confirm the lock switch key is set to the "open" position.
- ③ Confirm the power switch is set to the "on" position.

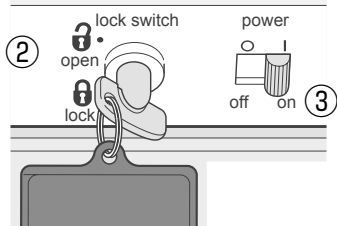

- ④ Press  on the controller twice.

- Press once, and then press again approx. 1 second later. Backrest will rise automatically.

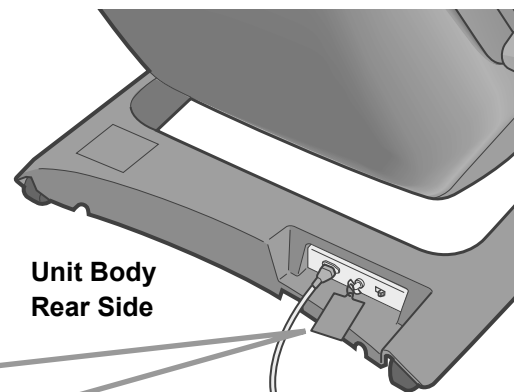
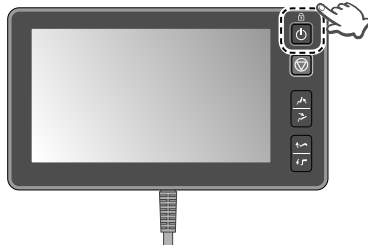

Unit Body Rear Side

Watch your step to prevent tripping on power cord or the like.

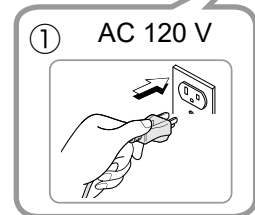

# Assembly

## 1 Fasten the armrest

<Attaching the right armrest>

- ① Insert the armrest into the unit.
  - "Right" and "Left" are indicated at the back of the armrest.
  - Insert the armrest from the top aligning the ▲ marks on the side of the armrest.
  - Be careful to avoid pinching your fingers and controller cord.
- ② Slide the armrest toward the back while pushing it downward.

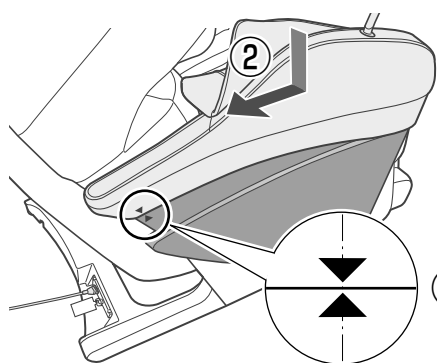

Front

- ① Align the ▲ marks.

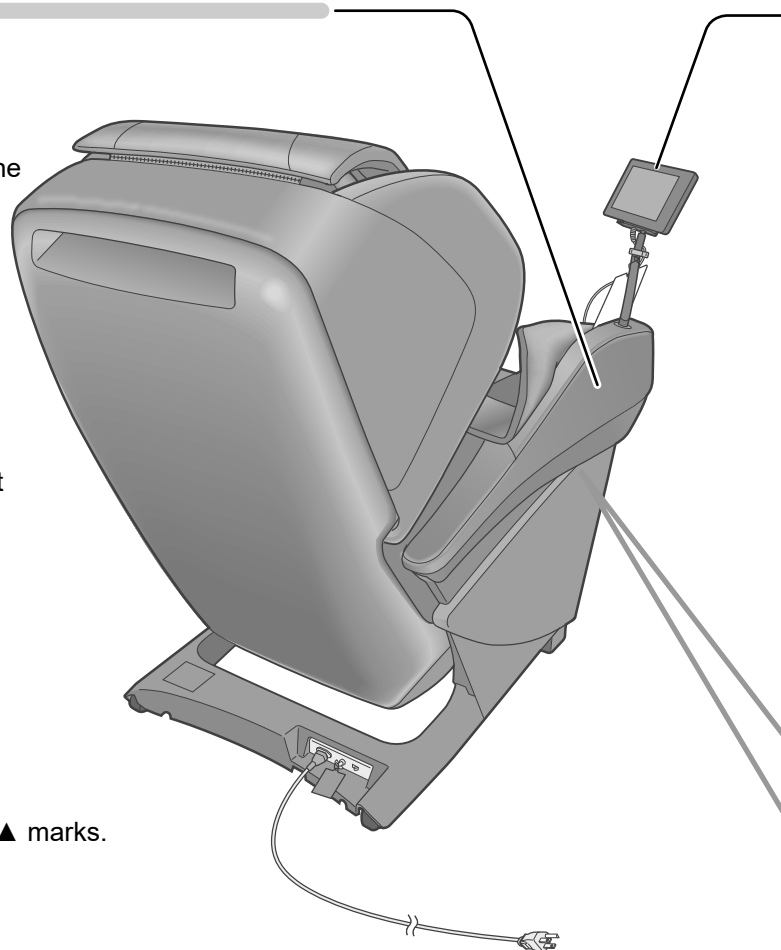

- ③ Fasten the armrest with the attachment screws (one for each side)
  - Use this screw:  
Attachment screws (M6 x 29) x 2 pcs. (silver)

### ■ How to tighten the screws

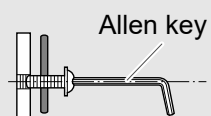

Allen key

1. Place the screw on the tip of a allen key.
2. Tighten the screw while ensuring that the screw hole and the screw head are horizontally align.

- Screw may be damaged if you tighten the screw inserted into the hole crookedly using an allen key.

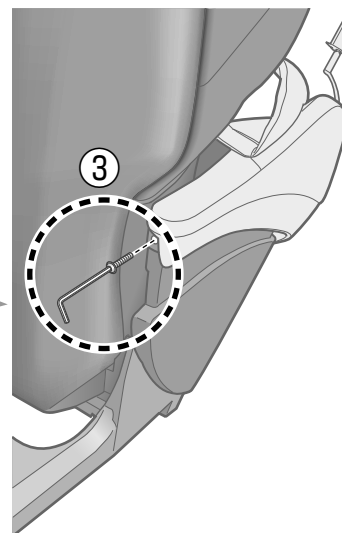

- ④ Fasten the armrest on the left side in the similar manner.

## 2 Attaching the controller to the controller holder

- Put the controller cord in the groove of the controller holder.

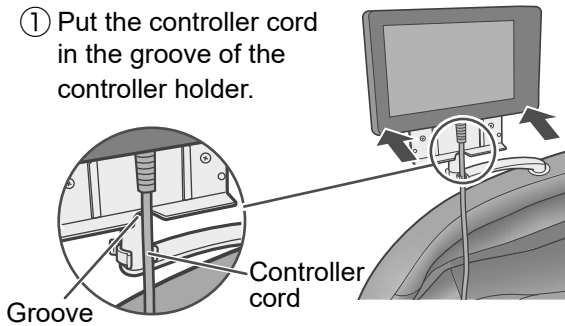

- Horizontally align the groove of the controller to the protrusions of the controller holder.

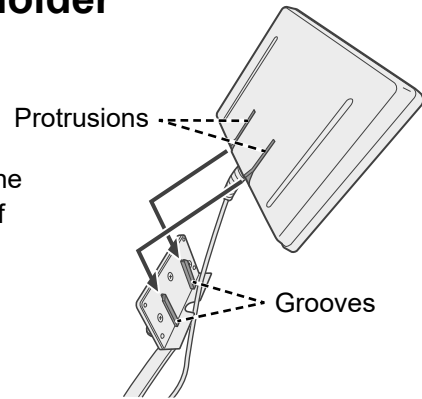

- Push the controller.
  - Push until it snaps into place.

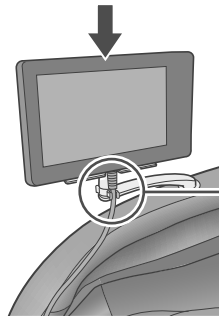

Secure the controller cord with cord clips to ensure the user is not caught by the controller cord when getting on and off the massage lounger.

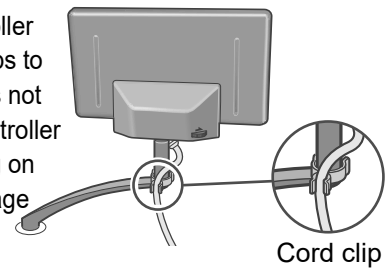

- The controller cord is secured with a velcro fastener. (This is to prevent the cord from obstructing the hand being inserted in the armrest.)
- The controller stand and controller holder cannot be installed on the left armrest.

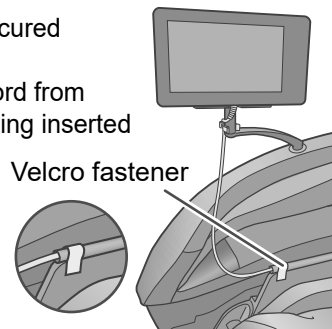

### <Detaching the controller>

- Remove the controller cord from the cord clips.
- Lift up the controller.

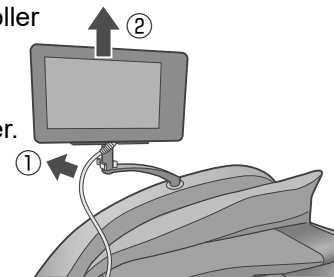

## 3 Attaching the pillow

Attach the pillow using the velcro fastener.

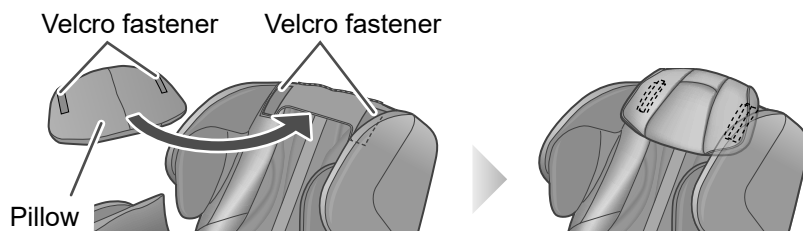

- Recommended position of the pillow when using the massage lounger. (EN17)

## 4 Attaching the comfort cushion

Attach the cushion using the fastener.

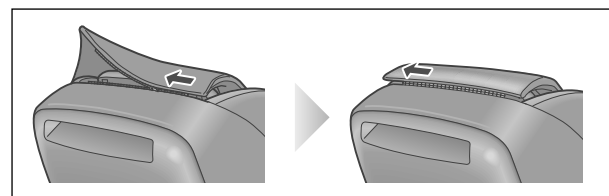
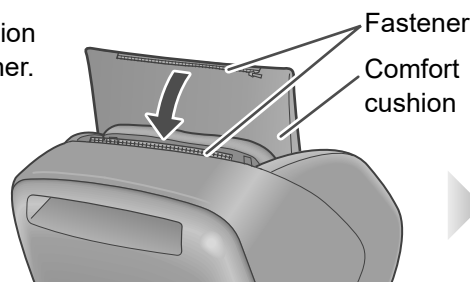

# Before starting massage

## Check the surrounding area

Make sure there are no objects, persons, or pets in the vicinity of the unit.

- The massage lounger may not work when pets such as dogs and cats chew on or trip over the controller cord. (This may result in a breakdown.)



Watch for people and walls in the surrounding area to prevent hitting them when moving the controller stand to the outer side of the unit body.

## Adjust the position and orientation of the controller

Position: Front - back can be adjusted by the controller stand.

### Front/Back

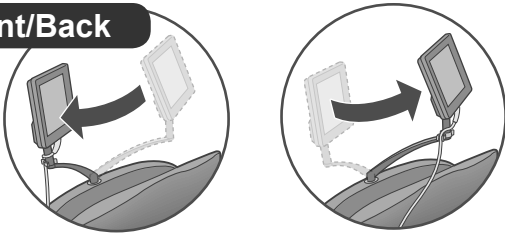

Orientation: Up - down and left - right can be adjusted by the controller holder.

### Up/Down

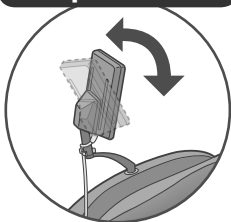

### Left/Right

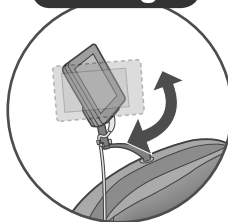

### <Using with the controller detached>

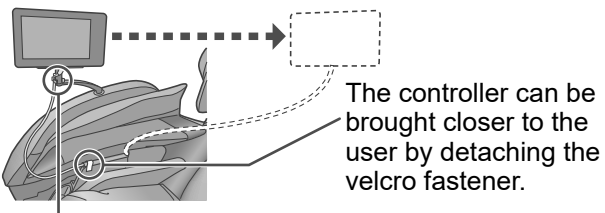

The controller can be brought closer to the user by detaching the velcro fastener.

Remove the controller cord from the cord clips before use.

See EN45 for the method of fixing the controller holder.

## Check the legrest position

- Make sure the legrest is in the fully lowered position. (The legrest contacts the floor in the completely lowered state.)
  - **When the legrest is not fully lowered**  
The legrest will lower by pressing  on twice.

- The fabric may emit a characteristic odor. It will fade with use.

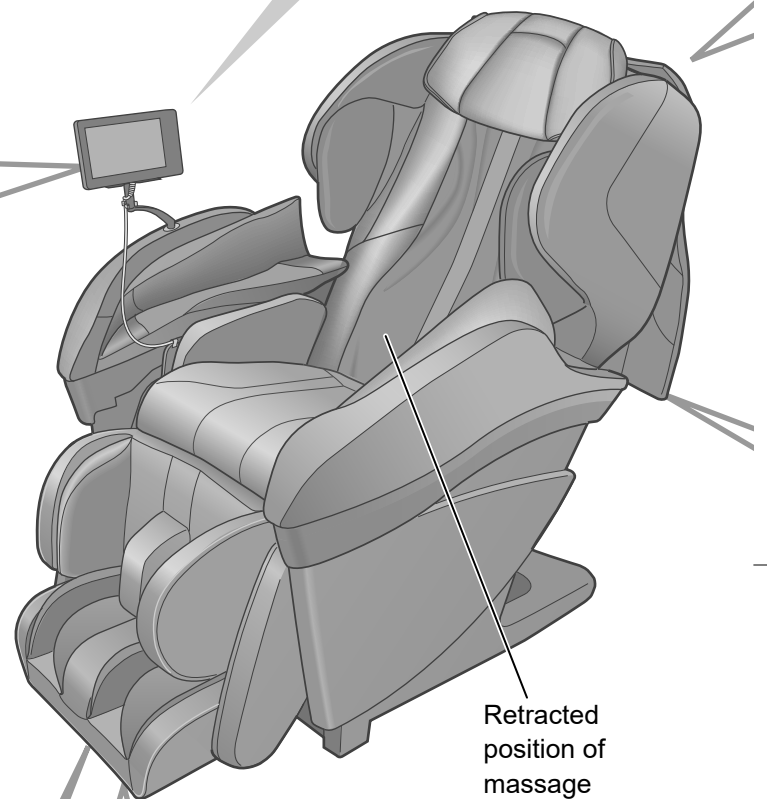

Retracted position of massage rollers

## Slide the sole massage section to your preferred position

- Adjust to your preferred position after raising the legrest. (See EN18 for Regarding the reclining angle adjustment) It will slide up to about 18 cm (7.1 in.).

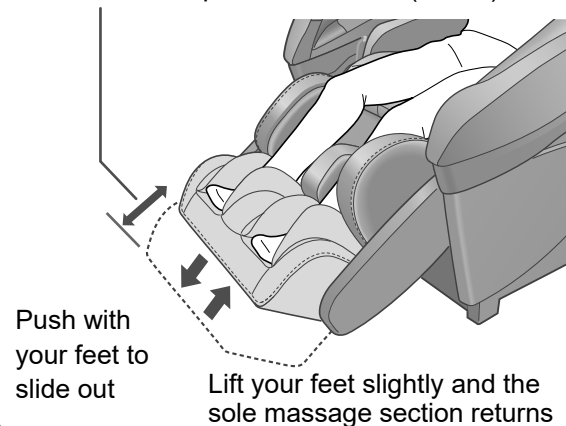

Push with your feet to slide out

Lift your feet slightly and the sole massage section returns

**Insert the power supply plug, turn the lock key switch to "open", and power switch to "on".**

(EN13)

### Adjust the pillow position

Remove the pillow and adjust the height of the pillow so that the bottom edge is at ear level.

- The strength with which the massage roller presses the neck differs depending on the pillow position.
- When the reclining angle changes, the position of the pillow may shift. In that case, adjust the position again.



### Flip up the comfort cushion to check the main unit

**Check the following points:**

- Is the fabric torn?
- Are there foreign objects sandwiched in the main unit?
- Are the massage rollers in their stowed positions?
  - **When the massage rollers are not in the retracted position**

Press  twice to return the massage rollers to the retracted position.

Do not massage with the comfort cushion still on the backrest.

- The fabric may wear faster.
- **U10** may be displayed when the body is not detected. (EN42)

### **WARNING**

- Always check the fabric covering the backrest or legrest movable parts has not been ripped before using the unit. Please also check other areas to ensure the fabric has not been ripped. No matter how small the rip, if you find one then immediately stop using the unit, unplug the power plug and have the unit repaired at an authorized service center. (Otherwise it may lead to injury or electric shock.)

### Check your sitting position

In order to deliver an effective massage, there is a bulging area in the center of the seat to make sure you sit all the way back.

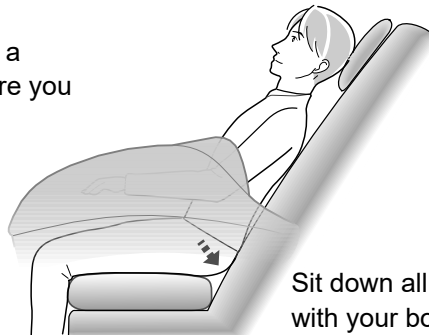

Sit down all the way to the back with your bottom in contact with the backrest.

- Refer to EN31 for details on correct placement of hands, arms, legs and soles.

# Part names and functions of the controller

## Controller

### Touch Panel (EN19)

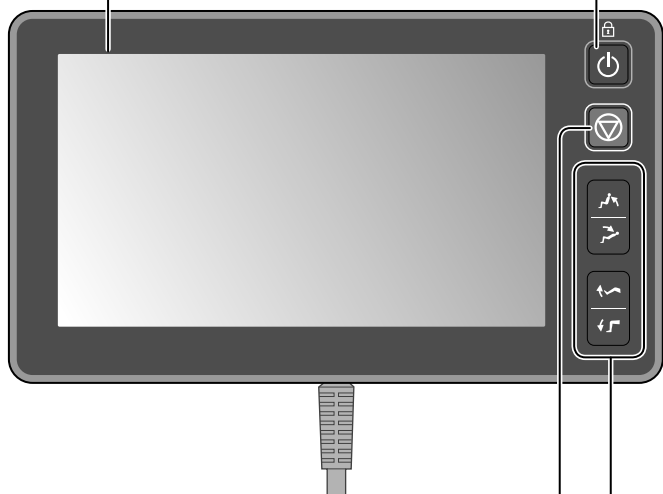

### OFF/ON button

- Starting massage operations
  - The power of the controller is turned on.
  - The power is automatically turned off when the massage operation is completed.
- Suspending ongoing massage operations
  - The legrest goes down automatically, the backrest rises, and the massage rollers are stored in the original positions.
- Setting and canceling child lock of the controller

### Emergency stop button

- In case of emergency or feeling abnormal sensations while in operations.
  - Press this button to stop the massage immediately.
  - The legrest, backrest, and massage rollers will not return to their storing positions.
  - Get off the unit body, being careful not to tip over.
  - In order to use, press  twice returning the backrest and the massage rollers to their storing positions, and then use again.

### Press the reclining angle adjustment button



Press to adjust.

- Turn the power of the controller on to use the massage lounger.
- Backrest and legrest angles can be adjusted.
- When holding down the adjustment buttons, chair adjustment will continue until you hear the limit sound (beep-beep-beep).
- Armrests will move in conjunction with the reclining of the backrest.

### Setting and canceling the child lock

- If this setting is made, the operations are no longer accepted.

#### How to set

Long press  for about 5 seconds when the power supply of the controller is OFF or when the user selection / registration screen is being displayed.

- The following screen is displayed, and about 10 seconds later the power is switched OFF automatically.

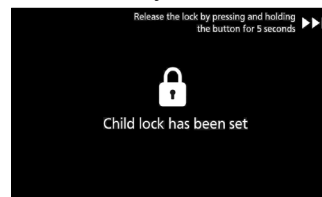

- When  is pressed after making the setting, the following screen is displayed, and after about 10 seconds, the power supply to the controller is switched OFF automatically.



#### How to cancel

Press and hold down  for about 5 seconds when the screen display described above is shown or when the power of the controller is turned off, in the set condition.

### About language selection

The language selection screen will be displayed only the first time when the control unit is activated. (See EN37 for setting and changing)





## Screen displays during massaging operations

- Press the displayed buttons to operate.
- The power is turned OFF automatically if massage is not started and no operation is performed for about 3 minutes.

### <Viewing screens>

The "Full body auto massage" course is used as an example for the screen displays shown below. Buttons and status displays vary, depending on the selected course.

#### User display

- The selected user is displayed. (EN24 to EN26)
- The display is not shown when "Guest" is selected.

#### Returns to the previous screen

Displays the operation (EN28)

Displays the course (EN25 to EN27)

Displays the remaining time

Settings button (EN37)

Help button (EN37)

- Settings button and Help button are displayed regardless of the selected course.

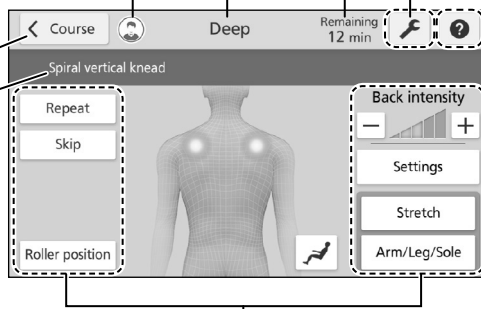

Operations can be adjusted (EN32 to EN36).

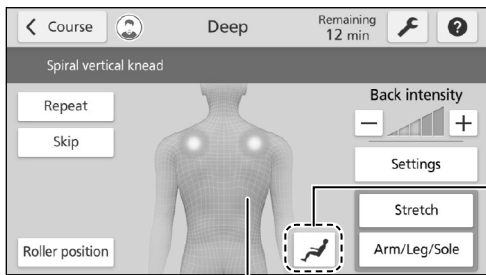

- The display of body parts can be switched between upper half of body and full body.
- The display of body parts cannot be switched while the program is being edited. (EN27)

Press

Press

#### Display of the operation, position, and pressure

- The statuses of massage rollers in operation, as well as sole and air are displayed. (The display indicates rough movements; actual movements or sensations may vary.)

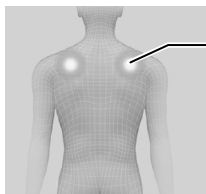

Massage rollers

- The color becomes darker as the pressure on the massage rollers becomes higher.

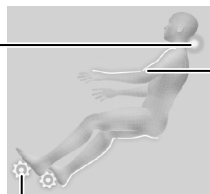

Sole

- rotates during operation.

Air

(Example: In case of air arm course)



Setting of air: Off



Setting of air: On

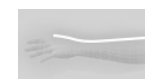

Air operating  
The color of the body part changes continuously.

- The screen on the right is displayed when the air course or operations for body parts that only activates air is selected. (See EN28 for regarding air massage.)

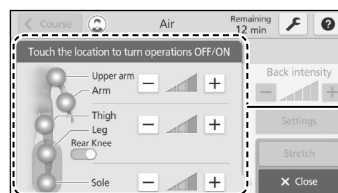

Arm/Leg/Sole actions  
Turning operations OFF/ON, Intensity of actions display (EN34 to EN35)

# Simple use

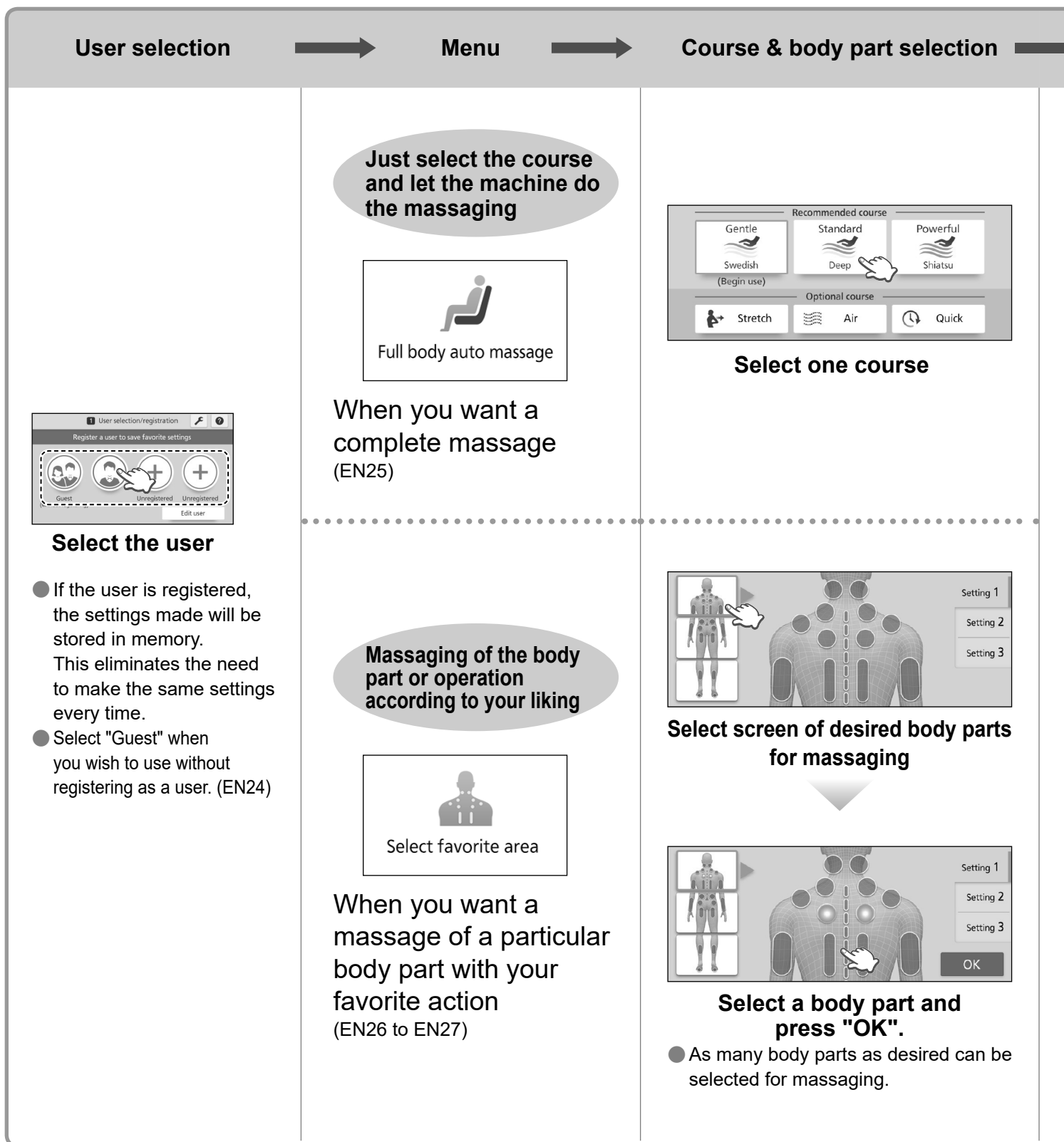

➔ **Scanning of shoulder roller position**

➔ **Start the massage and adjust to suit your desire**

● See EN22 to EN23 for details.

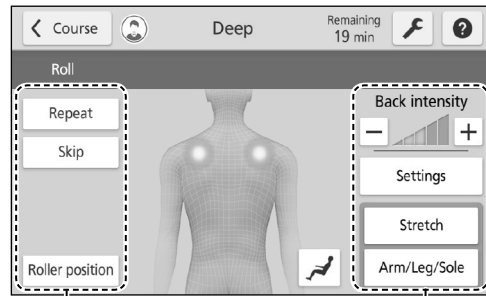
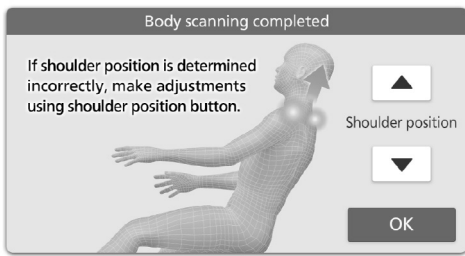
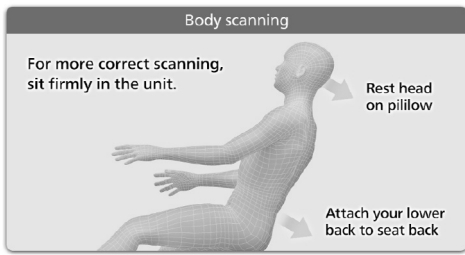

Operations can be adjusted (EN32 to EN36)

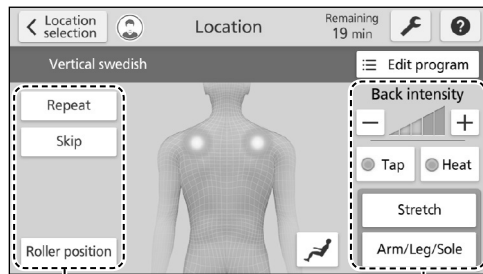

Operations can be adjusted (EN32 to EN36)

Simple use

Sensing is not performed when any of the followings is selected.

<When air course is selected>

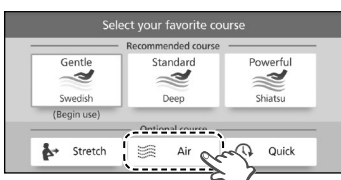

<When operations for body parts that only activates air is selected>

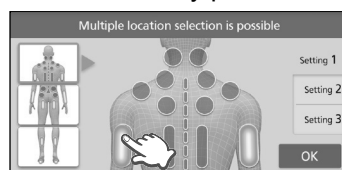

Body parts for which only air is activated:  
Upper Arm/Arm/Pelvis/Leg/Sole



Example: Screen displays during massage operations

# Scanning of shoulder roller position

- Scanning of shoulder roller position is the operation of estimating the shoulder position in order to ensure that massaging is done matching with the body shape.  
(Height range of scanning of shoulder roller position is about 140 cm to 185 cm (55.1 in. to 72.8 in.))

## Scanning of shoulder roller position flow

**Select a course  
Otherwise, select a body  
part and press "OK".**



**The unit body moves  
automatically and becomes  
reclined to an angle suitable  
for scanning.**



- No scanning is made if the air course, or operation with only air is selected.  
(See EN28 for regarding air massage.)

- The movement is not made when the unit body is deeply reclined.

**Sit back and lean gently back so  
that your head touches the pillow.**

- For adjustment of the position of the pillow.  
(EN17)

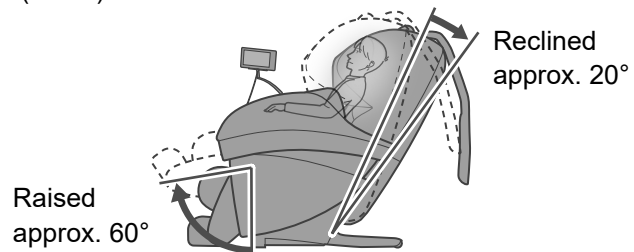

### ■ Shoulder tapping position is not aligned

Press "▲" or "▼" during the tapping action (about 12 seconds) to adjust the shoulder height position and press "OK".

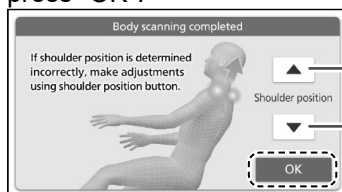

Moves approx.  
1.2 cm (0.5 in.)  
up or down for  
each press.

When "OK" is pressed, the scanning of shoulder roller position is completed and the massaging is started.

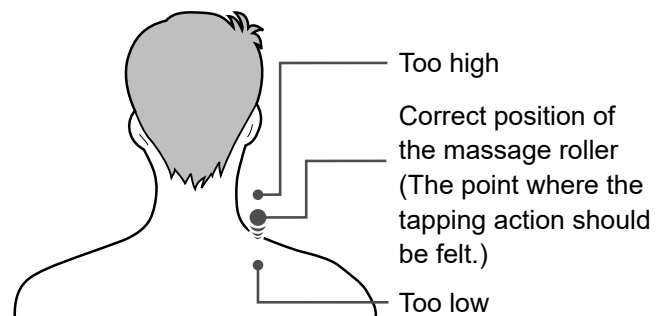

## Scanning of shoulder roller position

## Complete

### Massage roller movements

- While a beeping sound is being made, the massage roller rises along the spine to the vicinity of the neck, and the massage roller protrudes.  
(When the shoulder position is not correct, the massage roller rises again to the shoulder position repeating the scanning of shoulder roller position.)
- Seat surface air operates to prevent the body from moving during scanning.

### Tapping action

When adjusting the shoulder position, tapping action is performed to make it easy to identify where the massage rollers are.

- About 30 seconds after starting, the massage roller gradually goes down to the shoulder position and starts tapping.  
(When tapping position is not correct, verify details described below.)

### Do not move your head from the pillow until tapping action begins!

It will not be able to accurately detect the shoulder position.

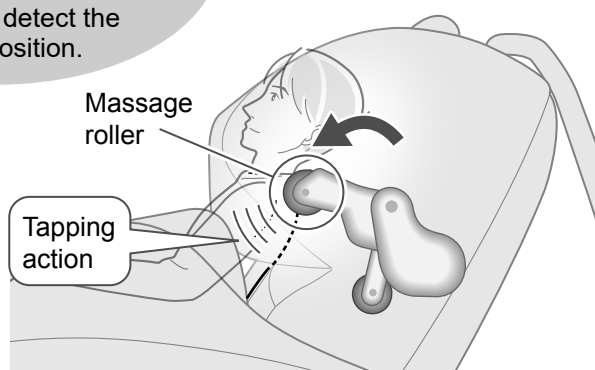

- When completed, the following screen is displayed, and the massaging is started.

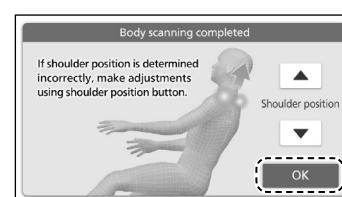

- Even during the tapping action, when you press "OK", scanning will end and massage will start.
- To estimate the approximate height based on the shoulder position, the legrest may automatically adjust its angle so that the sole of the foot touches.

Scanning of shoulder roller position

- If the shoulder position is greatly shifted, one press of  will stop the action.  
Rest your shoulders back against the backrest firmly and press the button to start again.

# About user selection / user registration

## When you would like to store the settings made to suit your liking in memory

- Perform user registration before using the lounge for massaging.  
If user registration is made, the adjustments and settings to massaging are automatically stored and updated in memory.  
There is no need to carry out any special operation for storing the settings.
  - The contents of "Skip" and "Stretch" are not stored.
  - Since the shoulder position differs depending on how the user sits, the "Scanning of shoulder roller position" is carried out every time, even if user registration has been made.
- Even when terminated in the middle of massaging, the settings made until then are stored in memory.
  - However, the settings will not be stored in memory if there is a power failure, or the power supply switch at the back panel of the unit body is switched "OFF", or if the power supply cord is pulled out from its power socket.
- Select "Guest" if you do not wish to register and wish to start massaging immediately.

Register as a user and store the message adjustments and settings made in memory.

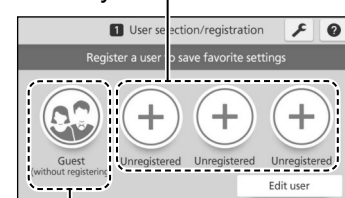

Start massaging immediately

## User selection / registration method

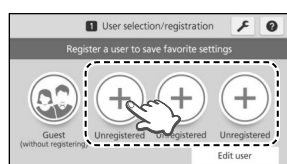

Press the button for user registration

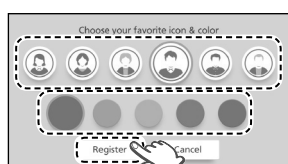

Select the icon and color to be registered and press "Register"

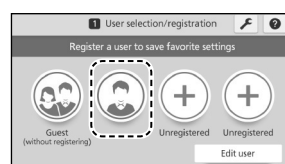

Once registration has been completed, the registered icon is displayed.

The settings made to suit your desire are stored in memory, thereby avoiding the tediousness of having to make the same settings every time!

- Once a user is registered, the user only needs to select the registered user for subsequent sessions and the massage lounge performs massage according to details recorded in memory from the previous session.

## Edit user (Changing and deleting user buttons)

- It is possible to change the icon of a registered user, and to delete the registration itself.

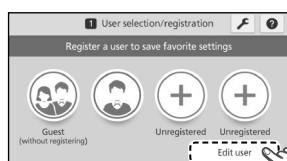

Press "Edit user"

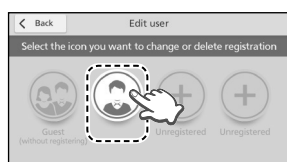

Select the user to be edited

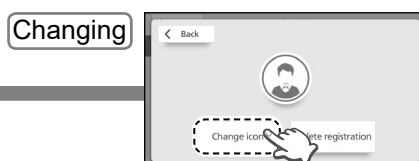

Press "Change icon"

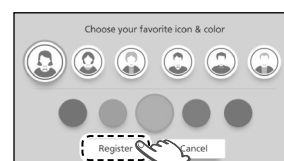

Select a new icon, then press "Register".



Press "Delete registration"

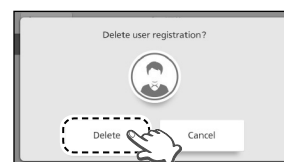

Press "Delete"

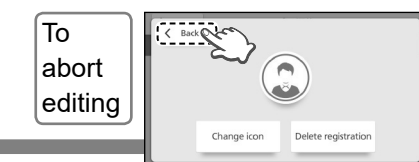

Press "Back"

# When you want a complete massage

● The power is turned OFF automatically if massage is not started and no operation is performed for about 3 minutes.

**1 Turn on the power.**

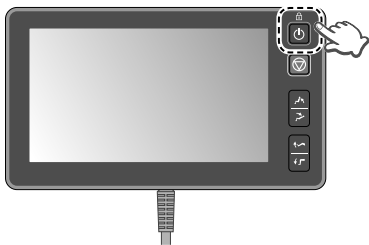

**2 Select the user.**  
(EN24)

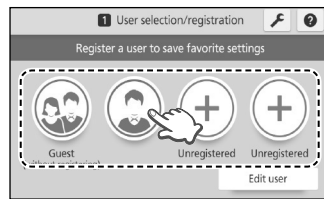

(The registered user is just an example)

**3 Select "Full body auto massage".**

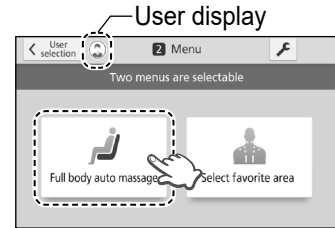

**4 Select one course.**

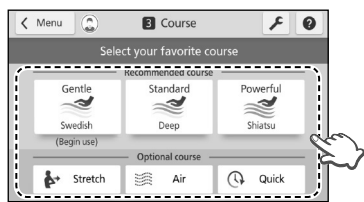

● Sensing operation starts  
(EN22 to EN23).

**5 After scanning ends, massage starts.**  
(EN22 to EN23)

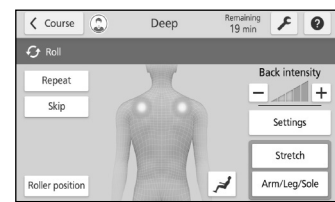
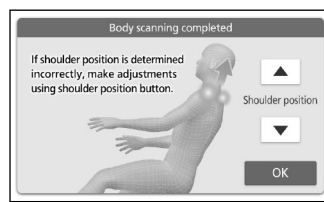

● Displays for massage action.  
● During the massage, you can create favorite settings. (EN32 to EN36)  
● Details of massage do not change even when Guest is selected.

**6 After the massage is started, it will automatically end in a maximum of approximately 19 minutes. Massage finished automatically.**

● From next time onwards, the operations will be started with the content previously stored in memory.

About user selection / user registration  
When you want a complete massage

## ■ Features of full body auto massage

### <Recommended course>

Until you get used to massaging, please use the Swedish course.

Soft (Beginning to use)

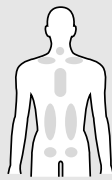

**Swedish course: 19 minutes**

#### When you want to gently loosen your body

Gently loosens tension primarily with a spreading operation on the surface of the body.

Air operation is used to apply pressure on fingertips and toe tips.

Standard

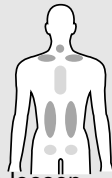

**Deep course: 19 minutes**

#### When you want to firmly loosen your body

Muscles are properly loosened, primarily with deeply loosening operations.

Finely circling "ultra knead" operation is applied to loosen knotted points. Arms, soles and calves are thoroughly loosened to release fatigue from the whole body.

Stronger

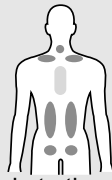

**Shiatsu course: 19 minutes**

#### When you want to strongly loosen your body

Knotted points are powerfully loosened, primarily with shiatsu pressure operations.

Shiatsu pressure is applied in a perpendicular angle to the body, from the top of shoulders and by squeezing lower back from sides.

Arms, soles and calves are thoroughly loosened to release fatigue from the whole body.

### <Optional course>

**Stretch course: 16 minutes**

#### When you want to stretch the whole body

This course relaxes the body with six stretching operations.

Stretching operations involve movements stretching or twisting the body through combined operation of air pressure and massage rollers.

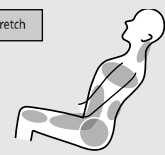

**Air course: 16 minutes**

#### When you want to gently loosen your body with air

This course wraps the body with air only and gently loosens the body.

(Massage rollers for the upper body do not move)

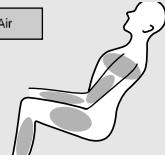

**Quick course: 10 minutes**

#### When you want to quickly loosen your body

This course loosens tension in the whole body in about 10 minutes.

This course thoroughly loosens the body, primarily with grabbing and loosening operations. Finely circling "ultra knead" operation is applied to loosen knotted points.

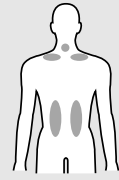
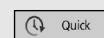

# When you want a massage of a particular body part with your favorite action

- The power is turned OFF automatically if massage is not started and no operation is performed for about 3 minutes.
- In "Select favorite area", it is possible to select the desired part and select the desired massaging operation. (See EN27 for details)
- Massage is performed for about 19 minutes after starting. If only a small number of body parts are selected, the massage is repeated on respective body parts.
- Up to three patterns of setting details, such as body parts selected from personal preference, edited massage action and the like.

## 1 Turn on the power.

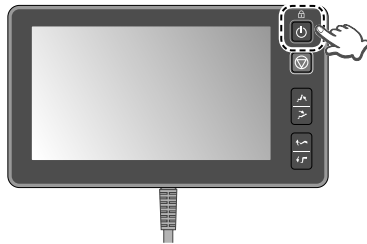

## 2 Select the user. (EN24)

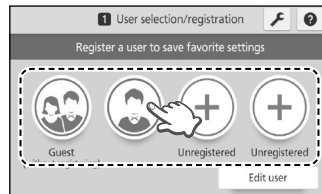

(The registered user is just an example)

## 3 Select "Select favorite area".

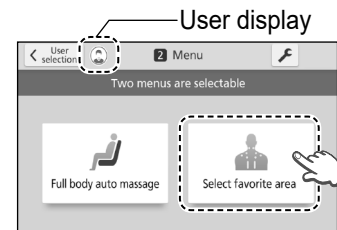

## 4 Select one of "Setting 1 to 3".

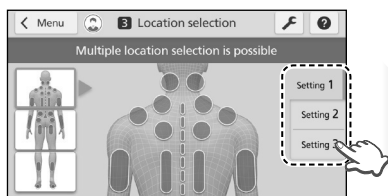

- Screen displays for selected body parts and body parts can be stored in memory.

## 5 Select the screen for body parts.

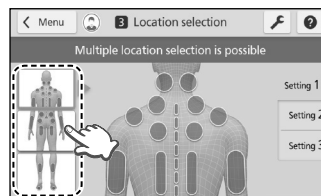

- Select the screen for the desired body part to massage.

## 6 Select a body part.

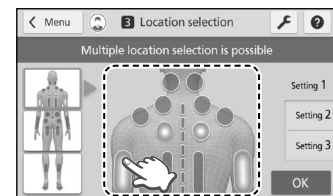

- Select the desired body part for massaging.
- Multiple selection is possible.
- Repeat Steps 5 and 6 to select body parts.

## 7 press "OK".

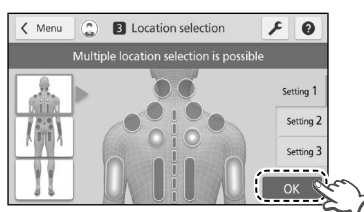

- Sensing motion starts. (EN22 to EN23)
- Scanning of shoulder roller position is not made if body parts are selected where only air operates. (See EN28 for air massage)

## 8 After scanning ends, massage starts. (EN22 to EN23)

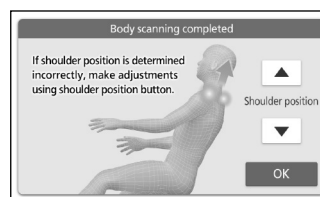

- The selected body parts, from neck down to hips, are massaged in sequence.
  - When body part combination only consists of the upper arm, arm, pelvis, legs and sole, massage actions that involve air operations only is performed.
  - When the body part combination consists of the upper arm, arm, pelvis, legs or sole with any other body parts, massage actions are performed on such other body parts as well as the upper arms, arms, pelvis, legs or sole at the same time.
- Storing of setting details in the memory starts.

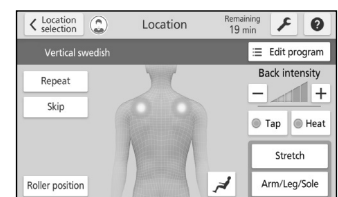

Setting 1  
Setting 2  
Setting 3

Details stored in the memory are used to start the operation for subsequent sessions, with the controller displaying the previously set "Setting 1 to 3", "Screen for the desired location" and "Location". There is no need to select body parts. When body parts or settings for ongoing massage are changed, details stored in the memory are overwritten. (Updating of memory does not occur if a power outage occurs)

When  was selected, "Settings 1 to 3" is not displayed.

**This eliminates the tediousness of having to select the desired body part or the adjustments of massaging every time!**



## Would like to massage with operations to your liking

- It is possible to switch OFF or ON the massaging operation for each body part, and to carry out only the desired massaging operation. (Edit program)
- The operation is made after starting to massage.
- If user registration has been made, the contents selected in program editing will be stored in memory.

### Method of editing a program

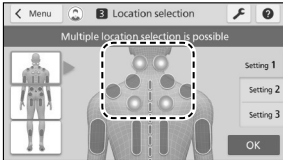

Screen displays and actions are described, using the example of the "Neck shiatsu" course.

Body part selections: Neck and back.

#### ① Press "Edit program"

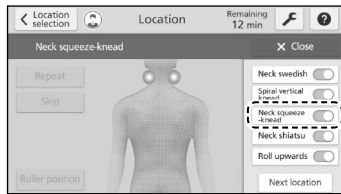
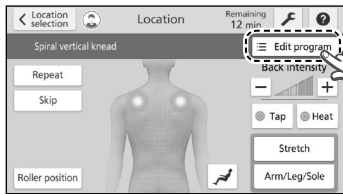

- The program editing screen for the currently selected body part is displayed.
- The operations within the frame (yellow) is performed while the program is being edited.  
(Example: Neck squeeze-knead)

#### ② Select the operation for editing.

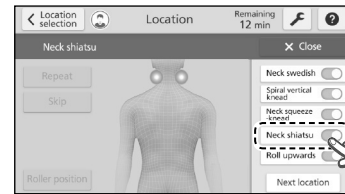

- The edited operation is started.

#### ③ Press

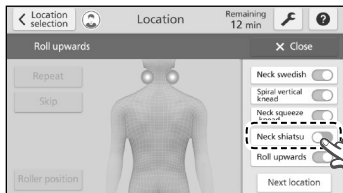

#### ④ Press "Close"

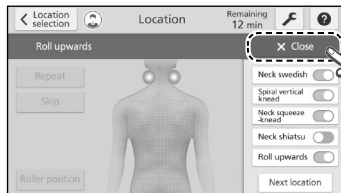

- The selected action expires and the next action is performed.
- If the massaging operations on the same location continue for 5 minutes, the massage rollers move upward by about 3 cm (1.2 in.).  
(Massage rollers may move downward, depending on their position)



Switches each time it is pressed.

### <When editing operations of other body parts>

Press  , then select the operation for editing, then perform Steps ③ and ④ described above.

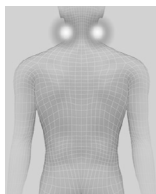
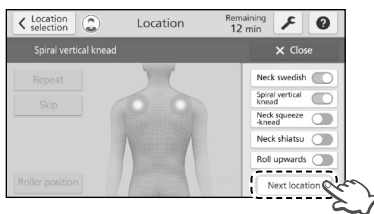

Press

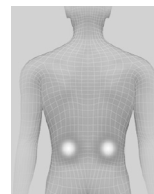

- Each time  is pressed, the program editing screen for the selected body part is displayed.

# The contents of the action

## Massage operation by massage rollers

- When "Full body auto massage" is selected, massaging operations that are suitable for the course are performed automatically.
- When "Select favorite area" is selected, operations that can be displayed or turned on/off vary depending on the selected body parts.

### Ultra knead

Small kneading action at points.

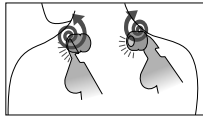

- 3D Ultra knead
- Ultra knead
- Hip ultra knead
- Shoulder ultra knead
- Squeeze ultra knead

### Spiral ultra knead

Kneading action while moving up and down.

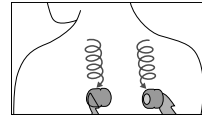

- Spiral vertical knead
- Spiral lateral knead
- Spiral hip knead
- 3D spiral knead

### Shiatsu

Action compressing muscle knots vertically.

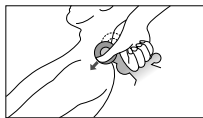

- Neck shiatsu
- Squeezing shiatsu
- Spiral vertical shiatsu
- Hip shiatsu
- Shoulder shiatsu
- Triple shiatsu

### Knead

Deep kneading action.

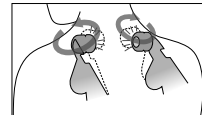

- Neck squeeze-knead
- Compress upwards
- Squeeze-knead
- Deep tissue
- Shoulder knead
- Compress downwards
- Hip knead
- Triple compress

### Roll

Action to stretch an area.

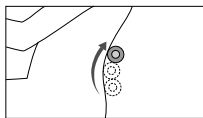

- Roll upward
- Compress roll
- Waist compress
- Compress roll upwards
- Hip roll

### Swedish

Action of rubbing gently across a wide area.

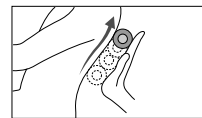

- Neck swedish
- Upper shoulder swedish
- Vertical swedish
- Vertical spreading swedish
- Hip swedish
- Shoulder swedish
- Swedish downwards
- Pat swedish

### Full back roll

Action stretching the body along the backbone.

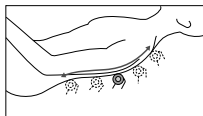

- Roll
- Swedish roll
- Knead roll

- The respective actions are suitable for specific body parts. (Actions of Shiatsu for the "Neck" are different from of the actions for the "Shoulder".)

## About air massage operation

Air massage is that of softly relaxing the body with air bags only air. (The massage rollers of the upper half of the body do not move)

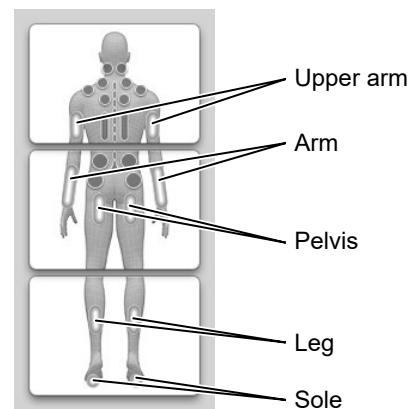
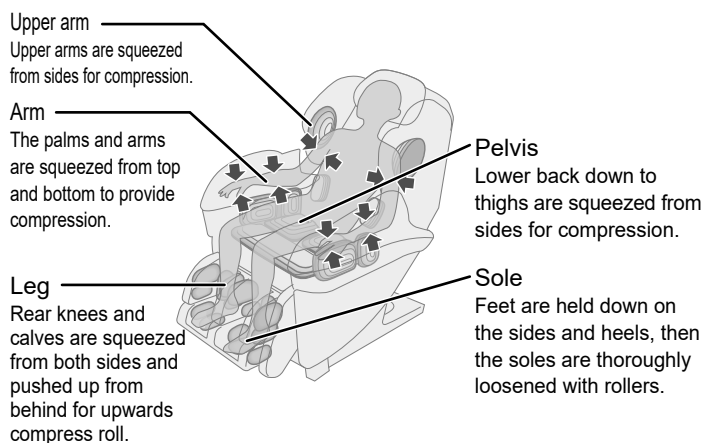

## Stretching

A stretching operation is that of stretching or twisting the body using the movements of air or massage rollers.

### Body parts for stretching

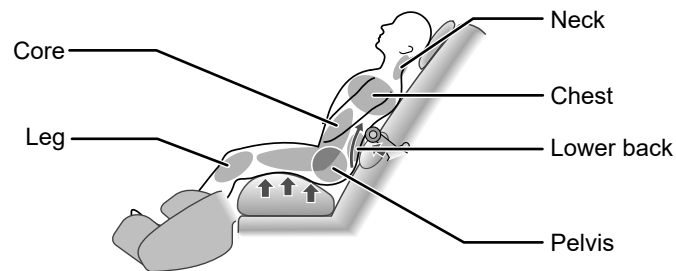

### Description of stretch action

#### "Neck" stretch

Stretches the muscles of the neck.

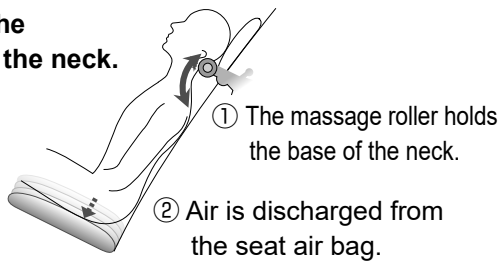

#### "Pelvis" stretch

Stretches and twists the muscles around the pelvis to the left and right alternately.

- ① Legrest will lower.
- ② Seat air bag inflates alternately left and right.

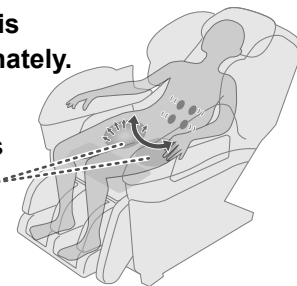

#### "Chest" stretch

Extends the muscles around the shoulder blades and chest.

- ① Hold the shoulders with the shoulder-side air bags.
- ② Press the back forward with the massage roller.

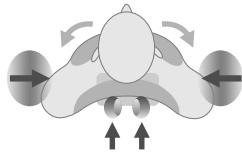

#### "Lower back" stretch

Extends muscles around the lower back.

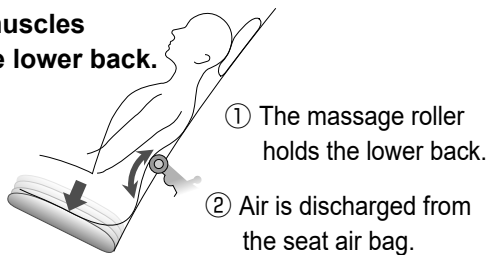

#### "Leg" stretch

Extends the muscles from the knee area to the thighs.

- ① The body is held with air bags on the seat or on the sides of thighs.
- ② The legrest is lowered, then calves and knees are pressed from behind.

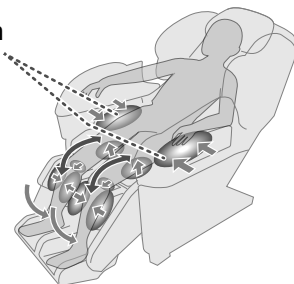

- If you do "leg" stretching with the sole massage section slid out, it may hit the floor.

#### "Core" stretch

##### 1) Extends from thighs to the lower abdomen.

- ① Your hip are raised by the seat air bag.

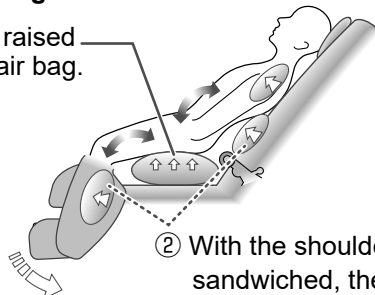

##### 2) Extends around the spine.

- ③ With the shoulders held by the shoulder-side air bags, air is discharged from the seat air bag.

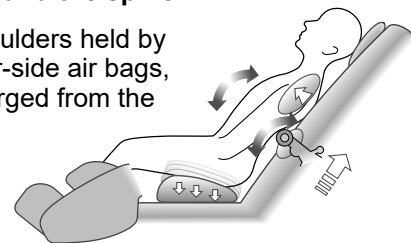

# The contents of the action (continued)

## Hip massage

During a hip massage, the seat air bag will lift up your hip and the massage rollers will go round your hip to massage. In addition, by supporting your lower back with the lower back air bag to raise your hip, the massage rollers will be able to reach the muscles of your hip more effectively.

### Flow of hip massage

- ① Legrest rises to the highest level.
  - ② Seat airbags are inflated to raise the body.  
(positions of legs and hands may shift when this occurs)
  - ③ Rollers move to the buttocks to start massaging.
- Massaging on other body parts stop when hips are massaged.  
The air operation starts after massaging the hips when hip massage and air massage are selected in "Select favorite area".  
(See EN34 to EN35 for hip massage and EN28 for air massage)

### How to use hip massage

- **Sit back** with your hip in contact with the backrest.  
(The massage rollers will not reach the hip adequately if you do not sit back.)
- The intensity of rollers contacting is raised when you **bend your knees**.

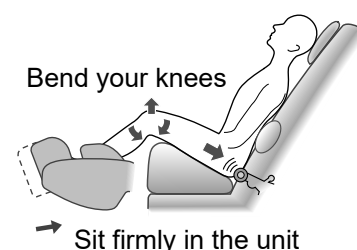

## "Heat"

The warm section in the "Heat" massage rollers will warm up the fabric of the massage areas.

- Temperature adjustment cannot be made.
- Sense of warmth differs depending on the room temperature, clothing, body shape, action, position, and course.

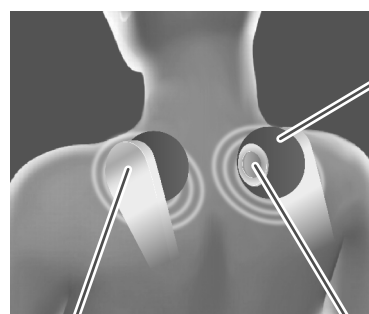

"Heat" massage rollers warm section

"Heat" massage rollers warm section

## About course and operating time

Automatically stops at maximum 19 minutes from the start of the massage.

Timer function time setting differs depending on the course.



"Swedish", "Deep", "Shiatsu": about 19 minutes  
"Stretch", "Air": about 16 minutes  
"Quick": about 10 minutes



About 19 minutes

<When courses are changed>

- When the time setting for the course after change is shorter (example: A change from a 19-minute course to a 10-minute course), the remaining time is updated according to time setting after change.
- The remaining time never increases, even when courses are changed while one is ongoing.  
(Example: The operation that starts with a 10-minute course and changed to a 19-minute course does not result in the remaining time of 19 minutes.)

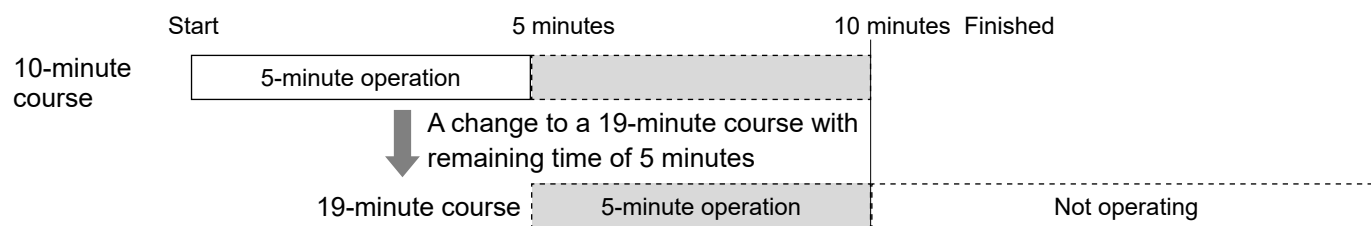

- The remaining time starts with 5 minutes remaining, while the 19-minute course starts with body parts and operations according to the sequence set for the course.

# Proper placement of hands, arms, legs and soles

## Hand & arm massage

**Insert hands and arms deeply into the section.**

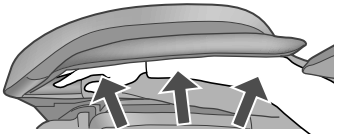

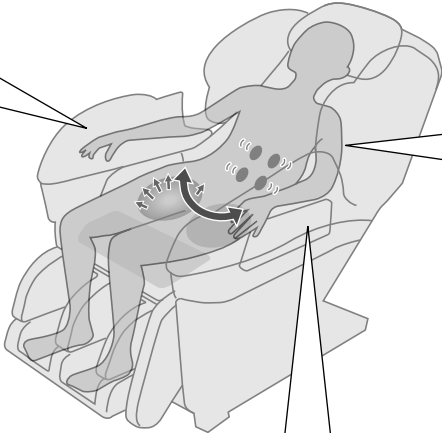

**Place the shoulders and arms so that they come into contact with the Upper Arm Massage Section.**

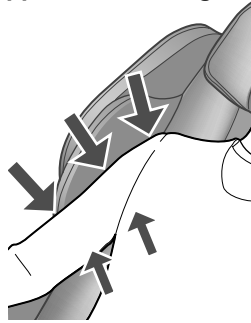

**Align elbows with armrests.**

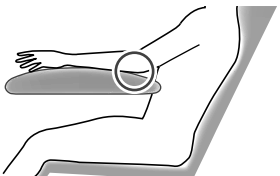

The contents of the action  
Proper placement of hands, arms, legs and soles

## Leg & sole massage

- If the contacting positions for rear knee massage section drift during massage, re-align the position again.

Slide the section to ensure that knees do not float.

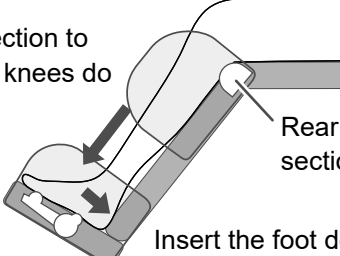

Rear knee massage section

Insert the foot deeply.

**For taller persons:** Knee floating even when legs are slid with section.

In order to prevent knees floating, the angle of the legs is lowered.



Lowering

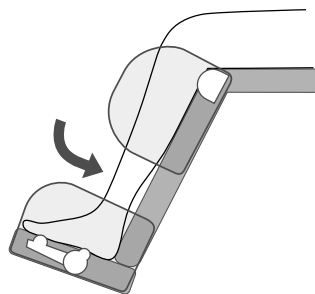

**Short individuals:** Soles do not reach the bottom.

In order to ensure that soles reach the bottom, the angle of the legs is raised.



Rising

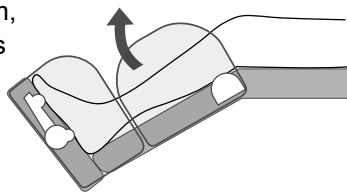

### Rear knee massage section not properly aligned

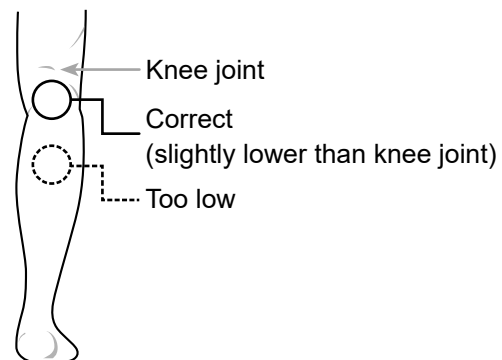

- ① Slide the section to ensure that knees do not float.

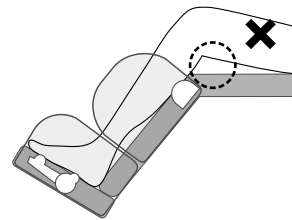

- ② The angle of the legs is lowered if that does not work.





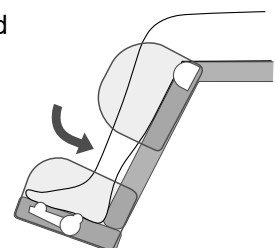





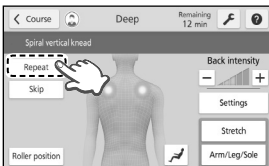
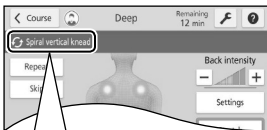

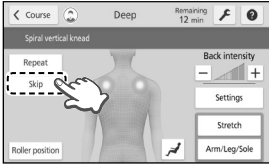
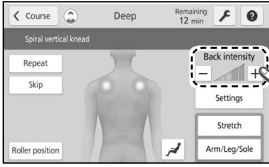
Lowering

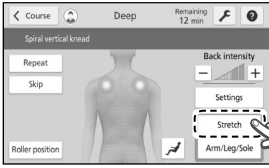
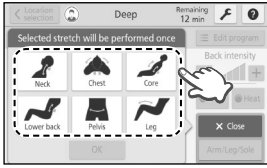
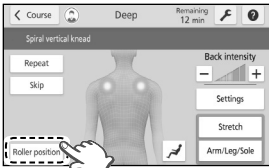
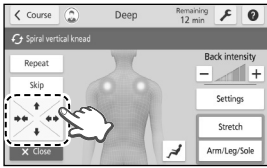

# Adjusting the intensity

- It is possible to adjust to your liking the adjustments and settings, etc., during massaging.
- The overall operation time does not change even when adjustments are made with "Repeat", "Skip" or "Stretch" and the like during a massage operation.
  - When "Repeat" or "Stretch" is pressed: Time is taken for adjustment and the course may not be completed.
  - When "Skip" is pressed: The operation may be completed and then resumed from the beginning, depending on the remaining time.
- The content that can be adjusted can differ depending on the selected course. See EN36 for details.

Function name	Description							
<b>Repeat</b>	The currently operating roller massage is repeated about twice the number of operations.	 <p>Press "Repeat".</p>  <div data-bbox="1265 738 1654 928" style="border: 1px solid black; padding: 5px;"> <p> <b>Spiral vertical knead</b></p> <p> <b>Repeat mark</b>      The roller massage by ongoing operation is displayed.</p> </div>						
<b>Skip</b>	Suspend ongoing roller massage and move onto the next operation.	 <p>Press "Skip".</p>						
<b>Back intensity</b>	Back intensity can be adjusted in 5 stages.	 <p>Press "-" or "+".</p> <table border="1" data-bbox="1250 1232 1662 1373"> <thead> <tr> <th>Intensity</th> <th>Lowest</th> <th>Low</th> </tr> </thead> <tbody> <tr> <td>Back intensity display</td> <td></td> <td></td> </tr> </tbody> </table>	Intensity	Lowest	Low	Back intensity display		
Intensity	Lowest	Low						
Back intensity display								
<b>Stretch</b>	One stretching operation is added to the ongoing course.	 <p>Press "Stretch".</p>  <p>Select one.</p>						
<b>Roller positions adjustment</b>	Roller positions in vertical and horizontal directions can be adjusted.	 <p>Press "Roller position".</p>  <p>Press </p>						

## Settings & adjusting method

- This may not be accepted if selected when an operation is switching to another operation.
- Details can be checked on the touch panel while the motion is repeated.
- The number of repetitions is the same whether pressed once or pressed twice or more times.

Medium	High	Highest

- Refer to descriptions provided on EN44 for instructions when the highest intensity setting is not strong enough or when the lowest intensity setting is too strong.
- The adjustment may not be accepted if selected when an operation is switching to another operation.
- The intensity display section flashes while adjusting. Adjustments are not accepted when flashing.

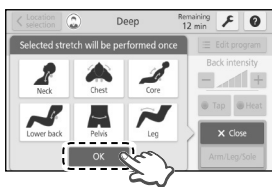

Press "OK".

- The selected stretch operation is made once.  
After it is completed, the operation returns to the original course.
- See EN29 for details of stretch actions.

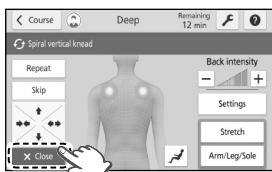



Press "Close".

Press  to perform adjustments when adjusting positions of rollers for an ongoing motion.

- Adjustments can be made up to three times in each direction.
- Adjustment may not be possible depending on the place where the massaging is being made.

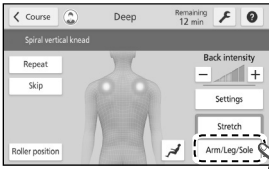
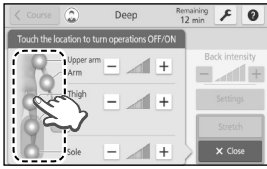
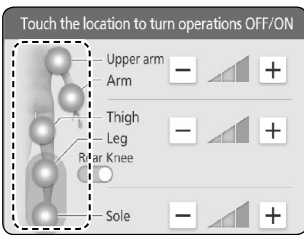
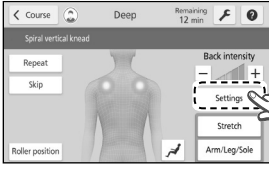
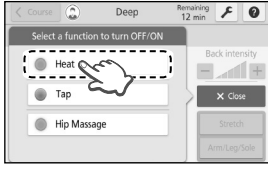
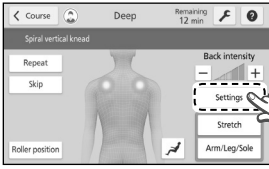
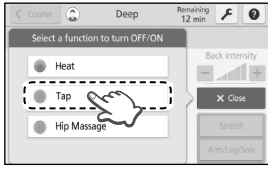
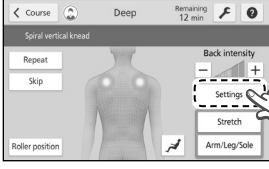
# Adjusting the intensity (continued)

Function name	Description	
<p><b>Arm/Leg/Sole actions</b></p>	<p>Turns OFF/ON operations for upper arm/arm, as well as thigh/leg and soles.</p> <p>The operating intensity can be adjusted in 3 stages.</p>	 <p>Press "Arm/Leg/Sole".</p>  <p>Select a body part</p> <ul style="list-style-type: none"> <li>When "Select favorite area" is selected, it is possible to add or cancel a body part from this screen.</li> </ul> <p>&lt;Turning operations OFF/ON&gt;</p> <p>Motions are turned OFF/ON by pressing the body parts.</p>  <ul style="list-style-type: none"> <li>Turned on: ON</li> <li>Turned off: OFF</li> <li>Since movement of the leg part is necessary for sole massaging, if the sole part is set to "ON", the leg part will also turn "ON".</li> <li>The rear knee operation is included in the operation of the leg part. It is possible to switch the rear knee part ON or OFF by making the leg part "ON".</li> </ul>
<p><b>Heat</b></p>	<p>Heat is turned OFF/ON.</p>	<p><b>Settings for full body auto massage</b></p>  <p>Press "Settings".</p>  <p>Press "Heat".</p> <ul style="list-style-type: none"> <li>Turned on: ON</li> <li>Turned off: OFF</li> </ul>
<p><b>Tap action</b></p>	<p>Tapping operation is turned OFF/ON.</p>	<p><b>Settings for full body auto massage</b></p>  <p>Press "Settings".</p>  <p>Press "Tap".</p> <ul style="list-style-type: none"> <li>Turned on: ON</li> <li>Turned off: OFF</li> </ul>
<p><b>Hip massage</b></p>	<p>Hip massage is turned OFF/ON.</p>	<p><b>Settings for full body auto massage</b></p>  <p>Press "Settings".</p>  <p>Press "Hip Massage".</p> <ul style="list-style-type: none"> <li>Turned on: ON</li> <li>Turned off: OFF</li> </ul>



## Settings & adjusting method

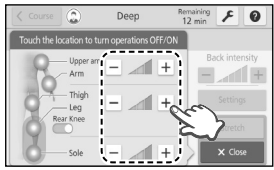

Press "-" or "+".

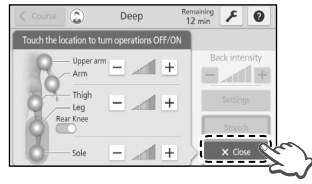

Press "Close".

● See EN28 for air action.

### <Intensity of actions>

Intensity of motions can be adjusted in 3 stages by pressing "-" or "+" for desired body parts.

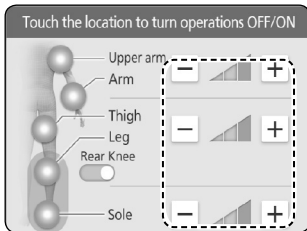

Intensity	Low	Medium	High
Upper arm/arm and thigh/leg and sole intensity display			

Adjusting the intensity

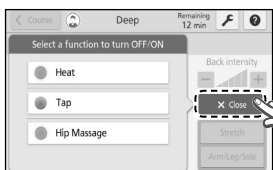

Press "Close".

### Settings for select favorite area

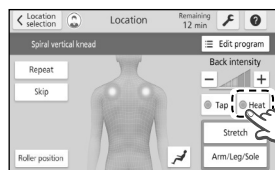

- Turned on: ON
- Turned off: OFF

Press "Heat".



Press "Close".

### Settings for select favorite area

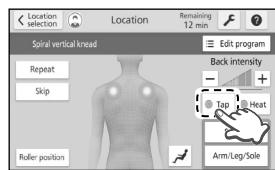

- Turned on: ON
- Turned off: OFF

● Individual operations can be turned OFF/ON.

Press "Tap".

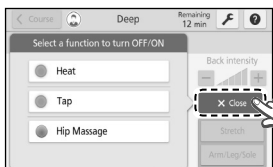

Press "Close".

### Settings for select favorite area

● Hip massage can be turned OFF/ON on the Body Part Selection screen.

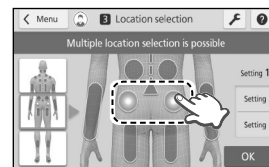

## Adjusting the intensity (continued)

### Details on available adjustments

Details on available adjustments vary depending on the selected course.

O: Adjustments available —: Adjustments not available

Adjustment function	Full body auto massage				Select favorite area
	Recommended course	Optional course			
	Swedish/Deep/Shiatsu	Stretch	Air	Quick	
Repeat	<input type="radio"/>	<input type="radio"/>	—	<input type="radio"/>	<input type="radio"/>
Skip	<input type="radio"/>	<input type="radio"/>	—	<input type="radio"/>	<input type="radio"/>
Back intensity	<input type="radio"/>	<input type="radio"/>	—	<input type="radio"/>	<input type="radio"/>
Stretch	<input type="radio"/>	<input type="radio"/>	—	<input type="radio"/>	<input type="radio"/>
Roller position adjustment	<input type="radio"/>	<input type="radio"/>	—	<input type="radio"/>	<input type="radio"/>
Arm/Leg/Sole actions	<input type="radio"/>	<input type="radio"/>	<input type="radio"/>	<input type="radio"/>	<input type="radio"/>
Heat	<input type="radio"/>	<input type="radio"/>	—	<input type="radio"/>	<input type="radio"/>
Tap action	<input type="radio"/>	<input type="radio"/>	—	<input type="radio"/>	<input type="radio"/> Individual operations can be turned OFF/ON.
Hip massage	<input type="radio"/>	<input type="radio"/>	—	<input type="radio"/>	—

# About the settings and screen panel

## Settings screen



- **Display brightness** ..... **Setting the brightness of the touch panel**
- **Display auto off** ..... **Setting the time until the screen becomes dark**
  - The screen is dimmed when operation is not performed for a set time. When the screen is touched, it returns to a brighter display. Operation is possible when the screen display is bright.
  - If massaging has not been started, the power supply turns OFF automatically if no operation is made for about 3 minutes.
- **Volume** ..... **Setting the operation tone volume**
- **Language** ..... **Select a language**

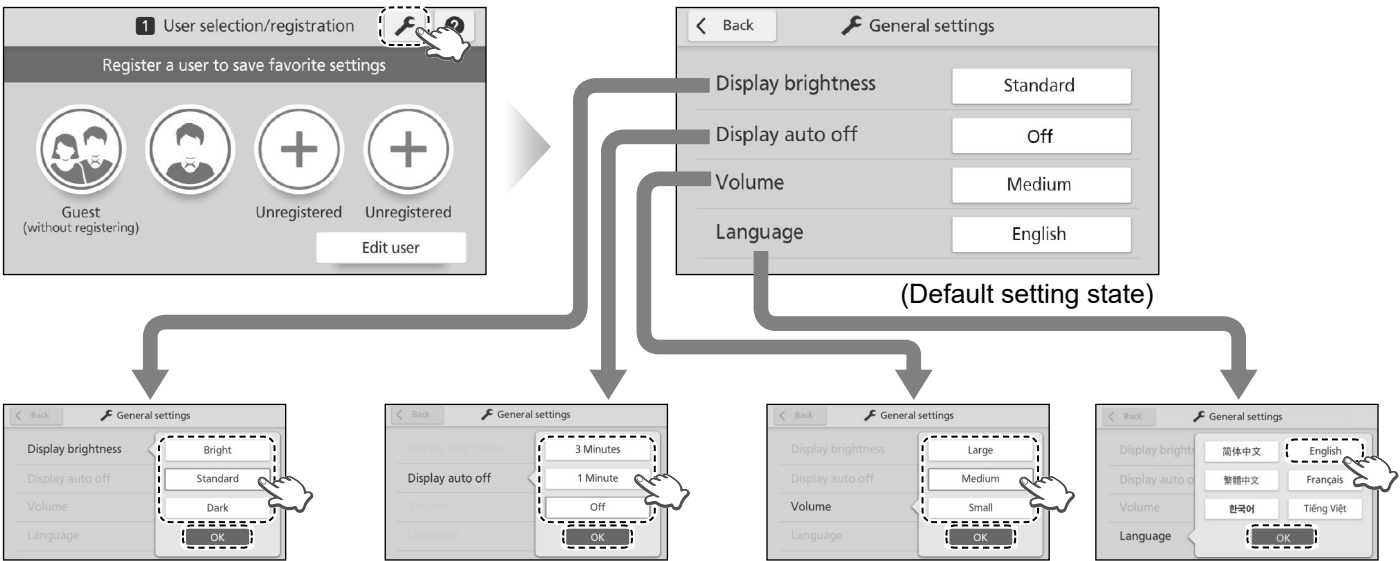

Select any one and press "OK"

Adjusting the intensity  
About the settings and screen panel

## Help screen

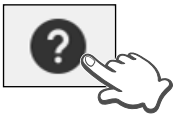

The help screen is displayed, and it will be possible to view the explanations according to the screen that was being displayed.

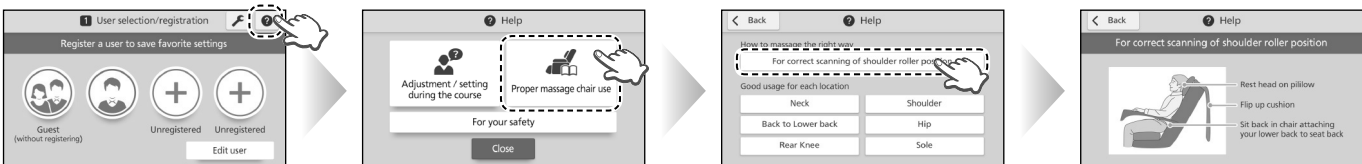

Press ?

Select the help menu that you look for

Select the item you look for

# After completing the massage

## Once the time is up

After the timer has finished,

- The legrest will lower so you can stand up safely.

If you have extended the sole massage section slide, it may hit the floor and not stow completely. Raise your legs to retract all the way.

- Backrest does not rise automatically. Press **Return the backrest** and the backrest will rise.
- The massage rollers move to their retracted positions.

## In the middle of the massage, when it ends with the emergency stop button

Fully return the sole massage section to the original position and then press  twice.

- The legrest is lowered automatically, the backrest is returned to the upright position and massage rollers as well as sole rollers are stored at original positions.

Lift your soles slightly and the sole massage section returns.

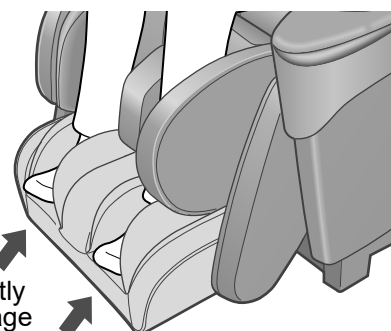

## Return the massage lounger to normal status

Place a comfort cushion on the backrest.

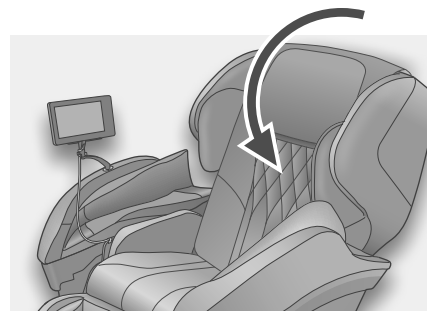

## Turn the power off

**1** Slide the power switch to the "off" position.

**2** Turn the lock switch key to the "lock" position and remove it.

**3** Remove the power plug from the electrical outlet.

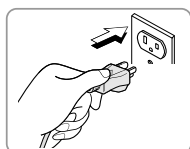

**4** The lock switch key must be stored out of the reach of children.

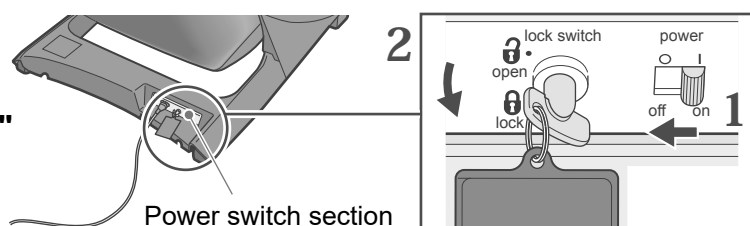

## WARNING

- After each massage, slide the power switch on the unit backside to the "off" position, turn the lock switch to the "lock" position and then remove the lock switch key and power plug. (To prevent breakage or injury from misuse by children.)

# Moving the unit

## Lift and move the main unit

Lift and move with one person holding the sides of the legrest and one person holding the backrest cover groove. (EN12)

Always carry the lounge with at least two people!!

## Moving the unit on its casters

- Remove the obstacles in the vicinity
- Move with the backrest fully upright.  
The backrest rises up if  is pressed twice.

Since the unit is heavy, be careful to avoid back injuries.

Lifting weight when moving on casters	Approx. 35 kg (77.2 lbs)
---------------------------------------	--------------------------------

Hold the legrest at the sides and move the unit on its casters.

Put the controller and power cord on the seat

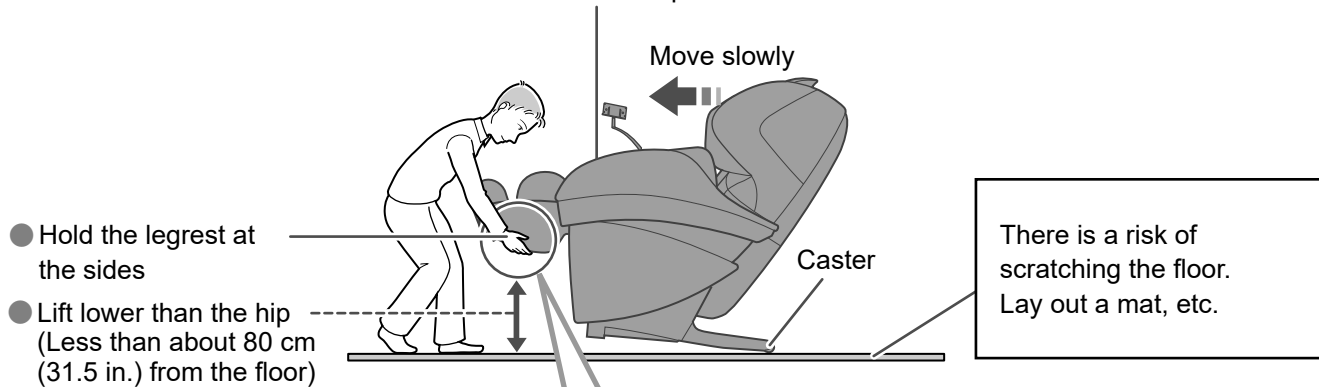

Hold at the sides

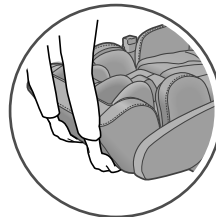
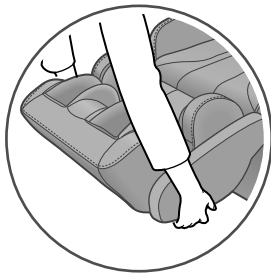

Do not hold by the foot part. The sole massage section might slide, and injuries may occur.

## When you lower the unit

- Put the unit down slowly and watch your step carefully.
- Hold the legrest with your hands until it has been set on the floor completely. If you release the legrest too soon, it will spring back to the initial position.

## Detaching the armrest

Detaching the armrest makes it easier to move.

- ① Remove the attachment screws (EN14 Step 1-③).
- ② Slide armrests to the front and raise with both hands.

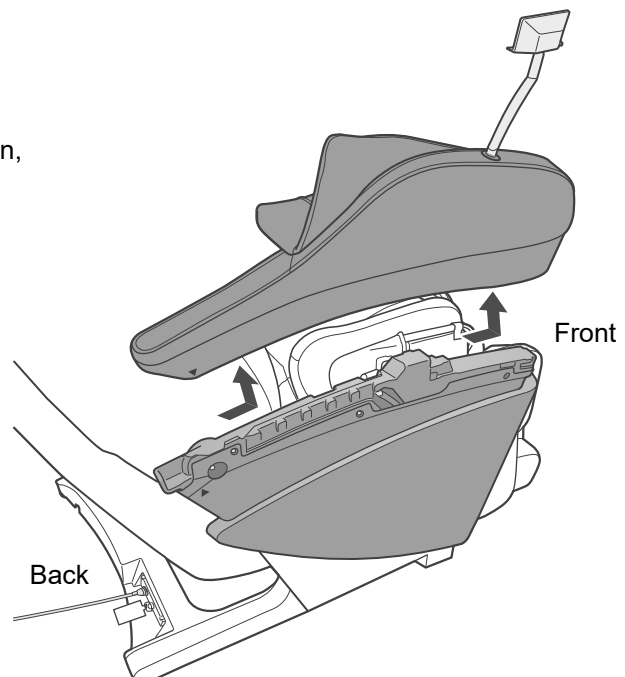

After completing the massage  
Moving the unit

# Cleaning and maintenance

Never use chemicals such as thinner, benzene, alcohol, etc.

## Notes on use

- Be careful when using the unit with clothing such as jeans or colored clothes. (Cause of color transfer to the synthetic leather and fabric portions)
- Please avoid long time contact with plastic products etc. (Cause of discoloration)
- If you use hair dressing, please spread a towel on the parts they may touch.



## Synthetic leather part

### Wipe with a soft and dry cloth



- Never use cleaners available on the market that contain ethanol ingredients. (Cause of discoloration, change of properties)
- Do not rapidly dry off with a dryer, etc.





### <When the dirt is severe>

- ① Soak a soft cloth in water or a 3 % - 5 % solution of neutral kitchen detergent with warm water and squeeze well. 
  - ② Briskly rub the surfaces.
  - ③ Finally, rinse the cloth in water and wring it out, then wipe off all the detergent. 
  - ④ Wipe with a soft, dry cloth.
  - ⑤ Allow the unit to dry naturally.
- For hard-to-clean soiling, wipe with the same neutral kitchen detergent solution, etc. but using a commercially available "sponge of melamine foam material".

## Fabric parts

- ① Soak a soft cloth in water or a 3 % - 5 % solution of neutral kitchen detergent with warm water and squeeze well and wipe. 
- ② Use water or a neutral kitchen detergent and brush on areas where the seat fabric is particularly soiled.
  - Be careful not to brush the fabric too much to avoid damage.
- ③ Finally, rinse the cloth in water and wring it out, then wipe off all the detergent. 
- ④ Allow the unit to dry naturally.
  - Since color may transfer from clothing to the seat fabric, be careful when using the unit with clothing such as jeans or colored clothes.

## Plastic area

- ① Soak a soft cloth in water or a 3 % - 5 % solution of neutral kitchen detergent with warm water and squeeze well and wipe. 
- ② Finally, rinse the cloth in water and wring it out, then wipe off all the detergent.
  - Make sure to wring tightly before wiping the controller (other than the touch panel part).
- ③ Allow the unit to dry naturally.



## Touch panel part

Lightly wipe using a soft dry cloth such as a gauze.

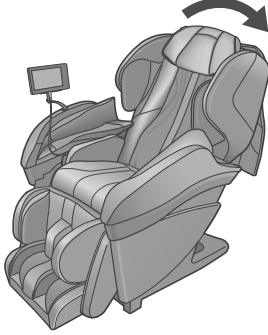

### <When the dirt is severe>

Wipe off the dirt using a cloth dipped in water and wrung thoroughly, and then lightly wipe using a dry soft cloth such as a gauze, etc. 

# Q&A

	Question	Answer
<b>Before use</b>		
<b>Doctor Consultation</b>	Can I use the unit if I have an illness that requires regular medical attention?	<p><b>Consult your doctor before using this unit.</b></p> <p>Massage is a form of stimulation by tactile pressure in which pressure is applied to the muscles to relax them. This may exacerbate some illnesses. Be sure to consult a doctor if you have an illness. (EN6)</p>
	The position of the upper body and the position of the legs do not match. What can I do to align massaging positions?	<p><b>Separating massage of the upper body and legs is recommended.</b></p> <ul style="list-style-type: none"> <li>● <b>Massaging only the upper body</b> Raise the comfort cushion to expose the backrest and pillow for use.</li> <li>● <b>Massaging only the legs</b> Use the leg &amp; sole massage section with the comfort cushion on the backrest.</li> </ul>
	Can people shorter than 140 cm (55.1 in) or taller than 185 cm (72.8 in) still use it?	<p><b>Yes.</b></p> <p>The following methods are recommended, as the correct shoulder position may not be found during scanning of shoulder roller position.</p> <p>&lt;If shorter than 140 cm (55.1 in)&gt;      &lt;If taller than 185 cm (72.8 in)&gt;</p>
<b>How to use</b>		<div style="display: flex; justify-content: space-around;"> <div style="text-align: center;">  </div> <div style="text-align: center;">  </div> </div>
	How many times can this be used in one day?	<p><b>Use for less than about 30 minutes in one day.</b></p> <ul style="list-style-type: none"> <li>● Rest for about 10 minutes after using for 16 minutes or more.</li> </ul>

## Q&A (continued)





	Question	Answer
<h3>During operation</h3>		
Scanning of shoulder roller position*	During scanning of shoulder roller position or a massage, 7 short beeps sounded ( <b>U10</b> was displayed) and the action stopped. What happened?	<p><b>Messages stop for safety if the body cannot be detected for one of the following reasons.</b></p> <ul style="list-style-type: none"> <li>● The user is not sitting.</li> <li>● The head and/or back is not touching the backrest.</li> <li>● A cushion is placed against the backrest or the user is wearing thick clothing.                             <ul style="list-style-type: none"> <li>• Sit firmly, lean gently back so that your head touches the pillow, press  and then press  to start again.</li> </ul> </li> <li>● The comfort cushion is not raised.</li> </ul>
Upper body	The mechanical intensity adjustment button for the upper half of the body does not work sometimes.	<p><b>The upper body massage roller intensity button is ineffective in following instances.</b></p> <p>This is an intentional condition to prevent suddenly intensifying strength and is not a malfunction.</p>
	There is a delay in movement when adjusting the position.	<p><b>The massage rollers may not move immediately depending on when the position button is pushed. (There may be a small time lag. This is not an abnormality.)</b></p> <p>If you hear the limit sound (beep-beep-beep) when the button is pushed, this means that it is at the furthest position and cannot move any further.</p>
	The height (intensity) on the left feels different to that on the right.	<p><b>It is designed to differ in some cases.</b></p> <p>An alternating tapping mechanism is used to create a more natural sensation. The massage rollers therefore do not move in unison in some massages. The massage roller height (intensity) on the left differs from that on the right in these massages. This is not a malfunction.</p>
	The massage rollers sometimes move bit by bit in a twitching manner.	<p><b>The chair is detecting the pressure acting on the massage rollers and changing the massage strength. The massage rollers may move bit by bit depending on the pressure but this is not an abnormality.</b></p>
Soles	The sole roller sometimes moves before the course begins...	<p><b>Before the course begins, the sole roller moves into place. This is not an abnormality.</b></p>
Hands & Arms	During auto course (including memory course), air action and sole roller action may suddenly stop and transit to the next operation...	<p><b>When hip massage or stretching operations start during an automatic course, air operation and sole roller movements are suspended. This is due to the priority on the air motion that is linked to movements of rollers to enhance the effectiveness of hip massage or stretching operations.</b></p> <p><b>For this reason, in the number of times arm massage is performed on the left and the right may differ with alternated application of pressure for air arm massage.</b></p>

\* Scanning of shoulder roller position: action of measuring the body.

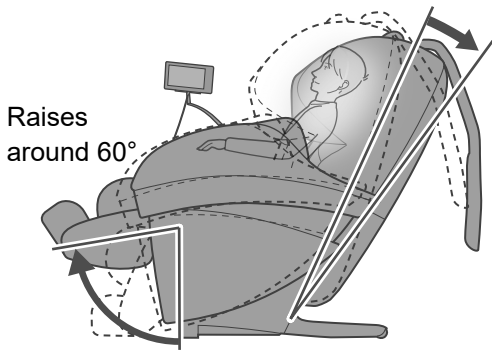

Question	Answer
----------	--------

## During operation (continued)

Reclining	<p>The angle of the backrest, legrest or armrest automatically changes at times.</p>	<p>The angle automatically changes in the following cases.</p> <ul style="list-style-type: none"> <li>● While scanning the shoulder roller position           <div style="border: 1px solid gray; padding: 2px; margin: 5px 0;">The unit body moves automatically, and gets inclined to the angle that makes scanning easy.</div> <ul style="list-style-type: none"> <li>● The movement is not made when the unit body is inclined deeply.</li> </ul> </li> </ul> 
	<p>The backrest is not restored to upright position after massaging.</p>	<ul style="list-style-type: none"> <li>● When  is pressed to end the massage.           <div style="border: 1px solid gray; padding: 2px; margin: 5px 0;">The chair automatically returns to the upright position.</div> <ul style="list-style-type: none"> <li>● Only the legrest returns to the original position if the massage is completed according to the timer.</li> <li>● If  is pressed to end the massage, all operations immediately stop and the angle does not automatically change.</li> </ul> </li> </ul>
<p>The backrest is not restored to upright position after massaging.</p>	<p>Only the legrest is retracted when the motion comes to stop by timer operation.</p> <p>Press  twice to restore the backrest to the upright position.</p>	

## After use

Hand & arm	<p>Red marks are left on the under side of my hands/arms after a hand &amp; arm massage.</p>	<p>Marks may remain on the hands and arms after use. These eventually fade and are not a problem.</p>
------------	--	---

Q&A

## How to adjust the <Position>





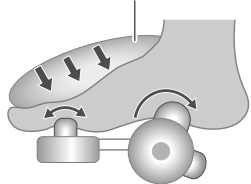
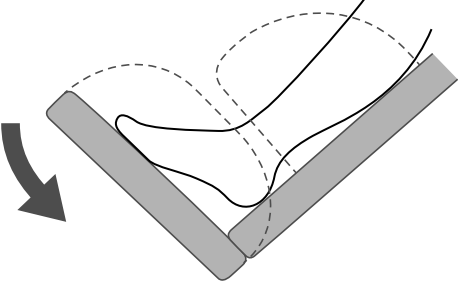

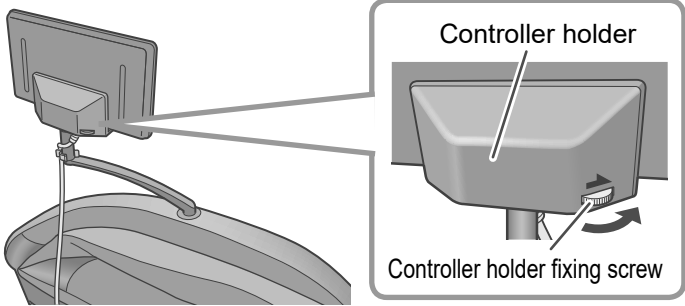

Scanning of shoulder roller position*	<p>The correct shoulder position cannot be found during scanning of shoulder roller position. (The shoulder position slips each time.)</p>	<p>Correct scanning of shoulder roller position may not be possible for some sitting positions (such as leaning forward).</p> <p>Adjust with the shoulder position "▲" and "▼" button. (EN 22 to EN23) For more correct scanning, sit firmly in the unit and lean back gently so that <u>your head is touching the pillow (backrest).</u></p>
---------------------------------------	--	---

## Q&A (continued)

	Question	Answer
<h3>How to adjust the &lt;Intensity&gt;</h3>		
Upper body	The auto course is "not strong enough even at the strongest setting..." or is "too strong even at the weakest setting..."	<p>Try the following methods.</p> <ul style="list-style-type: none"> <li>● Maximum intensity is set for a course but the intensity is insufficient. Leaning back the backrest results in more body weight pressing against the main unit for stronger massaging.</li> <li>● Minimum intensity is set for a course by the intensity is excessive. Placing cloth or blanket over the backrest can soften the contact sensation of massage rollers.</li> </ul>
Hip	The hip massage is weak ...	<p>Please sit further in. When you sit further in, the gap between the backrest and the hip becomes smaller, making it easier for the massage rollers to contact your body. (EN30)</p>
Hand & arm	Can hand & arm massage be performed simultaneously?	<p>Massaging is performed alternately, to ensure that the user can stop the operation whenever any anomaly or danger is sensed.</p>
Sole	I hardly feel any difference in intensity in the sole roller even after adjustment ...	<p>The sole roller intensity is adjusted by the strength of the foot side air pressure holding the soles. Therefore, depending on the operating pattern, intensity difference may not be felt.</p>  <p>Foot side air bag</p>
	Sole roller is too intense even at the gentlest setting ...	<p>Slightly lower the sole massage section so that the heel is raised above it, which will weaken the effect of the roller.</p> 

Question	Answer
----------	--------

## Other

<b>Controller</b>	The controller holder is unsteady.	<p><b>Tighten the controller holder fixing screw.</b></p> <p>The holder is held tighter by turning the mounting screw in the direction of .</p> <ul style="list-style-type: none"> <li>Controller holder cannot be completely secured in order to allow adjustment to desired positions and orientations.</li> </ul> 																
	The displays of the operation or position seem to be different ...	<p><b>The actions shown represent rough movements. Actual movements or sensations may vary.</b></p>																
<b>Noise</b>	The noise grows louder after using the chair for a long time.	<p><b>This may be a malfunction. Contact the nearest Panasonic service center for an inspection and repair.</b></p>																
<b>Timer function</b>	Is there a timer function?	<p><b>Yes.</b></p> <p>To prevent overuse, the massage automatically ends at a maximum of 19 minutes after starting. (EN30)</p> <p>When the timer ends, the legrest automatically lowers and the massage rollers are stowed.</p> <p>Press  to use again.</p>																
	Does the time vary depending on the course?	<p><b>The time setting of the timer function changes depending on the course. (EN30)</b></p>																
	Can I change time settings myself?	<p><b>That is not possible.</b></p> <p>The set time is predetermined for each course.</p>																
		<table border="0"> <tr> <td style="text-align: center;"></td> <td>Swedish</td> <td rowspan="2">} about 19 minutes</td> </tr> <tr> <td></td> <td>Deep Shiatsu</td> </tr> <tr> <td></td> <td>Stretch</td> <td rowspan="2">} about 16 minutes</td> </tr> <tr> <td></td> <td>Air</td> </tr> <tr> <td></td> <td>Quick</td> <td>} about 10 minutes</td> </tr> <tr> <td style="text-align: center;"></td> <td></td> <td>} About 19 minutes</td> </tr> </table>		Swedish	} about 19 minutes		Deep Shiatsu		Stretch	} about 16 minutes		Air		Quick	} about 10 minutes			} About 19 minutes
	Swedish	} about 19 minutes																
	Deep Shiatsu																	
	Stretch	} about 16 minutes																
	Air																	
	Quick	} about 10 minutes																
		} About 19 minutes																

# Troubleshooting







**Investigate the "Problem" and apply the "Remedy" below.**

If the problem still exists after following the remedy, contact an Panasonic service center.

Refer to EN53 for details when requesting repair.

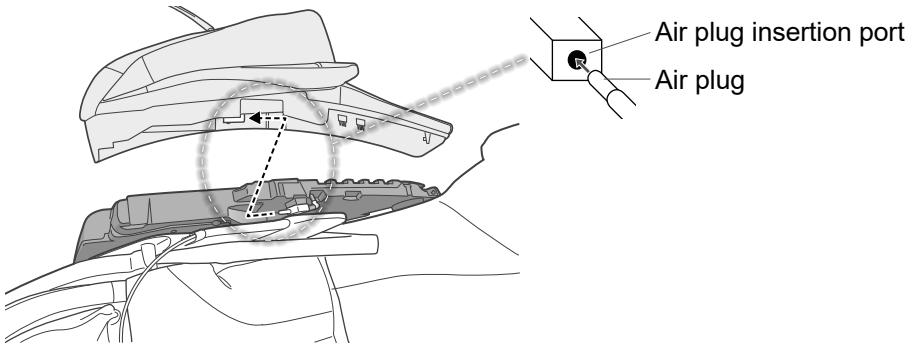
Problem	Cause and Remedy
The action stops mid-way.	<p><b>There was a power outage.</b></p> <p>→ Since the operation would have stopped, press  twice to return the backrest and the massage rollers to the storage position, and then start to use again. (The operation does not restart even if the unit has recovered from a power failure.)</p>
	<p><b>If excessive force is applied to the massage rollers during operation, in the interests of safety the action may stop.</b></p> <p>→ Turn off the power switch, wait for approx. 10 seconds and then turn the power switch on again.</p>
	<p><b>If the operation returns to the menu selection screen while a course was ongoing, the operation stops.</b></p>
The seat cannot be reclined and the legrest cannot be lowered.	<p><b>If the unit encounters an obstacle or if excessive force is exerted on it during operation, in the interests of safety the unit will come to a stop.</b></p> <p>→ When the backrest and the legrest have stopped, switch slide the power switch on the backside of unit body to the "off" position, and switch it "on" again after about 10 seconds, and then operate the unit.</p>
The massage rollers do not come up to the shoulder or neck.	<p><b>If your head does not contact the pillow or your back does not contact the backrest, the shoulder position may be detected as lower than the actual position during the scanning of shoulder roller position.</b></p> <p>→ Sit on the seat in the deepest position and put your head on the pillow, and then repeat the operations again from the start. <span style="float: right;">(EN22 to EN23)</span></p>
The height of the left and right massage rollers is different.	<p>An alternating tapping method is employed, which means that this phenomenon will naturally occur. There is nothing wrong with the unit. <span style="float: right;">(EN42)</span></p>
"Heat" massage rollers do not get warm.	<p><b>"Heat" is set to Off.</b></p>
	<p>Sense of warmth from the massage rollers differs depending on your body shape, the massage body part, massage action, clothing, and room temperature.</p>
The "Heat" massage rollers do not cool down even after being turned off.	<p>Because of the structure of the heater, the "Heat" massage rollers will feel warm for a while after heating due to the residual heat.</p>
	<p>Continuing to massage the same area even after turning off the "Heat" switch may increase the temperature felt.</p>

## Troubleshooting (continued)

Problem	Cause and Remedy
Reclining does not take place even though a massage is started. (The seat does not automatically recline.)	If the backrest has fallen over about 20 °, it does not recline automatically. (EN43)
The backrest does not return to the upright position.	If the unit is stopped by automatic shut-off or by pressing  , it will not return automatically for safety. → To return from the reclined position to the original position, press  twice.
The unit will not operate at all.	There is a power failure.
	The power plug has been disconnected. (EN13)
	Power switch on the rear panel is set to "off".
	The child lock has been applied. (EN18)
	Course selection or body part selection has not been made.
Touch panel is inoperable	Touch panel may become inoperable due to interference from other electronic devices in the vicinity. → Press the  button and turn off the power switch on the back of the main unit. After about 10 seconds, turn the power back to "on" to operate.
It is not possible to massage hands and arms.	Air plug may come loose from the air plug insertion port if the armrest is not secured.  → Check connection of the air plug and secure installation of the armrest. (EN14)
Sometimes the power won't turn on when  is pressed again when a massage has finished.	Due to shutdown (approx. 5 seconds)  may not be accepted. → Wait at least 5 seconds once all movement has stopped before pressing  .
	The child lock has been applied. (EN18)
Red, blue, or green pixels are visible on the touch panel	Defective pixels that do not light, remain continuously lit, appear non-uniform, or experience color shifts are characteristic of touch screens and considered normal.
The unit has been damaged.	→ To prevent accidents, be sure to contact an Panasonic service center. (EN53)
The power cord or power plug is abnormally hot.	

# Error display

<Example of error display>

**U10**

For safety reasons, action will terminate automatically when it cannot detect if someone is seated.  
 If this error occurs even if you are seated, press the emergency stop switch, sit further in chair attaching your lower back to seat back, and repeat the operation.

Error display	Contents
<b>U10</b>	For safety reasons, action will terminate automatically when it cannot detect if someone is seated. If this error occurs even if you are seated, press  , sit back all the way to the backrest, and operate from the start again.
<b>F03 ~ F39</b>	There is a malfunction inside the massage device. Stop using and ask your dealer to inspect and repair the chair. (Service and maintenance will be carried out smoother if the error number is communicated when contacting.)

# Sounds and sensations of the unit

The following sounds and sensations occur while using the unit. However, they occur due to the construction of the unit and are perfectly normal.

From each air massage unit (see EN10 for the position of each air massage unit)

**"Snapping", hollow, bending and thrusting sounds**

Inflating sound of air bag as well as sounds and sensations of air bag as they rub against each other during air operations.

**"Popping", "Clunking" sounds**

Sounds and feels like the massage rollers are straining to get over wrinkles in the cloth

**"Rattle", "Squeak", "Rustle" sounds**

Operating sounds of the kneading or tapping actions

**"Creaking" sound**

Creaking sound when the massage rollers are in operation

**"Rattle", "Jerk" sounds**

Operating sounds when the massage rollers move up or down

**"Rumble" sound**

Sound of the belt rotating

**"Motor" sounds**

Motor sounds when air pressure is applied

**"Clunking", "Jerking" sounds**

Sounds when the massage rollers change from "push" to "pull"

**"Rubbing" sound**

Rubbing sound of the massage rollers on the seat fabric

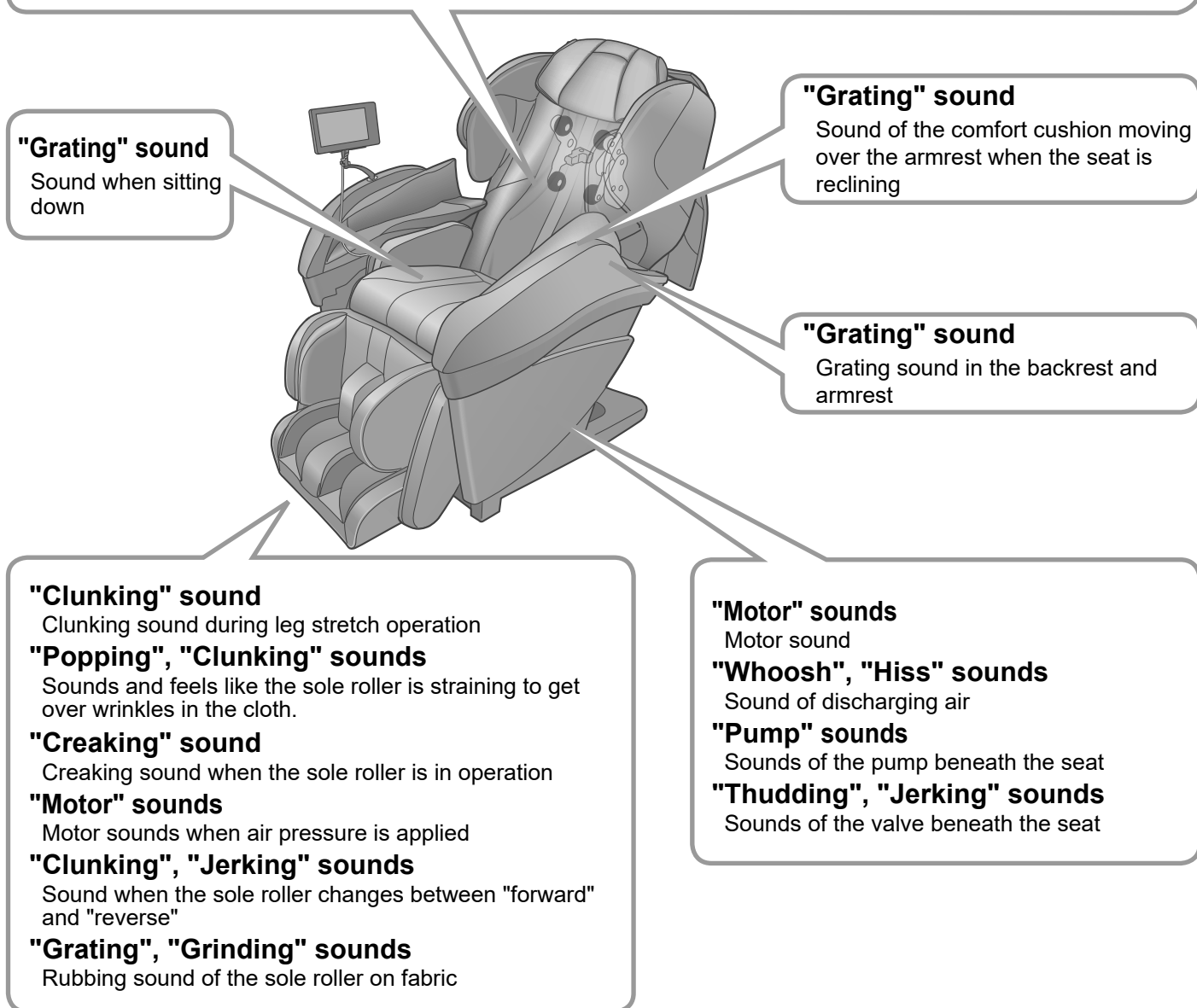

Sounds and sensations of the unit Error display

**If these sounds have grown louder, there may be a malfunction.**

● Contact the nearest Panasonic service center for inspection and repair.

# Specifications

<b>Power supply</b>		AC 120 V 60 Hz
<b>Power consumption</b>		3.0 A (when the controller is "off", approx. 0.3 W)
<b>Heater unit power consumption</b>		23 W
<b>Upper body massage</b>	<b>Massage area (Up-Down)</b>	Approx. 79 cm (31.1 in.) (The massage rollers move a total of approx. 63 cm (24.8 in.))
	<b>Massage area (Left-Right)</b>	Roller spacing during kneading operations (including roller widths) Neck, shoulders and back: Approx. 5 cm to 21 cm (2.0 in. to 8.3 in.); Lower back and buttocks: Approx. 5 cm to 25 cm (2.0 in. to 9.8 in.) Roller spacing (including roller widths) for vertical movements and spinal stretching Approx. 5 cm to 17 cm (2.0 in. to 6.7 in.)
	<b>Massage area (Front-Back)</b>	Strength adjustment range: Approx. 10 cm (3.9 in.)
	<b>Massage speed</b>	Knead: Approx. 4 times per minute to 73 times per minute Tap: Approx. 190 times per minute to 520 times per minute (one side) Moving speed: Approx. 1 cm per second to 5 cm per second
<b>Air massage</b>	<b>Air pressure (Rear knee)</b>	3: Approx. 34 kPa 2: Approx. 31 kPa 1: Approx. 18 kPa (there are slight variations between body parts)
<b>Soles massage</b>	<b>Massage speed</b>	Approx. 8 times per minute to 21 times per minute
<b>Reclining angle</b>		Backrest: Approx. 120° to 170° Legrest (Leg & Sole Massage Section): Approx. 5° to 85°
<b>Timer</b>		Around 19 minutes (automatically ends)
<b>Dimensions</b>	<b>When not reclining (H × W × D)</b>	Approx. 120 cm × 85 cm × 130 cm (47.2 in. × 33.5 in. × 51.2 in.)
	<b>When reclining (H × W × D)</b>	Approx. 79 cm × 85 cm × 200 cm (31.1 in. × 33.5 in. × 78.7 in.)
<b>Mass</b>		Approx. 87 kg (191.8 lbs)
<b>Upholstery</b>		Synthetic leather

For persons weighing 100 kg (220.3 lbs) or more, the product operations may make more noise and the fabric cover may wear faster.



## Unit dimensions

### Front

Max. width: Approx. 85 cm (33.5 in.) (Approx. 68 cm (26.8 in.) with the armrest detached)

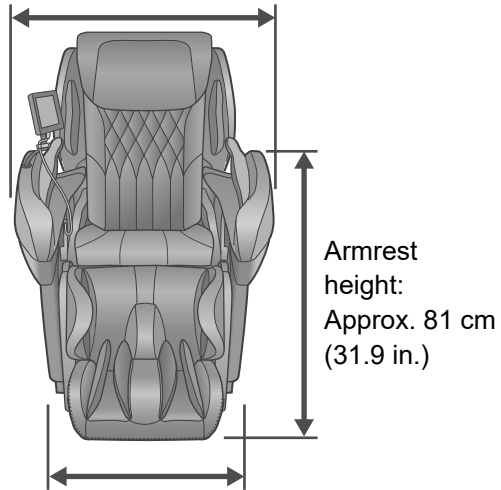

Armrest  
height:  
Approx. 81 cm  
(31.9 in.)

Width of floor section:  
Approx. 64 cm (25.2 in.)

### Side

Length: Approx. 130 cm (51.2 in.)

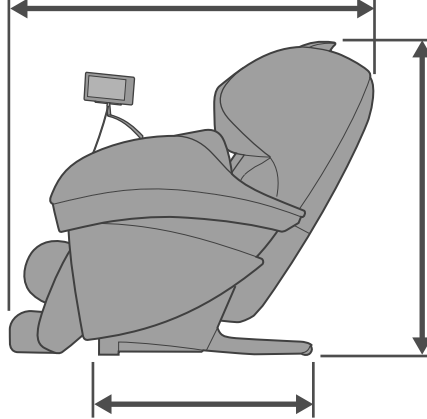

Backrest  
height:  
Approx. 120 cm  
(47.2 in.)

Length of floor section:  
Approx. 79 cm (31.1 in.)

Extension length of  
sole massage section:  
Approx. 18 cm (7.1 in.)

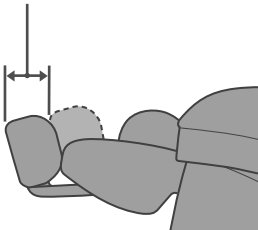

Sole massage section movement:  
Approx. 2 cm (0.8 in.)

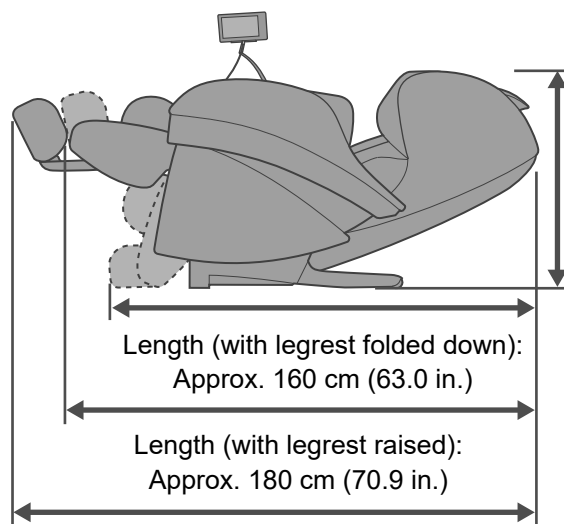
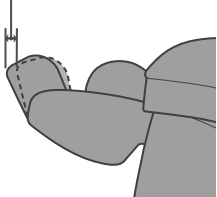

Height:  
Approx. 79 cm (31.1 in.)

Length (with legrest folded down):  
Approx. 160 cm (63.0 in.)

Length (with legrest raised):  
Approx. 180 cm (70.9 in.)

Maximum length: Approx. 200 cm (78.7 in.)

# La recherche des FAQ a été simplifiée.

## FR 12

### Transport, installation et montage

- Dimensions de l'appareil! (FR51)

## FR 20

### Comment utiliser l'écran tactile?

- À propos de la sélection de l'utilisateur/inscription de l'utilisateur (FR24)
- Massage complet (FR25)
- Massage d'une partie particulière du corps avec votre action préférée (FR26)
- Réglage de l'intensité (FR32)

## FR 30

### Combien de temps faut-il pour compléter les traitements?

- À propos de la minuterie du « Massage corporel complet automatique » (FR25)
- À propos du traitement et du temps de fonctionnement (FR30)
- Pour ajuster à votre goût les ajustements et réglages (FR32)

## FR 30

### À propos du massage à la chaleur

## FR 49

### Le son est irritant!

- Son de fonctionnement, de sensations, etc.

# Contenu

## Avant d'utiliser l'appareil

**CONSIGNES IMPORTANTES DE SÉCURITÉ . . FR4**

**CONSIGNES DE MISE À LA TERRE. . . . . FR5**

**Noms des pièces et fonctions de l'appareil. . . . . FR10**

**Préparatifs du fauteuil vibromasseur . . . . FR12**

**Montage . . . . . FR14**

**Avant de commencer le massage . . . . . FR16**

## Comment utiliser

**Noms des pièces et fonctions de la télécommande . FR18**

**Utilisation . . . . . FR20**

**Balayage de la position des rouleaux des épaules . . . . . FR22**

**À propos de la sélection de l'utilisateur/ inscription de l'utilisateur. . . . . FR24**

**Massage complet . . . . . FR25**

**Massage d'une partie particulière du corps avec votre action préférée. . . . . FR26**

**Le contenu de l'action. . . . . FR28**

**Positionnement correct des mains, des bras, des jambes et des plantes de pied. . FR31**

**Réglage de l'intensité . . . . . FR32**

**À propos des réglages et du panneau-écran. . . . . FR37**

**Après la fin du massage . . . . . FR38**

## Déplacement / Entretien

**Déplacement de l'appareil . . . . . FR39**

**Nettoyage et entretien. . . . . FR40**

## Notes importantes



**Q et R . . . . . FR41**

**Dépannage . . . . . FR46**

**Affichage d'erreur . . . . . FR48**

**Sons et sensations pendant le fonctionnement. . . . FR49**

**Spécifications . . . . . FR50**

 <b>DANGER</b>	Indique un risque potentiel qui entraînera des blessures graves ou la mort.
 <b>AVERTISSEMENT</b>	Indique un risque potentiel pouvant entraîner des blessures graves ou la mort.
 <b>ATTENTION</b>	Indique un risque pouvant entraîner des blessures mineures ou des dommages matériels.

# CONSIGNES IMPORTANTES DE SÉCURITÉ

L'utilisation de tout appareil électrique, y compris celui-ci, exige le respect des précautions de base, y compris les suivantes.

Veuillez lire toutes les instructions avant d'utiliser le fauteuil vibromasseur.

## **DANGER**

### **Pour réduire le risque de choc électrique :**

1. Débranchez toujours cet appareil de la prise électrique immédiatement après l'utilisation et avant le nettoyage.

## **AVERTISSEMENT**

### **Pour réduire les risques de brûlure, d'incendie, de choc électrique ou de blessure corporelle :**

1. Ne laissez jamais l'appareil sans surveillance lorsqu'il est branché. Débranchez toujours l'appareil lorsqu'il n'est pas utilisé.
2. Une étroite supervision est nécessaire lorsque cet appareil est utilisé par, sur, ou à proximité d'enfants, de personnes avec des limitations ou handicapées. Gardez les enfants éloignés du repose-jambes.
3. Utilisez cet appareil exclusivement aux fins décrites dans les présentes instructions.
4. N'utilisez aucun accessoire autre que les accessoires recommandés par le fabricant.
5. Ramenez toujours le siège en position verticale et assurez-vous que le repose-jambes est complètement rétracté. Veillez à ne rien heurter lorsque vous rétractez le repose-jambes.
6. Ne mettez jamais l'appareil en marche lorsque la fiche ou le cordon d'alimentation est endommagé. Renvoyez l'appareil au centre de service agréé le plus proche s'il ne fonctionne pas correctement, s'il est tombé ou s'il a été endommagé ou encore s'il a été immergé dans l'eau.
7. Tenez les cordons d'alimentation éloignés des surfaces chauffées. Ne transportez pas l'appareil par le cordon d'alimentation.
8. N'obstruez jamais les ouvertures d'aération pendant le fonctionnement et assurez-vous qu'aucune des ouvertures d'aération n'est obstruée par des peluches, des cheveux, etc. Ne laissez rien tomber ou n'introduisez rien dans aucune des ouvertures de l'appareil.
9. N'utilisez pas l'appareil sur des appareils de chauffage comme des tapis chauffants, etc. Ne faites pas fonctionner le fauteuil sous une couverture ou un oreiller. Cela peut produire une chaleur excessive pouvant entraîner un incendie, un choc électrique ou des blessures corporelles.
10. N'utilisez pas l'appareil à l'extérieur.
11. N'utilisez pas de produits aérosols ou ne faites pas fonctionner l'appareil lorsque de tels produits sont utilisés ou quand de l'oxygène est administré.
12. Ne branchez cet appareil que sur une prise de courant adéquatement mise à la terre. Reportez-vous aux Consignes de mise à la terre.
13. Faites attention aux surfaces chauffantes. Elles peuvent causer des brûlures graves. N'appliquez pas sur des zones de la peau sensibles à la chaleur ou présentant une mauvaise circulation sanguine. Ne laissez pas des personnes handicapées ou des enfants sans surveillance utiliser les surfaces chauffantes car cela pourrait s'avérer dangereux.
14. Ne pas utiliser l'appareil à proximité de vêtements amples ou de bijoux.
15. Gardez les cheveux longs éloignés de l'appareil lorsqu'il est en marche.
16. Après chaque séance de massage, glissez l'interrupteur d'alimentation à l'arrière de l'appareil à la position « off » (arrêt), tournez l'interrupteur de verrouillage à la position « lock » (verrouillé), retirez la clé de l'interrupteur de verrouillage, puis débranchez la fiche d'alimentation.  
(Pour éviter les bris ou les blessures en cas de mauvaise utilisation par les enfants.)

## **CONSERVEZ CES INSTRUCTIONS**

# CONSIGNES DE MISE À LA TERRE

L'appareil doit être mis à la terre. Si un mauvais fonctionnement se produit ou s'il tombe en panne, la mise à la terre procure une voie de moindre résistance au courant électrique et réduit ainsi les risques de choc électrique. L'appareil est équipé d'un cordon muni d'un conducteur de mise à la terre et d'une fiche de mise à la terre. La fiche doit être branchée dans une prise secteur appropriée correctement installée et mise à la terre conformément à l'ensemble des codes et décrets locaux.

## DANGER

Une mauvaise connexion du conducteur de mise à la terre peut entraîner un risque de choc électrique. Consultez un électricien ou un agent de service qualifié en cas de doute concernant la mise à la terre du produit. Ne modifiez pas la fiche fournie avec le produit. Si elle ne s'adapte pas à la prise secteur, demandez à un électricien qualifié d'installer une prise secteur adaptée.

L'appareil est conçu pour être utilisé sur un circuit nominal d'une tension de 120 volts et est équipé d'une fiche de mise à la terre qui ressemble à la fiche illustrée sur la Figure A. Assurez-vous que le produit est connecté à une prise de courant ayant la même configuration que la fiche. N'utilisez pas d'adaptateur avec cet appareil.

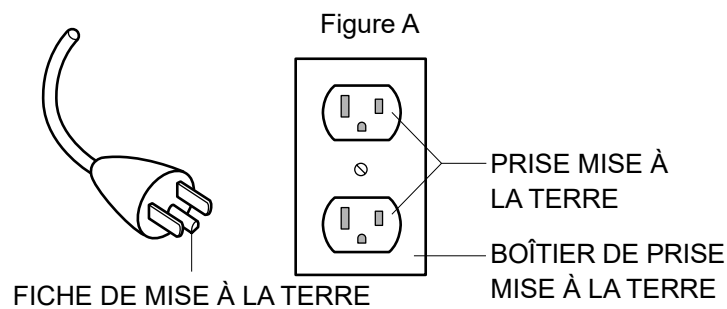

- Cet appareil n'est pas destiné à être utilisé par des personnes (y compris les enfants) ayant des capacités physiques ou mentales réduites ou un manque d'expérience et de connaissances, à moins d'avoir reçu une supervision ou une formation concernant l'utilisation de l'appareil par une personne responsable de leur sécurité.
- Les enfants doivent être surveillés pour s'assurer qu'ils ne jouent pas avec l'appareil.

# CONSIGNES IMPORTANTES DE SÉCURITÉ (suite)

■ Les instructions que vous devez suivre sont indiquées en utilisant les symboles suivants. (Les symboles suivants en sont des exemples.)



Indique une procédure de fonctionnement spécifique qui ne doit pas être effectuée.



Indique une procédure de fonctionnement spécifique qui doit être effectuée.

## AVERTISSEMENT

### Symptômes



- Les personnes suivantes ne doivent pas utiliser cet appareil :
  - (1) Les personnes à qui il est interdit de recevoir des massages par un médecin (par exemple : à cause de thrombose, thrombose veineuse profonde des membres inférieurs, embolie pulmonaire, anévrisme sévère, varices aiguës, phlébite, tout type de dermatite et infections cutanées (y compris l'inflammation de l'hypoderme), etc.)
  - (2) Les personnes souffrant d'ostéoporose, d'une fracture de la colonne vertébrale, d'une entorse ou d'une douleur aiguë telle qu'un muscle tiré ou déchiré
  - (3) Les personnes qui ont un stimulateur cardiaque, un défibrillateur ou d'autres dispositifs médicaux personnels sujets à des interférences électroniques
  - (4) Les femmes enceintes et les femmes qui viennent d'accoucher
  - (5) Les personnes souffrant de lombalgie aiguë, de disque herniaire, de spondylolisthésis, de sténose rachidienne, de spondylose lombaire dégénérative
  - (6) Les personnes qui ont des anomalies ou des courbures de la colonne vertébrale

- Les personnes suivantes ne doivent pas utiliser le massage des jambes, le massage du bas du dos/des hanches ou l'étirement du bassin.

- (1) Celles qui ont des symptômes d'inflammation aiguë autour de la zone de la hanche, de douleur aiguë de la hanche, de syndrome du muscle piriforme et de névralgie sciatique
- (2) Celles qui souffrent d'arthrose de la hanche et de mauvaise articulation de la hanche
- (3) Celles qui ressentent une douleur, un engourdissement, une léthargie dans la hanche et les jambes pendant l'utilisation

(Sinon, cela peut aggraver les symptômes.)

- Cet appareil n'est pas destiné à être utilisé par des personnes (y compris les enfants) ayant des capacités physiques ou mentales réduites ou un manque d'expérience et de connaissances, à moins d'avoir reçu une supervision ou une formation concernant l'utilisation de l'appareil par une personne responsable de leur sécurité. Les enfants doivent être surveillés pour s'assurer qu'ils ne jouent pas avec l'appareil.

(Sinon, cela peut causer un accident ou des blessures.)



- Les personnes souffrant de l'une des affections énumérées ci-dessous ou qui suivent un traitement médical devraient consulter leur médecin avant d'utiliser l'appareil.

- (1) Les personnes atteintes d'une tumeur maligne
- (2) Les personnes souffrant de maladie cardiaque
- (3) Les personnes qui ont une perte de sensation de chaleur
- (4) Les personnes qui ont des anomalies sensorielles en raison d'une perturbation circulatoire périphérique sévère comme le diabète sucré
- (5) Les personnes suivant une anticoagulothérapie
- (6) Les personnes qui ont une plaie à la zone où le masseur opère
- (7) Les personnes dont la température corporelle est de plus de 38 °C (100,4 °F) (qui ont de la fièvre)  
(Ex. : Lorsqu'une personne présente des symptômes d'inflammation aiguë (fatigue, frissons, fluctuations de la tension artérielle, etc.) ou lorsqu'elle est affaiblie)
- (8) Les personnes qui ont besoin de repos au lit ou qui sont en mauvaise forme physique
- (9) Les personnes autres que celles énumérées ci-dessus qui se sentent mal

- Si vous commencez à vous sentir mal pendant l'utilisation ou si vous ne ressentez pas les effets du fauteuil vibromasseur, arrêtez immédiatement l'utilisation et consultez un médecin.

- L'appareil a une surface chauffée. Les personnes insensibles à la chaleur doivent être prudentes lors de l'utilisation de l'appareil.

(Sinon, cela peut causer un accident, des blessures ou rendre la personne malade.)

## Notez également les points suivants



- Vous ne devez absolument pas modifier l'appareil. De plus, n'essayez pas de démonter ou de réparer l'appareil vous-même. (Sinon, cela pourrait provoquer un incendie ou un fonctionnement anormal de l'appareil, ce qui pourrait entraîner des blessures.)

## Pendant l'utilisation



- Lors du massage de la zone de la nuque, faites attention au mouvement des rouleaux de massage et évitez de masser la zone de la gorge et l'action de massage excessivement forte.
- Ne vous asseyez pas sur le repose-jambes, le dossier ou les accoudoirs.
- Cet appareil ne doit pas être utilisé par des enfants. En outre, ne laissez pas les enfants jouer sur l'appareil, ni monter sur le repose-jambes, le siège, le dossier ou les accoudoirs.
- N'utilisez pas le fauteuil vibromasseur en tenant un enfant.
- Ne poussez pas les mains, les coudes, les bras ou les pieds contre le tissu qui recouvre les pièces mobiles du dossier pendant l'utilisation.

(Sinon, cela peut causer un accident ou des blessures.)

- Lorsque « Chaleur » est utilisé, ne laissez pas les rouleaux de massage toucher le même endroit pendant longtemps. (Des brûlures de basse température\* peuvent se produire.)

\* Les brûlures peuvent se produire à des températures relativement basses (40 °C (104 °F) à 60 °C (140 °F)) lors d'un contact avec la même zone cutanée pendant de longues périodes, même si vous ne ressentez pas de chaleur ou de douleur.



- Vérifiez toujours que le tissu qui recouvre les pièces mobiles du dossier ou du repose-jambes n'est pas déchiré avant d'utiliser l'appareil. Vérifiez les autres zones pour vous assurer que le tissu n'a pas été déchiré. Quelle que soit la taille de la déchirure, si vous en trouvez une, arrêtez immédiatement d'utiliser l'appareil, débranchez la fiche d'alimentation et faites réparer l'appareil dans un centre de service agréé. (Le non-respect de cette consigne peut entraîner des blessures ou des chocs électriques.)



- Commencez par un léger massage « Suédois ».
- Ne massez pas plus de 30 minutes par jour.
- Ne massez aucune partie de votre corps pendant plus de 5 minutes à la fois.

(Sinon, cela pourrait entraîner des effets néfastes ou des blessures.)

- Utilisez correctement le fauteuil vibromasseur en suivant les instructions suivantes fournies dans le mode d'emploi.
- Utilisez les boutons pour ajuster la position de la hauteur des épaules, si elle n'est pas correctement alignée lors du balayage du corps (FR22).



- Assurez-vous qu'il n'y a aucune personne ou aucun animal autour de l'appareil (devant, derrière, dessous ou sur les côtés de l'appareil) avant de l'utiliser pour masser ou de déplacer le dossier ou le repose-jambes.

(Sinon, cela peut causer un accident ou des blessures.)

- Après chaque séance de massage, glissez l'interrupteur d'alimentation à l'arrière de l'appareil à la position « off » (arrêt), tournez l'interrupteur de verrouillage à la position « lock » (de verrouillage), retirez la clé de l'interrupteur de verrouillage, puis débranchez la fiche d'alimentation. (Pour éviter les bris ou les blessures en cas de mauvaise utilisation par les enfants.)

# CONSIGNES IMPORTANTES DE SÉCURITÉ (suite)

## AVERTISSEMENT

### Fiche d'alimentation, cordon d'alimentation, etc.



- Ne faites rien qui pourrait endommager le cordon d'alimentation ou la fiche d'alimentation.

Évitez de rayer, modifier, utiliser près d'un appareil de chauffage, plier excessivement, tordre, tirer, placer des objets lourds dessus, ou enrouler le cordon ou la fiche.

(Sinon, vous risquez un choc électrique, des brûlures ou un incendie à cause d'un court-circuit.)

→ Contactez le centre de service autorisé le plus proche pour les réparations du cordon d'alimentation ou de la fiche d'alimentation.

- Vous ne devez pas insérer ni débrancher le cordon d'alimentation avec les mains mouillées.  
(Sinon, vous risquez un choc électrique.)



- Utilisez toujours les prises et les dispositifs de câblage à la valeur nominale correcte.
- Utilisez 120 V c.a.  
(Ne peut pas être utilisé à l'étranger, ni avec un transformateur.)
- Insérez toujours la fiche d'alimentation complètement dans la prise.  
(Sinon, il y a risque de décharge électrique ou d'incendie en cas de surchauffe.)
- Dépoussiérez la fiche d'alimentation régulièrement.
  - Enlevez la poussière à l'aide d'un chiffon sec.  
(Sinon, cela risque de provoquer un incendie dû à l'humidité qui court-circuite l'isolation.)
- Lorsque vous débranchez la fiche d'alimentation, tenez la fiche elle-même et ne tirez pas le cordon d'alimentation.  
(Sinon, vous risquez une décharge électrique, des brûlures ou un incendie à cause d'un court-circuit.)

### En cas de dysfonctionnement ou de panne



- En cas de dysfonctionnement ou de panne, arrêtez immédiatement le fauteuil et débranchez la fiche d'alimentation de la prise murale.  
(Sinon, il pourrait y avoir de la fumée, un incendie ou une choc électrique.)

<Exemples de dysfonctionnements/pannes>

- Ne démarre pas lorsque vous appuyez sur .
- L'alimentation se met en marche ou hors marche lorsque le cordon d'alimentation est déplacé.
- Des odeurs de brûlé ou des sons anormaux pendant le fonctionnement.
- L'appareil devient déformé ou inhabituellement chaud.

→ Contactez immédiatement un centre de service autorisé pour toute inspection ou toute réparation.

## Symptômes



- Les personnes qui sont en bonne santé, mais qui ont l'une des pathologies énumérées ci-dessous devraient consulter leur médecin avant d'utiliser l'appareil.
  - (1) Les personnes dont les muscles se sont détériorés en raison de l'âge ou de la perte de poids
  - (2) Les personnes souffrant de douleurs lombaires et de la hanche causées par les os, les muscles, les organes et les nerfs
  - (3) Les personnes qui souffrent facilement d'ecchymoses ou d'entorses
  - (4) Les personnes qui souffrent d'un grave mal des transports
  - (5) Les personnes ayant subi une chirurgie cardiaque ou interne dans le passé  
(Sinon, cela pourrait avoir des effets néfastes sur la santé.)
- Si des symptômes tels que des éruptions cutanées, des rougeurs, des démangeaisons, etc., surviennent suite à l'utilisation de cet appareil, arrêtez d'utiliser l'appareil et consultez un médecin.  
(Sinon, il peut entraîner un accident ou nuire à la santé.)

## Installation et déplacement



- L'appareil ne doit pas être utilisé sur des appareils de chauffage, tels que des tapis électriques, etc.  
(Sinon, cela pourrait provoquer un incendie.)
- Ne glissez ni ne poussez l'appareil après son installation.
- Ne déplacez pas l'appareil à l'aide des roulettes sur le plancher.  
(Sinon, cela peut endommager le plancher.)
- Ne le déplacez pas avec une personne dessus.  
(Sinon, cela peut entraîner des chutes, provoquer un accident ou des blessures.)
- Ne tenez pas la section de massage de la plante des pieds lorsque vous déplacez l'appareil.  
(Elle peut glisser pendant le mouvement et causer des blessures.)
- N'utilisez pas l'appareil dans des endroits mouillés ou humides tels qu'une salle de bains.  
(Sinon, vous risquez un choc électrique.)
- Utilisez uniquement sur une surface horizontale.  
(Sinon, vous risquez d'avoir un accident en cas de chute.)
- Placez un tapis ou un autre revêtement similaire sur le sol lorsque vous déplacez l'appareil à l'aide des roulettes.  
(Sinon, il y a risque d'endommager le plancher.)
- Lors du déplacement de l'appareil sur ses roulettes, enlevez les obstacles qui se trouvent autour de l'appareil, redressez le dossier à la position entièrement verticale, soulevez le repose-jambes à une position au-dessous de la taille (à moins de 80 cm (31,5 po) du sol) et déplacez l'appareil lentement.
  - Placez la télécommande et le cordon d'alimentation sur le siège.
  - Puisque le maintien de la partie orteils provoque le glissement de la section de massage de la plante des pieds, tenez toujours les côtés du repose-jambes.
  - Faites attention à vos pieds lorsque vous abaissez le corps de l'appareil, et soutenez le repose-jambes avec votre main jusqu'à ce que vous ayez terminé.  
(Sinon, l'appareil pourrait tomber et causer des blessures.)





## ATTENTION



### Alimentation électrique

-  Pour assurer la sécurité, raccordez l'appareil à une prise de courant correctement mise à la terre.
  - Sinon, cela peut entraîner un accident ou une décharge. (Sinon, vous risquez un choc électrique.)
- Débranchez toujours la fiche d'alimentation de la prise murale lors du nettoyage de l'appareil ou le retrait du couvercle. (Sinon, vous risquez une décharge électrique ou des blessures.)
- Débranchez toujours la fiche d'alimentation de la prise murale lorsque vous n'utilisez pas l'appareil. (Étant donné que la poussière et l'humidité détériorent l'isolation, cela peut provoquer un incendie en raison d'une panne électrique.)

### Notez également les points suivants

-  Ne renversez pas d'eau sur l'appareil ou la télécommande. (Sinon, vous risquez provoquer un choc électrique, des brûlures ou un incendie à cause d'un court-circuit.)
-  Gardez la clé de verrouillage hors de la portée des enfants. (Sinon, vous risquez de provoquer un accident, par exemple si l'enfant avale la clé.)
- En cas de panne de courant, débranchez la fiche d'alimentation immédiatement. (Sinon, cela pourrait provoquer un accident ou des blessures au retour de l'alimentation.)
- Si vous n'avez pas utilisé l'appareil pendant un certain temps, lisez attentivement le mode d'emploi et vérifiez que l'appareil fonctionne normalement avant de l'utiliser. (Sinon, vous risquez des bris ou des blessures.)

### Avant et pendant l'utilisation

-  N'utilisez pas les rouleaux de massage sur la tête, l'estomac ou la peau nue. Aussi, ne placez pas vos mains ou vos pieds entre les rouleaux de massage.
- Ne placez pas seulement le bout des doigts entre la section de massage des mains et des bras.
- N'utilisez pas la section de massage de la plante des pieds avec seulement les bouts des orteils insérés.
- Ne placez pas vos genoux entre les sections de massage des jambes et de la plante des pieds.
- Ne vous endormez pas pendant l'utilisation de l'appareil. N'utilisez pas l'appareil après avoir consommé de l'alcool.
- Vous ne devez pas vous tenir debout, sauter dessus ou placer des objets sur le siège jusqu'à ce que l'air soit complètement extrait après l'action de l'air. (Sinon, cela peut causer un accident ou des blessures.)
- N'insérez pas les mains, les doigts, les pieds ou la tête dans les espaces suivants :
  - (1) Entre le dossier et le siège ou l'accoudoir
  - (2) Entre le repose-jambes et le siège ou l'accoudoir
  - (3) Entre le siège et l'accoudoir
  - (4) Entre le couvercle dorsal et le couvre-jambes
  - (5) Derrière le repose-jambes
- Vous ne devez pas débrancher la fiche d'alimentation ou mettre l'interrupteur à la position « off » (arrêt) pendant le massage.
- Ne pas utiliser le massage de la plante des pieds en position debout. (Sinon, vous risquez des blessures.)
- Vous ne devez pas vous asseoir, vous tenir debout ou placer des objets sur le repose-jambes lorsque le repose-jambes n'est pas complètement abaissé. (Sinon, cela peut entraîner la rotation du repose-jambes ou le basculement de l'appareil, entraînant un accident ou des blessures.)
- N'utilisez pas en même temps qu'un autre appareil médical. (Sinon, cela pourrait entraîner un accident ou une détérioration de l'état de santé.)
-  Vérifiez que les rouleaux de massage sont en position rétractée.
- Assurez-vous que toutes les opérations se sont arrêtées avant de sortir de l'appareil pendant un massage. (Sinon, cela peut causer un accident ou des blessures.)
- Vérifiez qu'il n'y a pas de corps étrangers entre les parties de l'appareil avant de vous asseoir.
  - Vérifiez qu'il n'y a aucun corps étranger coincé dans le dossier, le repose-jambes ou la section de massage des mains et des bras. (Des mains, des pieds ou de petits objets peuvent être piégés, entraînant un accident ou des blessures.)
- Évitez de porter tout ce qui est dur sur votre tête comme un accessoire de cheveux, etc., lors de l'utilisation de l'appareil.
- Ne faites pas de massage avec des objets durs dans les poches de votre pantalon.
- Enlevez les objets durs comme les faux ongles, les montres-bracelets ou les bagues pour masser les mains ou les bras. (Sinon, vous risquez des blessures.)
- Ne laissez pas tomber quoi que ce soit hors de vos poches, etc., dans les alentours de l'appareil. (Sinon, il sera perdu.)

# Noms des pièces et fonctions de l'appareil

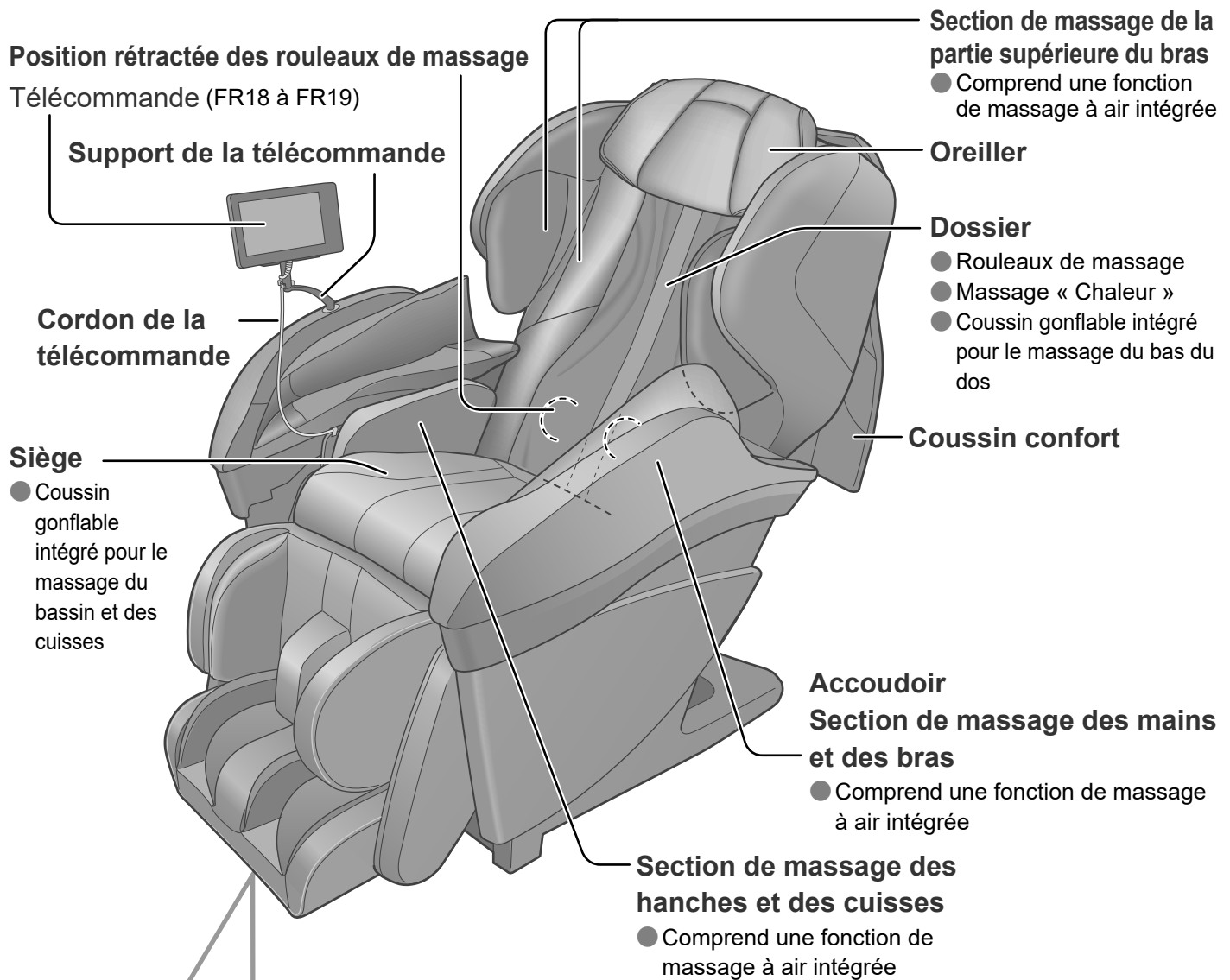

## Repose-jambes (section massage de la plante des pieds et des jambes)

- Massage par rouleaux de la plante des pieds.
- Comprend une fonction de massage à air intégrée.
- La position peut être réglée en faisant glisser la section de massage de la plante des pieds. (FR16)

Repose-jambes

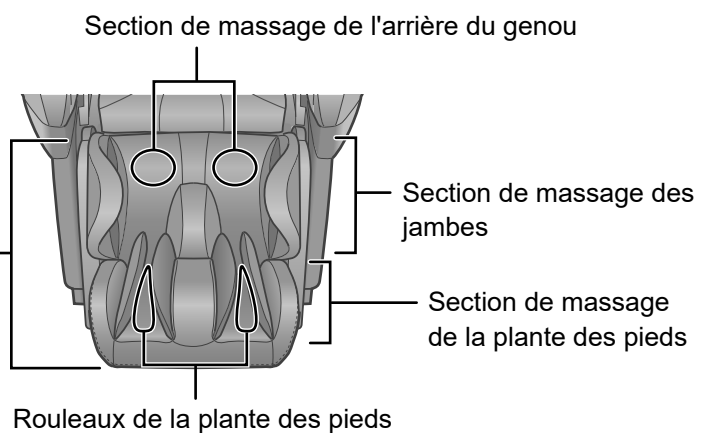

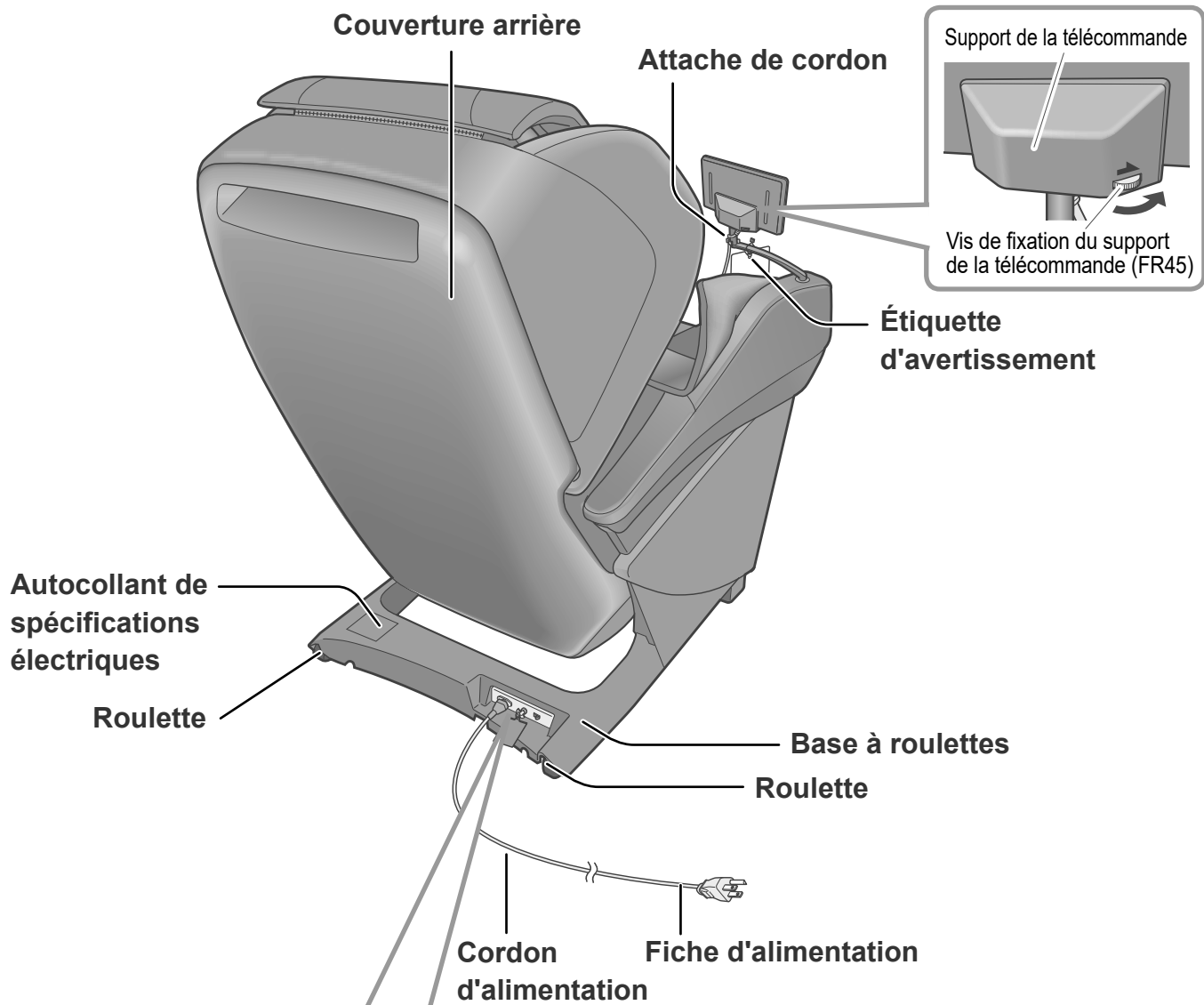

**Section interrupteur**

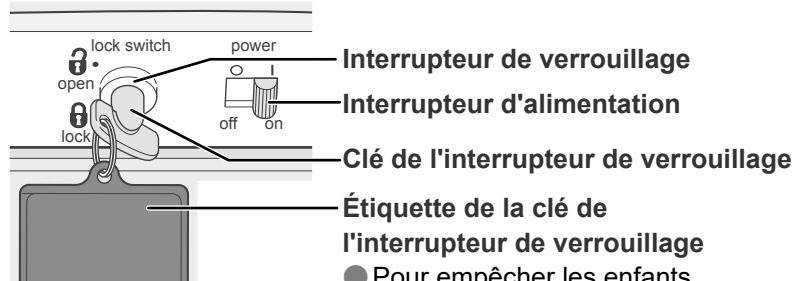

● Pour empêcher les enfants de l'avaler par accident

État du fauteuil vibromasseur au moment de l'achat



- Interrupteur de verrouillage réglé sur « open » (ouvert)
- Interrupteur d'alimentation réglé sur « on » (marche)

# Préparatifs du fauteuil vibromasseur

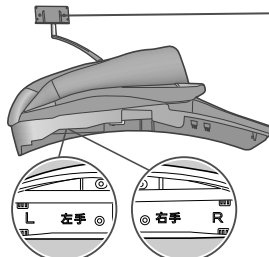
## 1) Vérification des accessoires

- **Accoudoirs (gauche/droite)**  

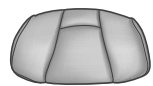
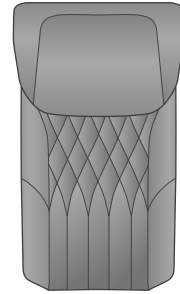
La télécommande et le support de la télécommande sont situés sur l'accoudoir droit.

Indication gauche/droite (dossier accoudoir)
- **Oreiller**  

- **Coussin confort**  

- **Cordon d'alimentation**  

## 2) Où utiliser l'appareil

Assurez-vous qu'il y a suffisamment d'espace pour incliner l'appareil.

- **Dimensions de l'appareil**

Hauteur environ 120 cm (47,2 po) x Largeur\* environ 85 cm (33,5 po) x Profondeur\* environ 200 cm (78,7 po)

(voir FR51 pour les dimensions détaillées de l'appareil.)

\*Lors de l'installation près d'un mur, etc.

À l'état incliné, assurez-vous que le dossier et le repose-jambes sont éloignés des murs, etc., de 10 cm (3,9 po) ou plus, et que l'accoudoir est éloigné des murs, etc., de 5 cm (2,0 po) ou plus.

- N'exposez pas le fauteuil vibromasseur à la lumière directe du soleil ou à des températures élevées, par exemple devant des sources de chauffage. Cela peut provoquer une décoloration ou un durcissement du cuir synthétique.

## 3) Installation

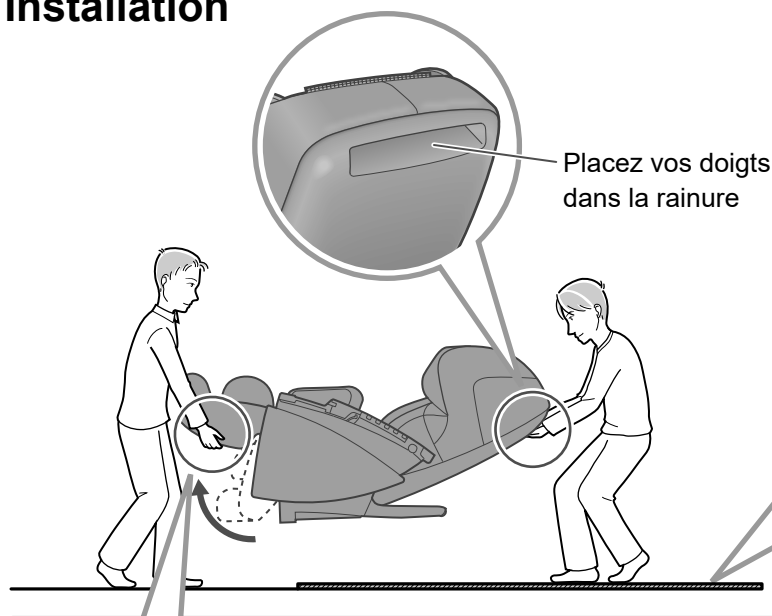

- ① L'appareil doit être transporté par deux personnes ou plus.

- Puisque l'appareil est lourd, veillez à éviter les blessures au dos.

<b>Poids</b>	Environ 87 kg (191,8 lb)
--------------	--------------------------

- ② Faites attention et posez l'appareil lentement.

### Disposez un tapis, etc.

Étant donné que l'appareil peut endommager le plancher, il est recommandé de le placer sur un tapis. Lorsque vous placez un tapis sous l'appareil, la taille du tapis doit être suffisante (au moins 120 cm x 70 cm (47,2 po x 27,6 po)) pour couvrir les zones où l'appareil touche et où le repose-jambes pourrait toucher le sol.

Tenez les côtés du repose-jambes.

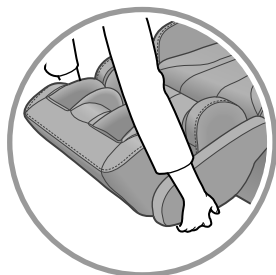

Tenez le repose-jambes avec vos mains jusqu'à ce qu'il soit complètement posé sur le sol. Si vous relâchez le repose-jambes trop tôt, il reviendra à la position initiale.

### ■ Ne tenez pas la partie des pieds!

La section de massage de la plante des pieds peut glisser, et des blessures peuvent se produire.

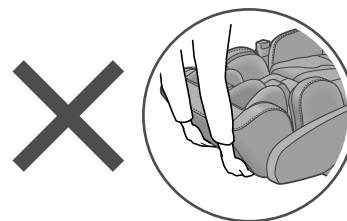

- Clé de l'interrupteur de verrouillage (1 pièce)

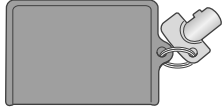

Cette clé est insérée dans l'interrupteur de verrouillage de la section d'interrupteur d'alimentation avant de quitter l'usine.

- Clé Allen (1 pièce)



(Coupe transversale)  
4 mm  
(0,16 po)

- Vis de fixation (M6 x 29), argent



(2 pièces)

#### 4) Mise sous tension et redressement du dossier en position verticale

- ① Insérez la fiche d'alimentation dans la prise de courant.
  - Assurez-vous toujours de l'insérer dans une prise 120 V c.a..
- ② Confirmez que la clé de l'interrupteur de verrouillage est en position « open » (ouvert).
- ③ Confirmez que l'interrupteur d'alimentation est réglé sur la position « on » (marche).

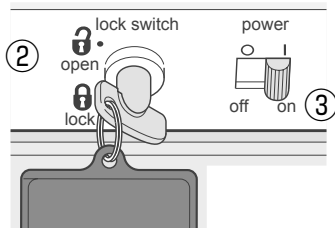

Côté arrière de l'appareil

Faites attention pour éviter de trébucher sur le cordon d'alimentation ou similaire.

① 120 V c.a.

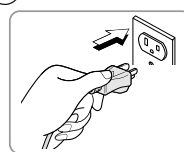

- ④ Appuyez sur  de la télécommande à deux reprises.

- Appuyez une fois, puis appuyez à nouveau environ 1 seconde plus tard. Le dossier se relève automatiquement.

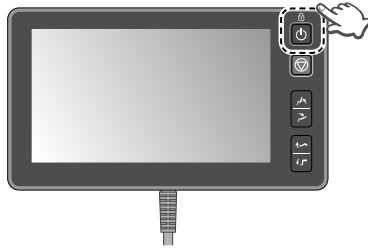

# Montage

## 1 Fixation de l'accoudoir

<Fixation de l'accoudoir droit>

- ① Insérez l'accoudoir dans l'appareil.
  - Les indications « Right » (droite) et « Left » (gauche) sont indiquées à l'arrière de l'accoudoir.
  - Insérez l'accoudoir depuis le haut en alignant les marques ▲ sur le côté de l'accoudoir.
  - Veillez à ne pas pincer vos doigts et le cordon de la télécommande.
- ② Faites glisser l'accoudoir vers l'arrière tout en le poussant vers le bas.

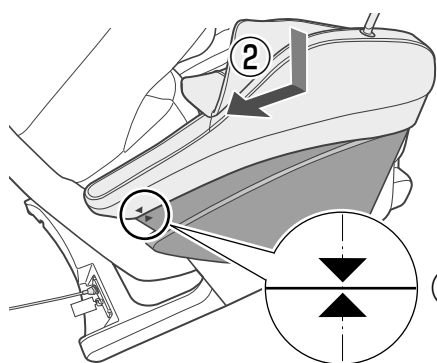

Avant

① Alignez les marques ▲.

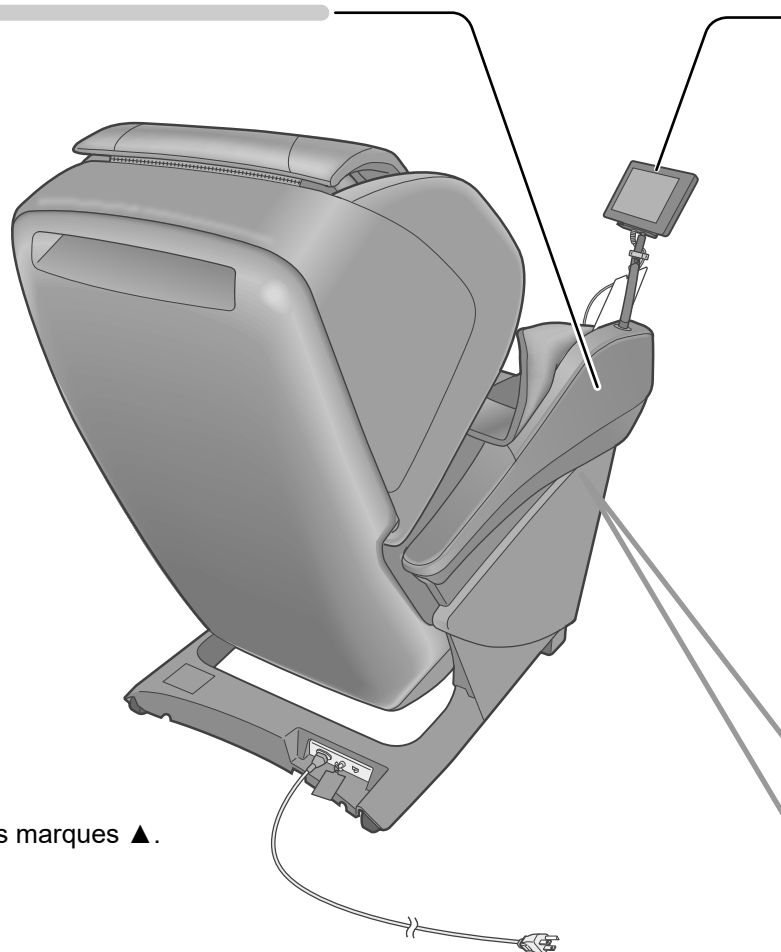

- ③ Fixez l'accoudoir à l'aide des vis de fixation (un de chaque côté)
  - Utilisez ce type de vis :  
Vis de fixation (M6 x 29) x 2 pièces (argent)

### ■ Comment serrer les vis

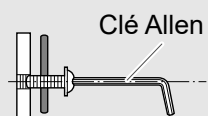

Clé Allen

- 1 Placez la vis sur l'extrémité d'une clé Allen.
- 2 Serrez la vis tout en vous assurant que le trou de vis et la tête de vis sont alignés horizontalement.

- La vis peut être endommagée si vous serrez de biais la vis insérée dans le trou à l'aide d'une clé Allen.

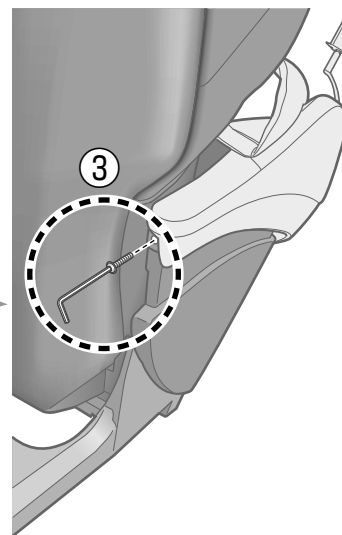

- ④ Fixez l'accoudoir sur le côté gauche de la même manière.

## 2 Fixation de la télécommande au support de la télécommande

- ① Placez le cordon de la télécommande dans la rainure du support de la télécommande.

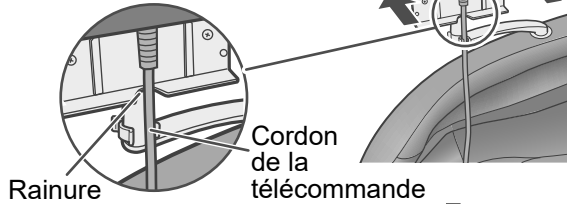

- ② Alignez de manière horizontale la rainure de la télécommande sur les saillies du support de la télécommande.

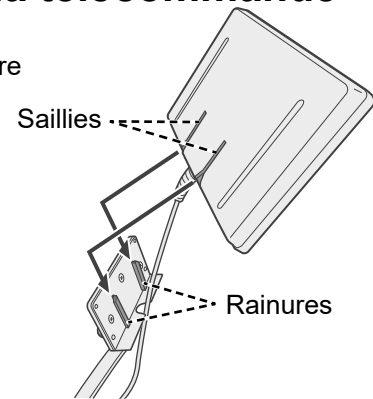

- ③ Appuyez sur la télécommande.  
 • Poussez jusqu'à ce qu'elle s'enclenche en place.

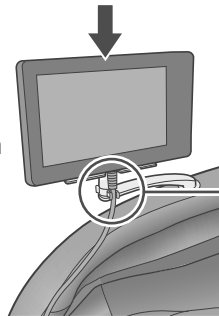

Fixez solidement le cordon de la télécommande avec des attache-cordons pour assurer que l'utilisateur n'est pas pris par le cordon de la télécommande lorsqu'il monte et descend du fauteuil vibromasseur.

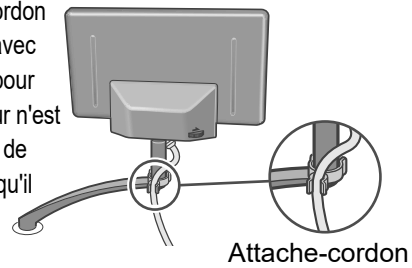

- Le cordon de la télécommande est fixé avec une bande autoagrippante. (Cela permet d'éviter que le cordon n'obstrue l'insertion de la main dans l'accoudoir.)

Bande autoagrippante

- La télécommande et le support de la télécommande ne peuvent pas être installés sur l'accoudoir gauche.

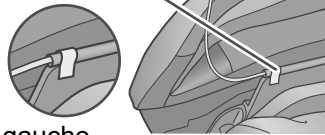

### <Retrait de la télécommande>

- ① Retirez le cordon de la télécommande des attache-cordons.
- ② Soulevez la télécommande.

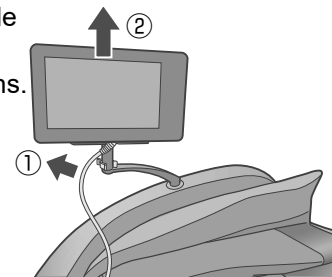

## 3 Fixation de l'oreiller

Fixez l'oreiller à l'aide de la bande autoagrippante.

Bande autoagrippante    Bande autoagrippante

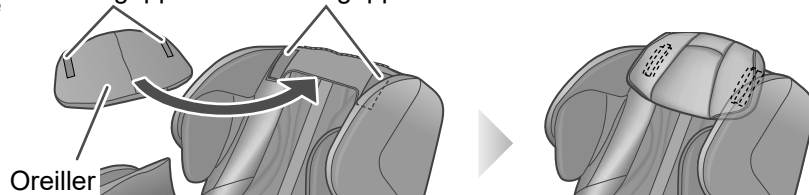

- Position recommandée de l'oreiller lors de l'utilisation du fauteuil vibromasseur. (FR17)

## 4 Fixation du coussin confort

Fixez le coussin à l'aide d'une bande autoagrippante.

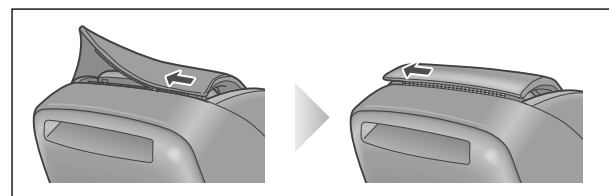
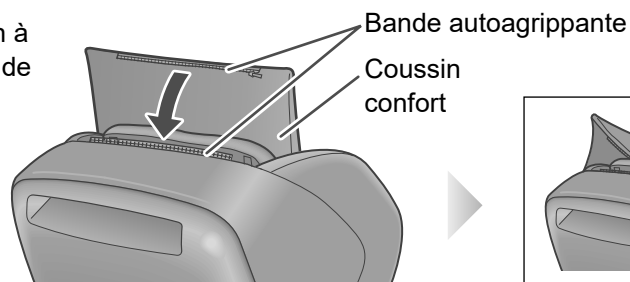

# Avant de commencer le massage

## Vérification de la zone environnante

Assurez-vous qu'aucun objet, personne ou animal de compagnie ne se trouve à proximité de l'appareil.

- Le fauteuil-vibromasseur peut ne pas fonctionner lorsque des animaux de compagnie tels que les chiens et les chats mordent ou marchent sur le cordon de la télécommande. (Cela peut entraîner une panne.)



Surveillez les personnes et les murs dans la zone environnante pour éviter de les heurter lorsque vous déplacez le support de la télécommande vers le côté extérieur du corps de l'unité.

## Réglez la position et l'orientation de la télécommande

Position : Avant - réglage arrière à l'aide du support de la télécommande.

### (Avant/arrière)

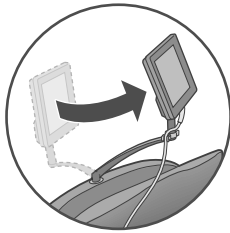
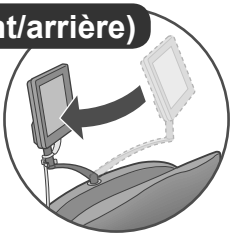

Orientation : Haut — bas et gauche — droite à l'aide du support de la télécommande.

### Haut/bas

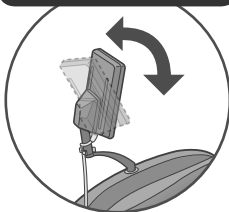

### Gauche/Droite

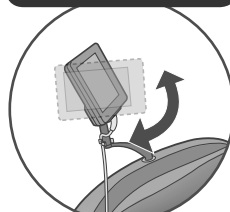

### <Utilisation avec la télécommande retirée>

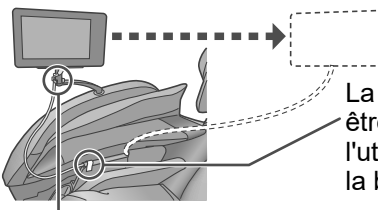

La télécommande peut être rapprochée de l'utilisateur en détachant la bande autoagrippante.

Retirez le cordon de la télécommande des attache-cordons avant utilisation.

Voir FR45 pour la méthode de fixation du support de la télécommande.

## Vérifiez la position du repose-jambes

- Assurez-vous que le repose-jambes est en position complètement abaissée. (Le repose-jambes entre en contact avec le sol à l'état complètement abaissé.)
- **Lorsque le repose-jambes n'est pas complètement abaissé**  
Le repose-jambes s'abaisse en appuyant sur  à deux reprises.

- Le tissu peut émettre une odeur caractéristique. Cela s'estompera avec l'utilisation.

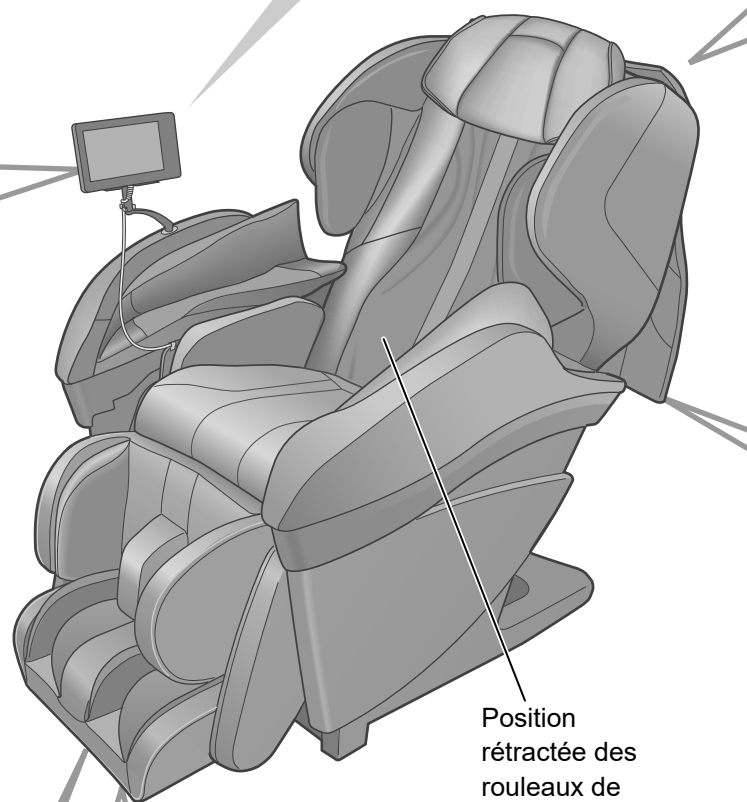

Position rétractée des rouleaux de massage

## Faites glisser la section de massage de la plante des pieds à votre position préférée

- Ajustez à votre position préférée après avoir relevé le repose-jambes. (Voir FR18 pour le réglage de l'angle d'inclinaison) Il glisse jusqu'à environ 18 cm (7,1 po).

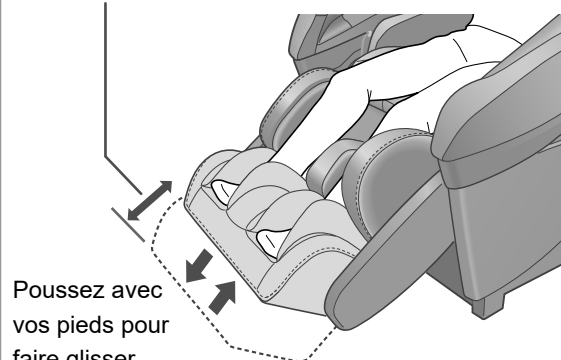

Poussez avec vos pieds pour faire glisser

Soulevez légèrement vos pieds et la section de massage de la plante des pieds rentre



**Insérez la fiche d'alimentation, tournez la clé de l'interrupteur à « open » (ouvert) et l'interrupteur d'alimentation à « on » (marche).**

(FR13)

### Réglez la position de l'oreiller

Retirez l'oreiller et ajustez la hauteur de l'oreiller de sorte que le bord inférieur soit au niveau des oreilles.

- La force avec laquelle les rouleaux de massage appuient sur le cou diffère selon la position de l'oreiller.
- Lorsque l'angle d'inclinaison change, la position de l'oreiller peut changer. Dans ce cas, ajustez à nouveau la position.



### Retournez le coussin confort pour vérifier l'appareil

**Vérifiez les points suivants :**

- Le tissu est déchiré ?
- Des corps étrangers sont-ils coincés dans l'appareil ?
- Les rouleaux de massage sont-ils dans leur position rangée ?
  - **Lorsque les rouleaux de massage ne sont pas en position rétractée**

Appuyez sur  à deux reprises pour retourner les rouleaux de massage en position rétractée.

Ne massez pas tant que le coussin confort est sur le dossier.

- Le tissu peut s'user plus rapidement.
- **U10** peut s'afficher lorsque le corps n'est pas détecté. (FR42)



### AVERTISSEMENT

- Vérifiez toujours que le tissu qui recouvre les pièces mobiles du dossier ou du repose-jambes n'est pas déchiré avant d'utiliser l'appareil. Veuillez également vérifier les autres zones pour vous assurer que le tissu n'a pas été déchiré. Quelle que soit la taille de la déchirure, si vous en trouvez une, arrêtez immédiatement d'utiliser l'appareil, débranchez la fiche d'alimentation et faites réparer l'appareil dans un centre de service agréé. (Sinon, vous risquez des blessures ou un choc électrique.)

### Vérifiez votre position assise

Afin de fournir un massage efficace, il y a une zone de renflement au centre du siège pour s'assurer que vous vous asseyez le dos contre le dossier du siège.

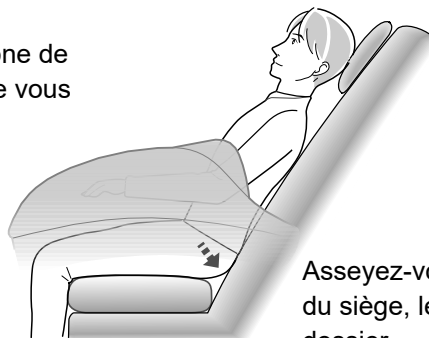

Asseyez-vous le dos contre le dossier du siège, le bassin en contact avec le dossier.

- Reportez-vous à FR31 pour plus de détails sur l'emplacement approprié des mains, des bras, des jambes et des plantes de pieds.

# Noms des pièces et fonctions de la télécommande

## Télécommande

### Écran tactile (FR19)

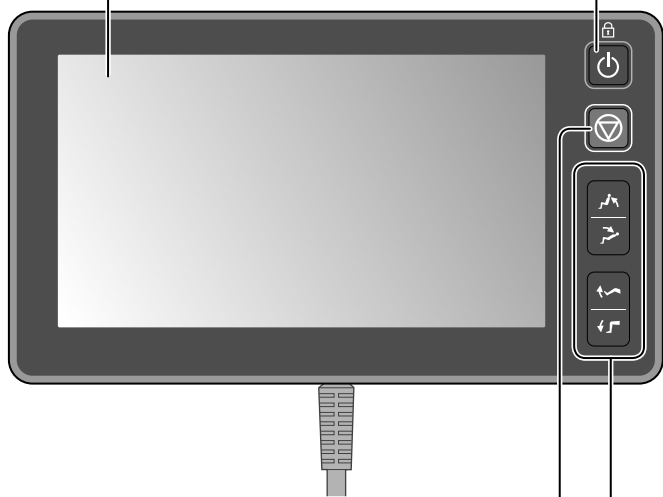

### Bouton d'arrêt d'urgence

- En cas d'urgence ou de sensations anormales pendant les opérations.
  - Appuyez sur ce bouton pour arrêter immédiatement le massage.
  - Le repose-jambes, le dossier et les rouleaux de massage ne retourneront pas à leur position de rangement.
  - Descendez de l'appareil, en prenant soin de ne pas basculer.
  - Pour l'utiliser, appuyez sur  à deux reprises pour ramener le dossier et les rouleaux de massage à leur position de rangement, puis réutilisez.

### Appuyez sur le bouton de réglage de l'angle d'inclinaison



### Appuyez pour régler.

- Mettez la télécommande sous tension pour utiliser le fauteuil vibromasseur.
- Les angles du dossier et du repose-jambes peuvent être ajustés.
- Lorsque vous maintenez enfoncés les boutons de réglage, le réglage du fauteuil se poursuit jusqu'à ce que vous entendiez le son de limite (bip-bip-bip).
- Les accoudoirs se déplacent conjointement avec l'inclinaison du dossier.

### Bouton Marche/Arrêt

- Démarrage des opérations de massage
  - La télécommande est mise sous tension.
  - L'alimentation est automatiquement coupée lorsque l'opération de massage est terminée.
- Suspension des opérations de massage en cours
  - Le repose-jambes descend automatiquement, le dossier se lève et les rouleaux de massage sont rangés dans les positions d'origine.
- Réglage et annulation du verrouillage pour enfant de la télécommande

### Réglage et annulation du verrouillage pour enfant

- Si ce réglage est effectué, les opérations ne sont plus acceptées.

#### ■ Comment le configurer

Appuyez longuement sur  pendant environ

5 secondes lorsque l'alimentation de la télécommande est coupée ou lorsque l'écran de sélection/inscription de l'utilisateur est affiché.

- L'écran suivant s'affiche, et environ 10 secondes plus tard, l'alimentation est coupée automatiquement.



- Lorsque vous appuyez sur  après avoir effectué le réglage, l'écran suivant s'affiche et, après environ 10 secondes, l'alimentation de la télécommande est coupée automatiquement.



#### ■ Comment annuler

Appuyez longuement sur  pendant environ 5 secondes lorsque l'écran décrit ci-dessus est affiché ou lorsque l'alimentation de la télécommande est coupée, dans l'état défini.

### À propos de la sélection de langue

L'écran de sélection de langue ne s'affiche que la première fois que la télécommande est activée. (Voir FR37 pour le réglage et la modification)

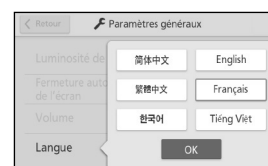

## Affichages à l'écran pendant les opérations de massage

- Appuyez sur les boutons affichés pour faire fonctionner.
- L'alimentation est coupée automatiquement si le massage n'est pas démarré et qu'aucune opération n'est effectuée pendant environ 3 minutes.

### <Écrans de visualisation>

Le traitement « Massage corporel complet automatique » est utilisé comme exemple pour les affichages à l'écran illustrés ci-dessous. Les boutons et les affichages d'état varient en fonction du traitement sélectionné.

#### Écran utilisateur

- L'utilisateur sélectionné s'affiche. (FR24 à FR26)
- L'affichage n'apparaît pas lorsque « Invité » est sélectionné.

#### Retourne à l'écran précédent

#### Affiche l'opération (FR28)

#### Affiche le traitement (FR25 à FR27)

#### Affiche le temps restant

#### Boutons de réglage (FR37)

#### Bouton d'aide (FR37)

- Les boutons de réglage et d'aide s'affichent quel que soit le traitement sélectionné.

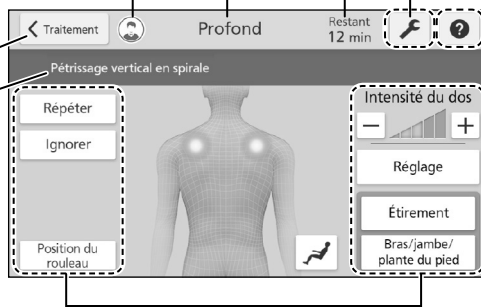

Les opérations peuvent être ajustées (FR32 à FR36).

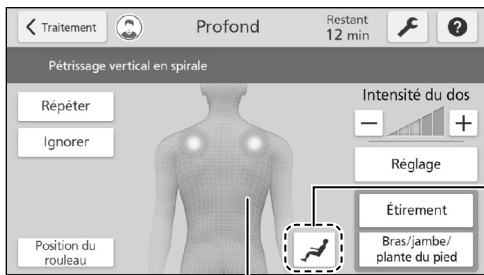

- L'affichage des parties du corps peut être changé entre la moitié supérieure du corps et le corps entier.
- L'affichage des parties du corps ne peut pas être modifié pendant la modification du programme. (FR27)

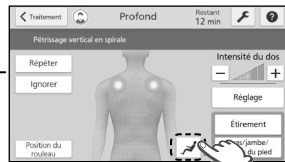

Appuyez 

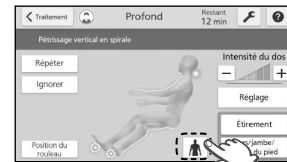

Appuyez 

#### Affichage de l'opération, de la position et de la pression

- Les états des rouleaux de massage en fonctionnement, ainsi que de la plante du pied et de l'air sont affichés. (L'affichage indique des mouvements grossiers; les mouvements réels ou les sensations peuvent varier.)

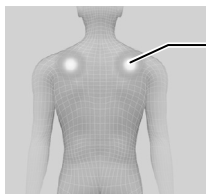

Rouleaux de massage

- La couleur devient plus foncée à mesure que la pression sur les rouleaux de massage augmente.

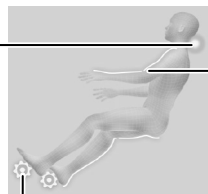

Plante du pied

-  pivote pendant l'utilisation.

Action à (Exemple : en cas de traitement de bras à l'air)



Réglage de l'air : Arrêt (Off)



Réglage de l'air : Marche (On)





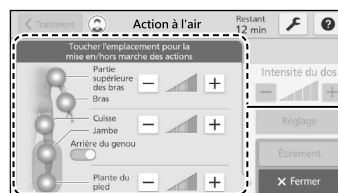

Fonctionnement à l'air  
La couleur de la partie du corps change continuellement.

- L'écran de droite s'affiche lorsque le traitement à l'air ou les opérations pour les parties du corps qui n'activent que l'air sont sélectionnés. (Voir FR28 pour ce qui concerne le massage à l'air.)

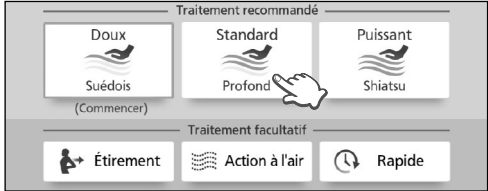

Actions bras/jambe/plante du pied  
Mise en/hors marche des opérations, affichage de l'intensité des actions (FR34 à FR35)

# Utilisation

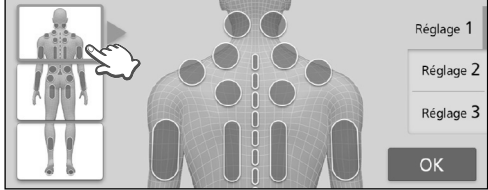
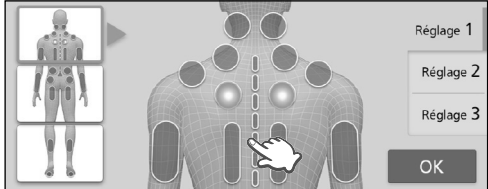
Sélection de l'utilisateur	Menu	Sélection du traitement et de la partie du corps
 <p><b>Sélectionnez l'utilisateur</b></p> <ul style="list-style-type: none"><li>● Si l'utilisateur est inscrit, les réglages effectués seront stockés en mémoire. Cela élimine la nécessité de faire les mêmes réglages chaque fois.</li><li>● Sélectionnez « Invité » lorsque vous souhaitez l'utiliser sans vous inscrire en tant qu'utilisateur. (FR24)</li></ul>	<p>Il suffit de sélectionner le traitement et de laisser l'appareil faire le massage</p>  <p>Massage corporel complet automatique</p> <p><b>Massage complet (FR25)</b></p>	 <p><b>Sélectionnez un traitement</b></p>
	<p>Massage de la partie du corps ou opération selon votre goût</p>  <p>Sélectionner la zone favorite</p> <p>Massage d'une partie particulière du corps avec votre action préférée (FR26 à FR27)</p>	 <p><b>Sélectionnez l'écran des parties du corps souhaitées pour le massage</b></p>  <p><b>Sélectionnez une partie du corps et appuyez sur « OK ».</b></p> <ul style="list-style-type: none"><li>● Vous pouvez sélectionner autant de parties du corps que vous le souhaitez pour le massage.</li></ul>

## Balayage de la position des rouleaux des épaules

● Voir FR22 à FR23 pour plus de détails.

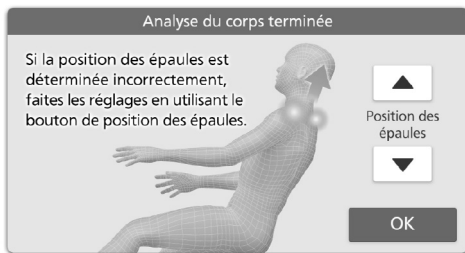
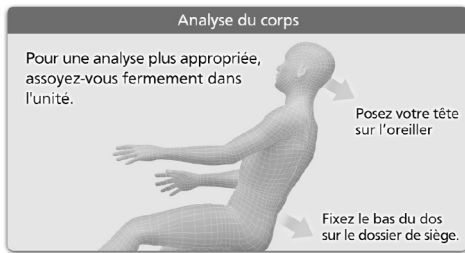

## Commencez le massage et ajustez-le à vos préférences

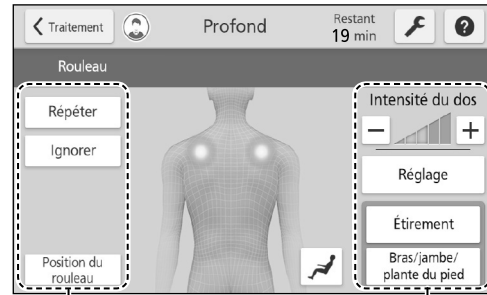

Les opérations peuvent être ajustées (FR32 à FR36)

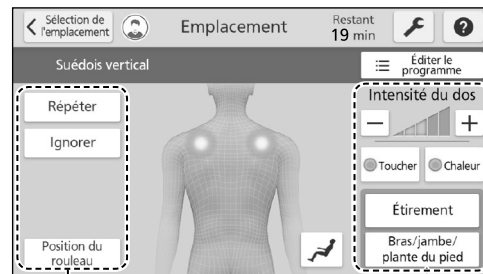

Les opérations peuvent être ajustées (FR32 à FR36)

Utilisation

La détection n'est pas effectuée lorsque l'un des éléments suivants est sélectionné.

<Lorsque le traitement à l'air est sélectionné>

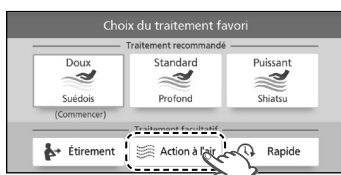

<Lorsque les opérations pour les parties du corps ne s'activent que si air est sélectionné>

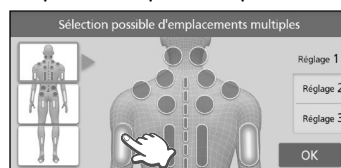

Parties du corps pour lesquelles seul l'air est activé :  
Partie supérieure des bras/bras/bassin/  
jambe/plante du pied



Exemple : Affichages à l'écran pendant les opérations de massage

# Balayage de la position des rouleaux des épaules

- Le balayage de la position des rouleaux des épaules est l'opération d'estimation de la position des épaules afin de s'assurer que le massage est effectué en fonction de la forme du corps.  
(La plage de hauteur de balayage de la position des rouleaux des épaules est d'environ 140 cm à 185 cm (55,1 po à 72,8 po).)

## Balayage du débit de la position des rouleaux des épaules

**Sélectionnez un traitement**  
Sinon, sélectionnez une partie  
du corps et appuyez sur « OK ».

- Aucun balayage n'est effectué si le traitement à l'air ou l'utilisation avec uniquement de l'air est sélectionné.  
(Voir FR28 pour ce qui concerne le massage à l'air.)

**Le corps de l'unité se déplace  
automatiquement et s'incline à un  
angle approprié pour le balayage.**

- Le mouvement n'est pas effectué lorsque le corps de l'unité est profondément incliné.

**Asseyez-vous et penchez-vous  
doucement pour que votre tête  
touche l'oreiller.**

- Pour le réglage de la position de l'oreiller.  
(FR17)

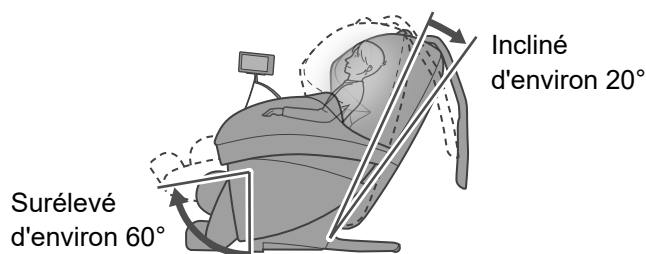

### ■ La position de tapotement des épaules n'est pas alignée

Appuyez sur ▲ ou ▼ pendant l'action de tapotement (environ 12 secondes) pour régler la position de la hauteur des épaules et appuyez sur « OK ».

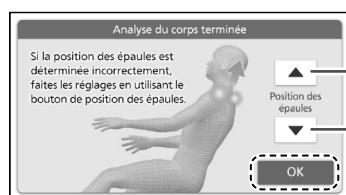

Se déplace d'environ 1,2 cm (0,5 po) vers le haut ou vers le bas pour chaque action de tapotement.

Lorsque vous appuyez sur « OK », le balayage de la position des rouleaux des épaules est terminé et le massage est démarré.

## Balayage de la position des rouleaux des épaules

Fin

### Mouvements des rouleaux de massage

- Pendant qu'un bip est émis, les rouleaux de massage remontent le long de la colonne vertébrale jusqu'à la hauteur du cou, et les rouleaux de massage font saillie.  
(Lorsque la position des épaules n'est pas correcte, les rouleaux de massage remontent à la position des épaules en répétant le balayage de la position des rouleaux des épaules.)
- L'air de la surface du siège empêche le corps de bouger pendant le balayage.

### Action de tapotement

Lors du réglage de la position des épaules, une action de tapotement est effectuée pour faciliter l'identification de l'emplacement des rouleaux de massage.

- Environ 30 secondes après le démarrage, les rouleaux de massage s'abaissent progressivement vers la position des épaules et commence à tapoter.  
(Lorsque la position de tapotement n'est pas adéquate, vérifiez les détails décrits cidessous.)

### Ne déplacez pas votre tête de l'oreiller jusqu'à ce que l'action de tapotement commence!

Il ne pourra pas détecter avec précision la position des épaules.

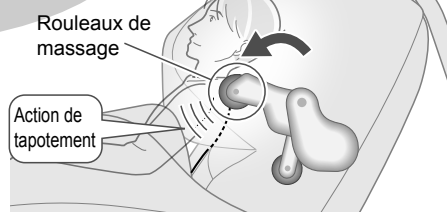

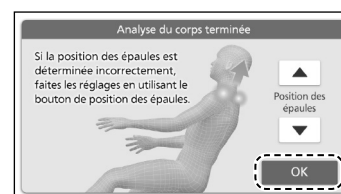

- Une fois terminé, l'écran suivant s'affiche et le massage démarre.

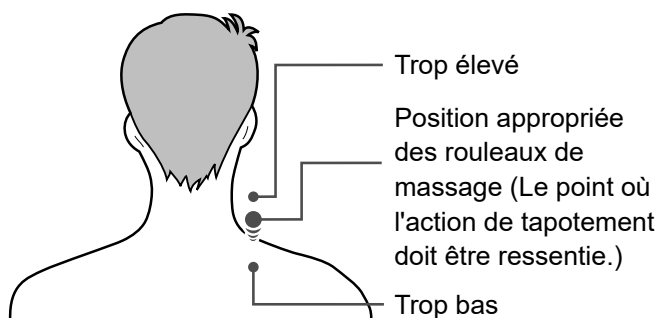

- Même pendant l'action de tapotement, lorsque vous appuyez sur « OK », le balayage se termine et le massage commence.
- Pour estimer la hauteur approximative en fonction de la position des épaules, le repose-jambes peut ajuster automatiquement son angle de sorte que la plante du pied touche.

Balayage de la position des rouleaux des épaules



- Si la position des épaules est fortement déplacée, une seule pression sur  met fin à l'action.  
Reposez fermement vos épaules contre le dossier et appuyez sur le bouton pour recommencer.

# À propos de la sélection de l'utilisateur/ inscription de l'utilisateur

## Mémorisation des réglages personnels préférés

- Effectuez l'inscription de l'utilisateur avant d'utiliser le fauteuil vibromasseur. Si l'inscription de l'utilisateur est effectuée, les ajustements et les réglages de massage sont automatiquement stockés et mis à jour en mémoire. Il n'est pas nécessaire d'effectuer une opération spéciale pour stocker les ajustements.
  - Les contenus de « Ignorer » (Skip) et « Étirement » (Stretch) ne sont pas stockés.
  - Étant donné que la position des épaules diffère en fonction de la position assise de l'utilisateur, le « balayage de la position des rouleaux des épaules » est effectué à chaque fois, même si l'inscription de l'utilisateur a été effectuée.
- Même lorsque le massage est interrompu à mi-chemin, les réglages précédemment effectués sont stockés en mémoire.
  - Cependant, les réglages ne seront pas stockés en mémoire en cas de panne de courant, ou si le commutateur d'alimentation sur le panneau arrière de l'appareil est en position « off » (arrêt), ou si le cordon d'alimentation est retiré de sa prise de courant.
- Sélectionnez « Invité » si vous ne souhaitez pas vous inscrire et que vous souhaitez commencer le massage immédiatement.

Inscrivez-vous en tant qu'utilisateur et enregistrez les ajustements et réglages de massage effectués en mémoire.

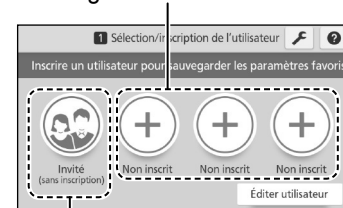

Commencez immédiatement les opérations de massage

## Méthode de sélection/inscription de l'utilisateur

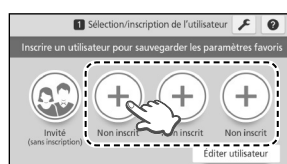

Appuyez sur le bouton pour l'inscription de l'utilisateur

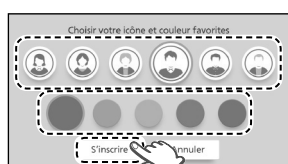

Sélectionnez l'icône et la couleur à enregistrer et appuyez sur « S'inscrire »

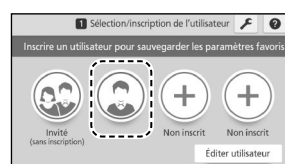

Une fois l'inscription terminée, l'icône inscrit s'affiche.

Les réglages effectués pour répondre à vos préférences sont stockés en mémoire, évitant ainsi la lourdeur d'avoir à faire les mêmes réglages chaque fois!

- Une fois qu'un utilisateur est enregistré, l'utilisateur n'a qu'à sélectionner l'utilisateur inscrit pour des sessions ultérieures et le fauteuil vibromasseur effectue le massage en fonction des détails enregistrés dans la mémoire de la session précédente.

## Édition de l'utilisateur (modification et suppression des boutons utilisateur)

- Il est possible de modifier l'icône d'un utilisateur inscrit et de supprimer l'inscription elle-même.



Appuyez sur « Éditer l'utilisateur »



Sélectionner l'utilisateur à modifier

Changer

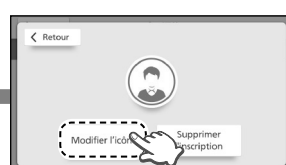

Appuyez sur « Modifier l'icône »

Suppression



Appuyez sur « Supprimer l'inscription »

Pour annuler la modification



Appuyez sur « Retour »



Sélectionnez une nouvelle icône, puis appuyez sur « S'inscrire »

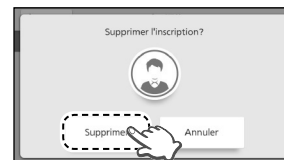

Appuyez sur « Supprimer »



# Massage complet

- L'alimentation est coupée automatiquement si le massage n'est pas démarré et qu'aucune opération n'est effectuée pendant environ 3 minutes.

## 1 Mettez l'appareil sous tension.

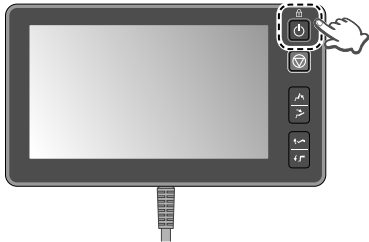

## 2 Sélectionnez l'utilisateur (FR24).

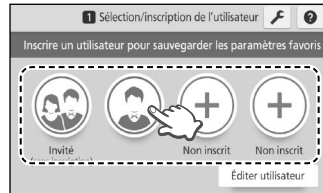

(L'utilisateur inscrit n'est qu'un exemple)

## 3 Sélectionnez « Massage corporel complet automatique ».

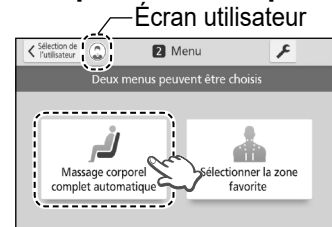

## 4 Sélectionnez un traitement.



- L'opération de détection démarre (FR22 à FR23).

## 5 Après la fin du balayage, le massage commence. (FR22 à FR23)

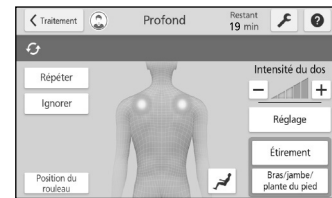
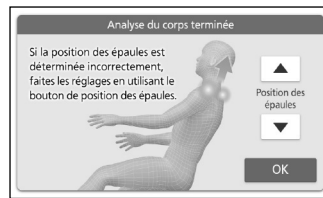

- Affichages pour l'action de massage.
- Pendant le massage, vous pouvez créer des réglages favoris. (FR32 à FR36)
- Les détails du massage ne changent pas même lorsque « Invité » est sélectionné.

## 6 Le massage se termine automatiquement.

- À partir de la prochaine fois, les opérations seront démarrées avec le contenu précédemment stocké en mémoire.

À propos de la sélection de l'utilisateur/inscription de l'utilisateur  
Massage complet

### ■ Caractéristiques du massage corporel complet automatique

#### <Traitement recommandé>

Jusqu'à ce que vous soyez habitué au massage, veuillez utiliser le traitement Suédois.

#### Doux (début d'utilisation)

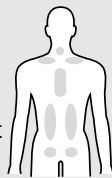

#### Traitement Suédois : 19 minutes

##### Pour vous détendre en douceur

Sert à desserrer délicatement la tension principalement avec une action d'étalement sur la surface du corps. L'action à l'air est utilisée pour appliquer une pression sur les bouts des doigts et des orteils.

#### Standard

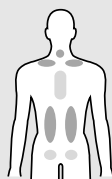

#### Traitement approfondi : 19 minutes

##### Pour vous détendre plus fermement

Les muscles sont correctement détendus, principalement par des actions de détente profonde. Une action de « pétrissage ultra » est appliquée pour détendre les points noués. Les bras, les plantes de pied et les mollets sont complètement détendus pour libérer la fatigue de tout le corps.

#### Puissant

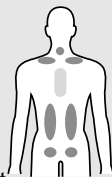

#### Traitement Shiatsu : 19 minutes

##### Pour vous détendre complètement

Les points noués sont puissamment détendus, principalement avec des actions de pression Shiatsu. La pression Shiatsu est appliquée perpendiculairement au corps, à partir du haut des épaules et en pressant le bas du dos à partir des côtés. Les bras, les plantes de pied et les mollets sont complètement détendus pour libérer la fatigue de tout le corps.

#### <Traitement facultatif>

##### Traitement d'étirement : 16 minutes



##### Pour étirer tout le corps

Ce traitement détend le corps avec six actions d'étirement.

Les actions d'étirement impliquent des mouvements d'étirement ou de torsion du corps par l'action combinée d'une pression d'air et de rouleaux de massage.

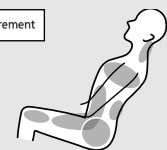

##### Traitement à l'air : 16 minutes

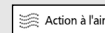

##### Pour détendre doucement votre corps avec de l'air

Ce traitement enveloppe le corps avec de l'air seulement et détend doucement le corps. (Les rouleaux de massage pour le haut du corps ne bougent pas)



##### Traitement rapide : 10 minutes



##### Pour vous détendre rapidement

Ce traitement relâche la tension dans tout le corps en environ 10 minutes.

Ce traitement détend complètement le corps, principalement par des actions de préhension et de détente. Une action de « pétrissage ultra » est appliquée pour détendre les points noués.

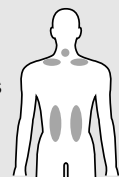

# Massage d'une partie particulière du corps avec votre action préférée

- L'alimentation est coupée automatiquement si le massage n'est pas démarré et qu'aucune opération n'est effectuée pendant environ 3 minutes.
- Dans « Sélectionner la zone favorite », il est possible de sélectionner la partie souhaitée et de sélectionner l'action de massage souhaitée. (Voir FR27 pour plus de détails)
- Le massage s'arrête automatiquement environ 19 minutes après son début. Si seulement un petit nombre de parties du corps sont sélectionnées, le massage est répété sur les parties respectives du corps.
- Jusqu'à trois modèles de détails de réglage, tels que les parties du corps sélectionnées parmi les préférences personnelles, l'action de massage éditée et similaires.

## 1 Mettez l'appareil sous tension.



## 2 Sélectionnez l'utilisateur (FR24).

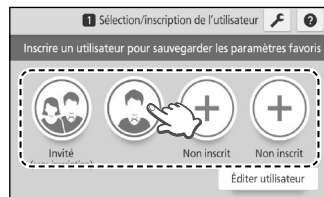

(L'utilisateur inscrit n'est qu'un exemple)

## 3 Choisissez « Sélectionner la zone favorite ».

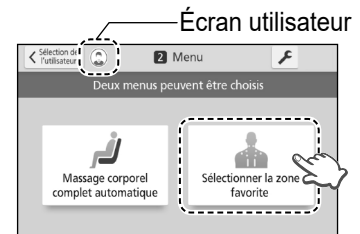

## 4 Sélectionnez l'un des « Réglage 1 à 3 ».

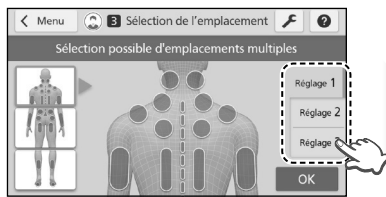

- Des affichages à l'écran pour des parties sélectionnées du corps et des parties du corps peuvent être stockés en mémoire.

## 5 Sélectionnez l'écran pour les parties du corps.

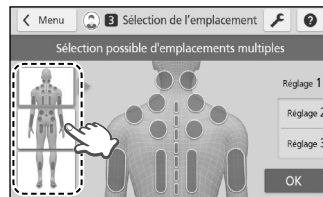

- Sélectionnez l'écran correspondant à la partie du corps à masser.

## 6 Sélectionnez une partie du corps.

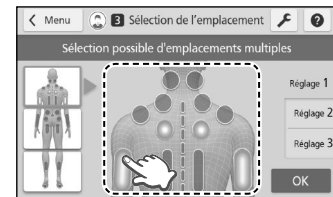

- Sélectionnez la partie du corps souhaitée pour le massage.
- Plusieurs sélections sont possibles.
- Répétez les étapes 5 et 6 pour sélectionner des parties du corps.

## 7 Appuyez sur « OK ».

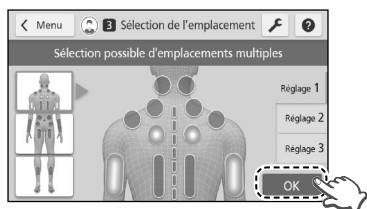

- La détection du mouvement commence. (FR22 à FR23)
- Le balayage de la position des rouleaux des épaules n'est pas effectué si les parties du corps sont sélectionnées là où seul l'air fonctionne. (Voir FR28 pour le massage à l'air)

## 8 Après la fin du balayage, le massage commence. (FR22 à FR23)

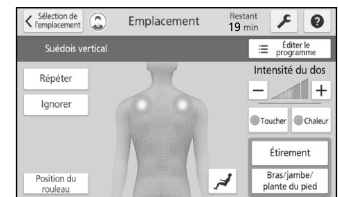
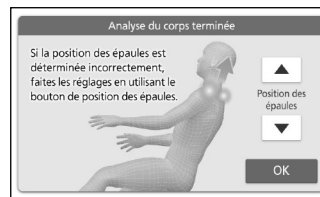

- Les parties sélectionnées du corps, du cou aux hanches, sont massées en séquence.
  - Lorsque la combinaison de parties du corps se compose uniquement de la partie supérieure des bras, du bras, du bassin, des jambes et de la plante de pied, des actions de massage impliquant uniquement des opérations à l'air sont effectuées.
  - Lorsque la combinaison de parties du corps se compose de la partie supérieure des bras, du bras, du bassin, des jambes ou de la plante de pied avec d'autres parties du corps, des actions de massage sont effectuées sur ces autres parties du corps ainsi que sur la partie supérieure des bras, des bras, du bassin, des jambes ou de la plante de pied en même temps.
- Le stockage des détails des réglages dans la mémoire démarre.

Les détails stockés dans la mémoire sont utilisés pour démarrer l'opération pour des sessions ultérieures, la télécommande affichant les réglages précédents « Réglage 1 à 3 », « Écran pour l'emplacement souhaité » et « Emplacement ». Il n'est pas nécessaire de sélectionner des parties du corps.

Lorsque des parties du corps ou des réglages de massage en cours sont modifiés, les détails stockés dans la mémoire sont remplacés. (La mise à jour de la mémoire ne se produit pas en cas de coupure de courant)

Lorsque  a été sélectionné, « Réglage 1 à 3 » n'est pas affiché.

**Cela élimine la lourdeur d'avoir à sélectionner la partie du corps souhaitée ou les réglages de massage chaque fois !**

## Massage avec des opérations à votre goût

- Il est possible d'activer/désactiver l'opération de massage pour chaque partie du corps, et d'effectuer uniquement l'opération de massage souhaitée (Éditer le programme).
- L'opération est effectuée après le début du massage.
- Si l'inscription de l'utilisateur a été effectuée, le contenu sélectionné dans l'édition du programme sera stocké en mémoire.

### Méthode d'édition d'un programme

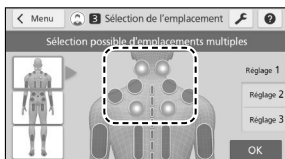

Les affichages à l'écran et les actions sont décrits, en utilisant l'exemple du traitement « Shiatsu du cou ».

Sélections des parties du corps : Cou et dos.

① Appuyez sur « Éditer le programme »

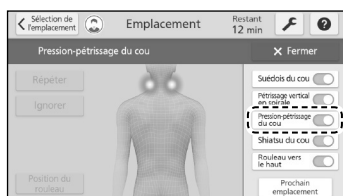
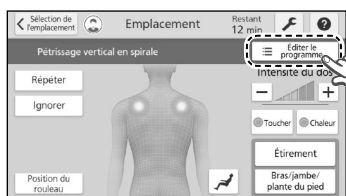

② Sélectionnez l'opération d'édition

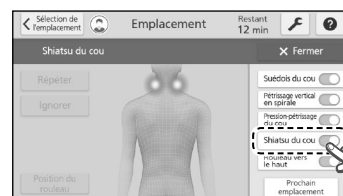

- L'écran de modification du programme pour la partie du corps actuellement sélectionnée s'affiche.
- Les opérations à l'intérieur du cadre jaune (jaune) sont effectuées pendant l'édition du programme. (Exemple : Pression-pétrissage du cou)

● L'opération éditée est lancée.

③ Appuyez sur

④ Appuyez sur « Fermer »

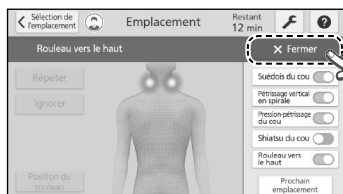
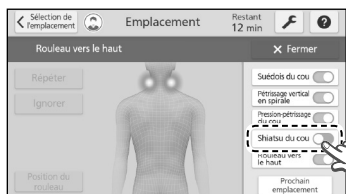

Bascule à chaque pression.

- L'action sélectionnée expire et l'action suivante est exécutée.
- Si les opérations de massage au même endroit se poursuivent pendant cinq minutes, les rouleaux de massage se déplacent vers le haut d'environ 3 cm (1,2 po). (Les rouleaux de massage peuvent se déplacer vers le bas, selon leur position)

<Lors de l'édition d'opérations sur d'autres parties du corps>

Appuyez sur  , puis sélectionnez l'opération à éditer, puis exécutez les étapes ③ et ④ décrites ci-dessus.

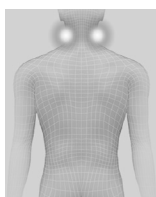
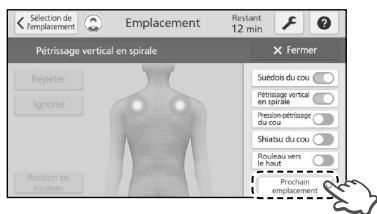

Appuyez

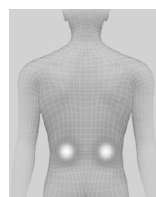

- Chaque fois que vous appuyez sur  , l'écran d'édition du programme pour la partie du corps sélectionnée s'affiche.

# Le contenu de l'action

## Opération de massage par rouleaux de massage

- Lorsque « Massage corporel complet automatique » est sélectionné, les opérations de massage qui conviennent au traitement sont effectuées automatiquement.
- Lorsque « Sélectionner la zone favorite » est sélectionné, les opérations qui peuvent être affichées ou activées/désactivées varient en fonction des parties du corps sélectionnées.

### Pétrissage ultra

#### Action de petit pétrissage ponctuel.

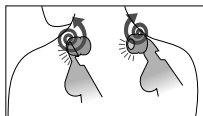

- Ultrapétrissage 3D
- Ultrapétrissage des épaules
- Pétrissage ultra
- Ultrapétrissage-pression
- Ultrapétrissage des hanches

### Pétrissage ultra en spirale

#### Action de pétrissage tout en se déplaçant de haut en bas.

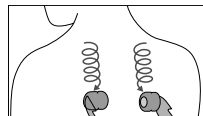

- Pétrissage vertical en spirale
- Pétrissage en spirale 3D
- Pétrissage latéral en spirale
- Pétrissage en spirale de la hanche

### Shiatsu

#### Action comprimant verticalement les nœuds musculaires.

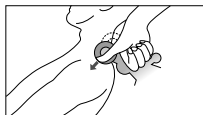

- Shiatsu du cou
- Shiatsu des épaules
- Shiatsu-pression
- Triple Shiatsu
- Shiatsu vertical en spirale
- Shiatsu des hanches

### Pétrissage

#### Action de pétrissage en profondeur

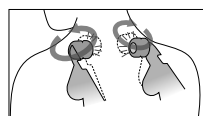

- Pression-pétrissage du cou
- Pétrissage des épaules
- Compression vers le haut
- Compression vers le bas
- Pression-pétrissage
- Pétrissage des hanches
- Tissu profond
- Triple compression

### Roulement

#### Action pour étirer une zone.

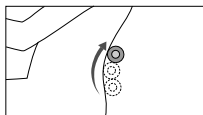

- Roulement vers le haut
- Compression-roulement vers le haut
- Compression-roulement
- Roulement sur les hanches
- Compression de la taille

### Suédois

#### Action de frotter doucement sur une large zone.

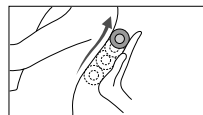

- Suédois du cou
- Suédois des épaules
- Suédois des épaules supérieures
- Suédois vers le bas
- Suédois vertical
- Suédois vertical écarté
- Suédois de la hanche
- Suédois coup léger

### Roulement du dos complet

#### Action étirant le corps le long de la colonne vertébrale.

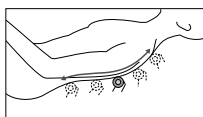

- Roulement
- Pétrissage par roulement
- Roulement suédois

- Les actions respectives conviennent à des parties spécifiques du corps. (Les actions de Shiatsu pour « Cou » sont différentes des actions pour « Épaule ».)

## À propos de l'opération de massage à l'air

Le massage à l'air est celui qui consiste à détendre doucement le corps avec de l'air provenant uniquement des coussins d'air. (Les rouleaux de massage du haut du corps ne bougent pas)

**Partie supérieure du bras**  
Les hauts des bras sont comprimés des côtés pour la compression.

**Bras**  
Les paumes et les bras sont comprimés du haut vers le bas pour assurer la compression.

**Jambes**  
Les genoux et les mollets arrière sont comprimés des deux côtés et poussés vers le haut par l'arrière pour un roulement par compression vers le haut.

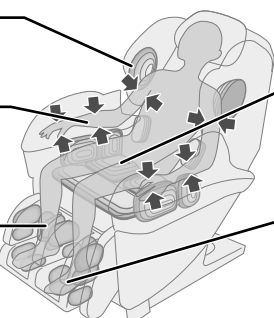

**Bassin**  
Le bas du dos jusqu'aux cuisses est comprimé des côtés pour la compression.

**Plante des pieds**  
Les pieds sont maintenus vers le bas sur les côtés et les talons, puis les plantes de pied sont complètement détendus avec des rouleaux.

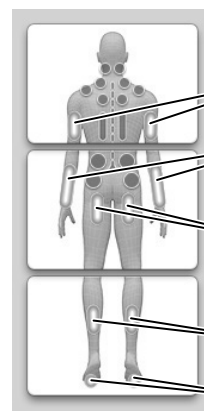

Partie supérieure du bras

Bras

Bassin

Jambes

Plante du pied

## Étirement

L'opération d'étirement consiste à étirer ou à tordre le corps à l'aide des mouvements d'air ou de rouleaux de massage.

### Parties du corps pour l'étirement

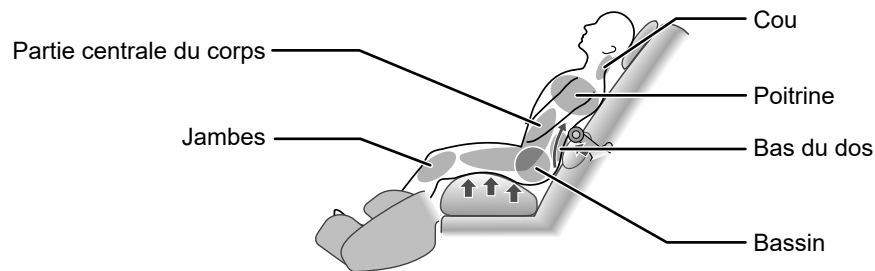

### Description de l'action d'étirement

#### Étirement du « Cou »

Étire les muscles du cou.

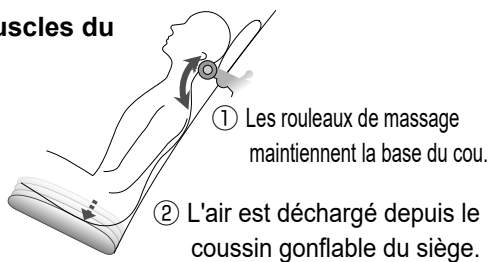

#### Étirement du « Bassin »

Étire et tord les muscles autour du bassin par alternance vers la gauche et vers la droite.

- ① Le repose-jambes s'abaissera.
- ② Le coussin gonflable du siège se gonfle par alternance à gauche et à droite.

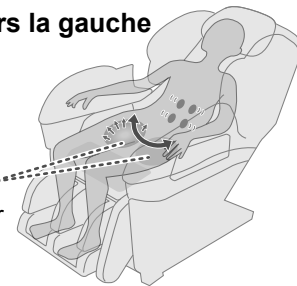

#### Étirement de la « Poitrine »

Étend les muscles autour des omoplates et de la poitrine.

- ① Retient les épaules avec le coussin gonflable du côté des épaules.
- ② Comprime le dos en avant avec les rouleaux de massage.

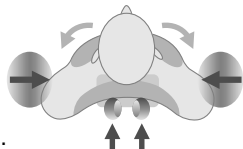

#### Étirement de la « Jambe »

Étend les muscles de la zone du genou aux cuisses.

- ① Le corps est retenu avec les coussins gonflables sur le siège ou sur les côtés des cuisses.
- ② Le repose-jambes est abaissé, puis les mollets et les genoux sont comprimés par derrière.

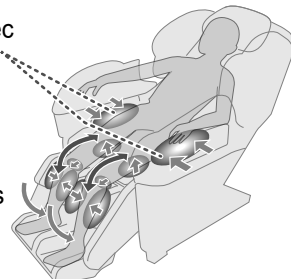

- Si vous faites un étirement des jambes avec la section de massage de la plante des pieds glissée vers l'extérieur, il peut frapper le sol.

#### Étirement du « Bas du dos »

Étend les muscles autour du bas du dos.

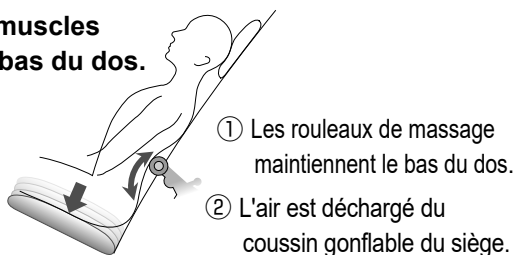

#### Étirement de la « Partie centrale du corps »

##### 1) Étire des cuisses au bas de l'abdomen.

- ① Vos hanches sont soulevées par le coussin gonflable du siège.

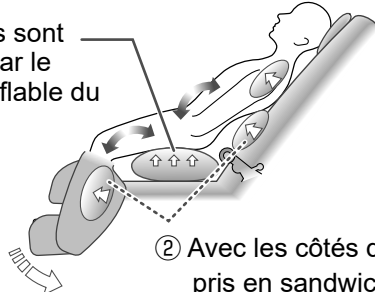

- ② Avec les côtés des épaules et les mollets/pieds pris en sandwich, le repose-jambes est abaissé.

##### 2) Étire autour de la colonne vertébrale.

- ③ Avec les épaules retenues par les coussins gonflables latéraux des épaules, l'air est évacué du coussin gonflable du siège.

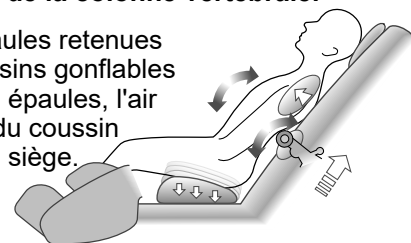

## Le contenu de l'action (suite)

### Massage des hanches

Lors du massage des hanches, le coussin gonflable du bassin soulève vos hanches et les rouleaux de massage passent autour vos hanches pour les masser. De plus, en soutenant le bas de votre dos avec le coussin gonflable du bas du dos pour soulever vos hanches, les rouleaux de massage seront en mesure d'atteindre les muscles de vos hanches plus efficacement.

#### Flux de massage des hanches

- ① Le repose-jambes s'élève au niveau le plus élevé.
  - ② Les coussins gonflables de siège sont gonflés pour soulever le corps (la position des jambes et des mains peut changer lorsque cela se produit).
  - ③ Les rouleaux se déplacent vers les fesses pour commencer à masser.
- Le massage des autres parties du corps s'arrête lorsque les hanches sont massées. Le fonctionnement à l'air commence après le massage des hanches lorsque le massage des hanches et le massage à l'air sont sélectionnés dans « Sélectionner la zone favorite ».  
(Voir FR34 à FR35 pour le massage des hanches et FR28 pour le massage à l'air)

#### Comment utiliser le massage des hanches

- **Asseyez-vous** avec vos hanches en contact avec le dossier.  
(Les rouleaux de massage n'atteindront pas les hanches correctement si vous ne vous asseyez pas.)
- L'intensité du contact des rouleaux est **augmentée lorsque vous pliez les genoux**.

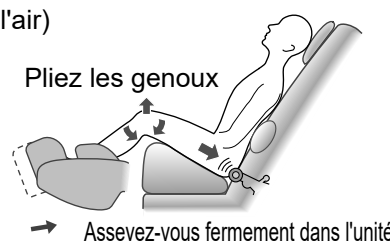

### « Chaleur »

La section chauffante des rouleaux de massage « Chaleur » réchauffe le tissu des zones de massage.

- L'ajustement de la température ne peut pas être effectué.
- Le sentiment de chaleur varie en fonction de la température ambiante, des vêtements, de la forme du corps, de l'action, de la position et du traitement.

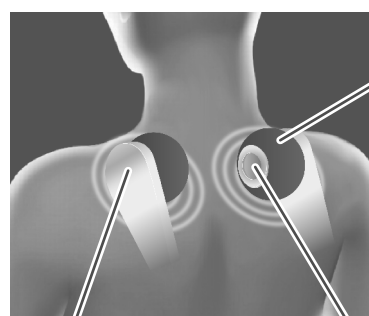

Section en caoutchouc des rouleaux de massage « Chaleur »

Section chaude des rouleaux de massage « Chaleur »

Section chaude des rouleaux de massage « Chaleur »

### À propos du traitement et du temps de fonctionnement

S'arrête automatiquement au maximum 19 minutes après le début du massage.

Le réglage de la durée de la fonction de minuterie diffère selon le traitement.



« Suédois », « Profond », « Shiatsu » : environ 19 minutes  
« Étirement », « Air » : environ 16 minutes  
« Rapide » : environ 10 minutes



Environ 19 minutes

<Lorsque les traitements sont modifiés>

- Lorsque le réglage de l'heure du traitement après le changement est plus court (exemple : un changement d'un traitement de 19 minutes à un traitement de 10 minutes), le temps restant est mis à jour en fonction du réglage de l'heure après le changement.
- Le temps restant n'augmente jamais, même lorsque les traitements sont changés pendant qu'un traitement est en cours. (Exemple : L'opération qui commence par un traitement de 10 minutes et passe à un traitement de 19 minutes n'a pas comme résultat le temps restant de 19 minutes.)

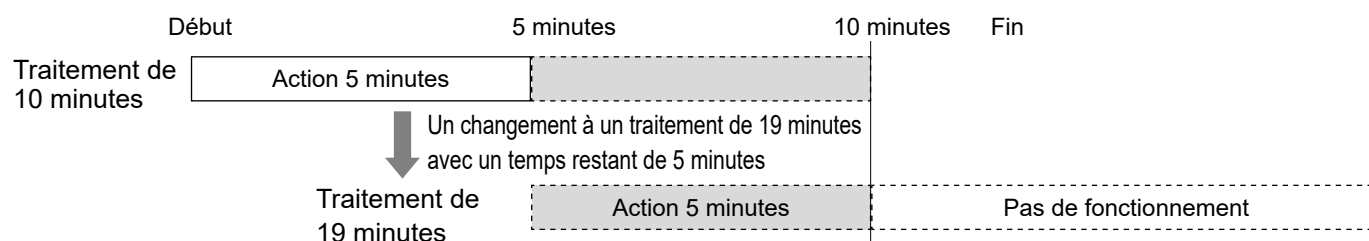

- Le temps restant commence avec les 5 minutes restantes, tandis que le traitement de 19 minutes commence avec les parties du corps et les opérations selon la séquence définie pour le traitement.

# Positionnement correct des mains, des bras, des jambes et des plantes de pied

## Massage des mains et des bras

Insérez les mains et les bras profondément dans la section.

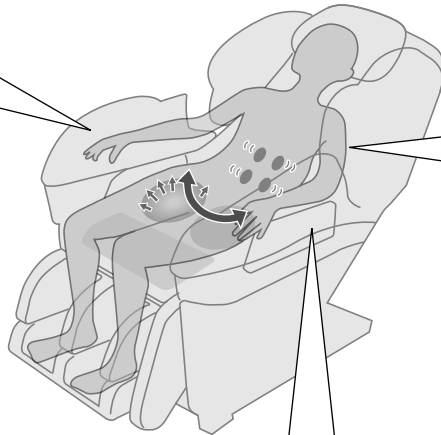
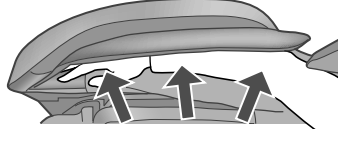

Placez les épaules et les bras de sorte qu'ils entrent en contact avec la section de massage de la partie supérieure du bras.

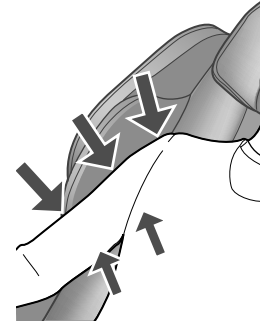

Alignez les coudes sur les accoudoirs.

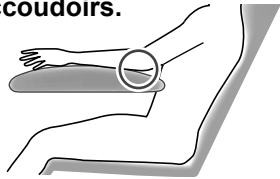

## Massage de la plante des pieds et des jambes

- Si les positions de contact pour la section de massage de l'arrière du genou dérivent pendant le massage, alignez à nouveau la position.

Faites glisser la section pour vous assurer que les genoux ne flottent pas.

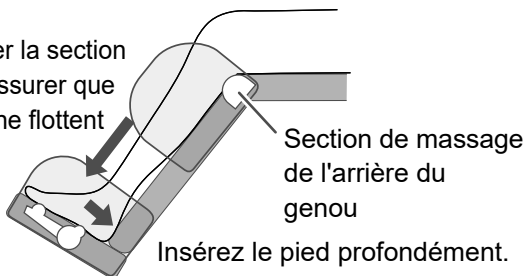

Insérez le pied profondément.

Pour les personnes plus grandes : Genou flottant même lorsque les jambes sont glissées avec la section.

Afin d'empêcher les genoux de flotter, l'angle des jambes est abaissé.



Abaissement

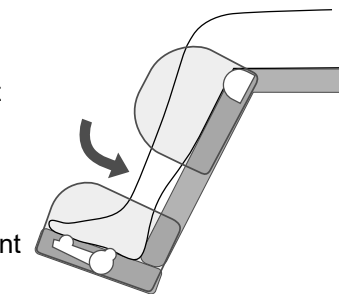

Personnes courtes : Les plantes de pied n'atteignent pas la partie inférieure.

Afin de s'assurer que les plantes de pied atteignent la partie inférieure, l'angle des jambes est relevé.



Élévation

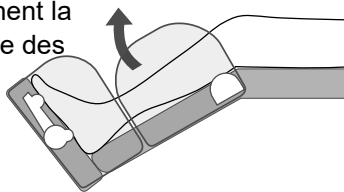

Section de massage de l'arrière du genou non correctement alignée

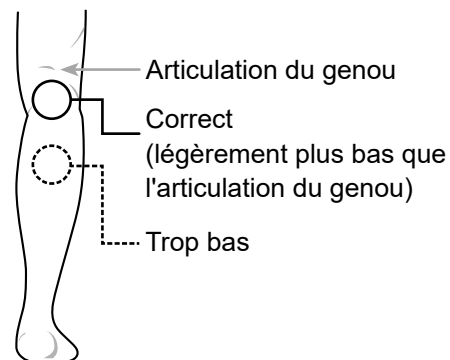

Articulation du genou

Correct

(légèrement plus bas que l'articulation du genou)

Trop bas

- ① Faites glisser la section pour vous assurer que les genoux ne flottent pas.

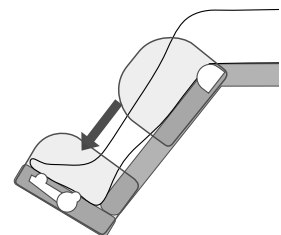
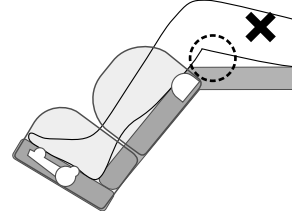

- ② L'angle des jambes est abaissé si cela ne fonctionne pas.





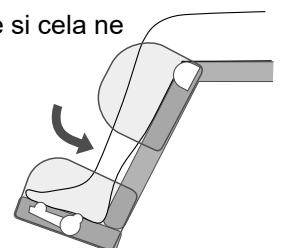







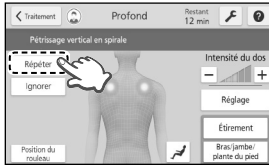
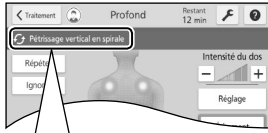

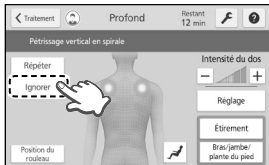
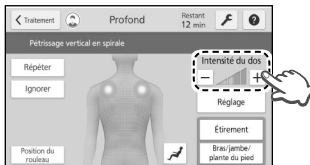
Abaissement

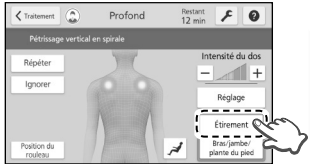

Le contenu de l'action  
Positionnement correct des mains, des bras, des jambes et des plantes de pied

# Réglage de l'intensité

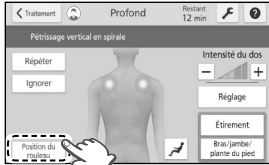
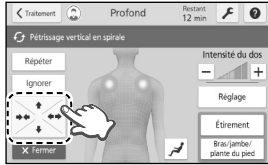
- Il est possible d'ajuster à votre goût les ajustements et réglages, etc., pendant le massage.
- Le temps de fonctionnement global ne change pas même lorsque des réglages sont effectués avec « Répéter », « Ignorer » et « Étirement » et similaires pendant une opération de massage.
  - Sur pression de « Répéter » ou « Étirement » : Il faut du temps pour l'ajustement et il se peut que le traitement ne soit pas terminé.
  - Sur pression de « Ignorer » : L'opération peut être terminée puis reprise dès le début, en fonction du temps restant.
- Le contenu qui peut être ajusté peut varier en fonction du traitement sélectionné. Voir FR36 pour plus de détails.

Nom de la fonction	Description								
<b>Répéter</b>	Le massage aux rouleaux en cours de fonctionnement est répété environ le double du nombre d'opérations.	 <p>Appuyez sur « Répéter ».</p>	 <div data-bbox="1263 767 1657 962" style="border: 1px solid black; padding: 5px;"> <p> Marque de répétition</p> <p>Le massage aux rouleaux par l'opération en cours est affiché.</p> </div>						
<b>Ignorer</b>	Suspend le massage aux rouleaux en cours et passe à l'opération suivante.	 <p>Appuyez sur « Ignorer ».</p>							
<b>Intensité du dos</b>	L'intensité du dos peut être ajustée en 5 étapes.	 <p>Appuyez sur « - » ou « + ».</p>	<table border="1"> <thead> <tr> <th>Intensité</th> <th>La plus faible</th> <th>Faible</th> </tr> </thead> <tbody> <tr> <td>Affichage de l'intensité du dos</td> <td></td> <td></td> </tr> </tbody> </table>	Intensité	La plus faible	Faible	Affichage de l'intensité du dos		
Intensité	La plus faible	Faible							
Affichage de l'intensité du dos									
<b>Étirement</b>	Une opération d'étirement est ajoutée au traitement en cours.	 <p>Appuyez sur « Étirement ».</p>	 <p>Sélectionnez une réponse.</p>						
<b>Réglage des positions des rouleaux</b>	Les positions des rouleaux dans les directions verticale et horizontale peuvent être ajustées.	 <p>Appuyez sur « Position du rouleau ».</p>	 <p>Appuyez sur </p>						



## Réglages et méthode de réglage

- Cela peut ne pas être accepté s'il est sélectionné lorsqu'une opération passe à une autre opération.
- Les détails peuvent être vérifiés sur l'écran tactile pendant que le mouvement est répété.
- Le nombre de répétitions est le même que vous appuyiez une fois ou deux fois ou plus.

Moyenne	Élevée	La plus élevée
		

- Reportez-vous aux descriptions fournies à la page FR44 pour des instructions lorsque le réglage de l'intensité la plus élevée n'est pas assez fort ou lorsque le réglage de l'intensité la plus faible est trop fort.
- Le réglage peut ne pas être accepté s'il est sélectionné lorsqu'une opération passe à une autre opération.
- La section d'affichage de l'intensité clignote pendant le réglage. Les réglages ne sont pas acceptés lors du clignotement.

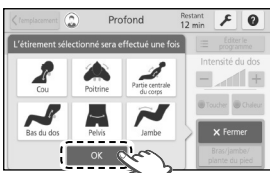

Appuyez sur « OK ».

- L'opération d'étirement sélectionnée est effectuée une fois. Une fois l'opération terminée, l'opération revient au traitement d'origine.
- Voir FR29 pour plus de détails sur les actions d'étirement.

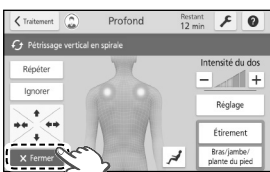





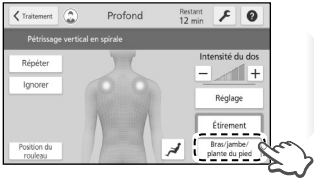
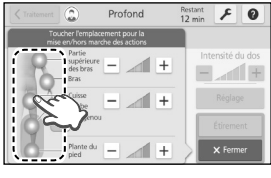
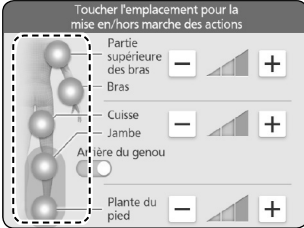
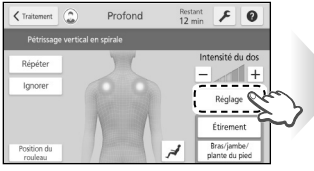

Appuyez sur « Fermer ».

Appuyez sur  pour effectuer des réglages lors du réglage de la position des rouleaux pour un mouvement continu.

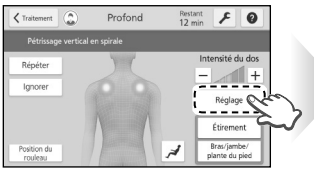
- Les réglages peuvent être effectués jusqu'à trois fois dans chaque direction.
- Le réglage peut ne pas être possible en fonction de l'endroit où le massage est effectué.

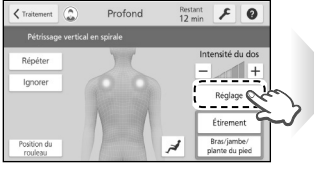
# Réglage de l'intensité (suite)

Nom de la fonction	Description	
<p><b>Actions bras/ jambe/plante de pied</b></p>	<p>Désactive/active les opérations sur la partie supérieure des bras/bras, ainsi que sur les cuisses/jambes et les plantes de pied.</p> <p>L'intensité de fonctionnement peut être ajustée en 3 étapes.</p>	 <p>Appuyez sur « Bras/ jambe/plante du pied ».</p>  <p>Sélectionnez une partie du corps</p> <ul style="list-style-type: none"> <li>Lorsque « Sélectionner la zone favorite » est sélectionné, il est possible d'ajouter ou d'annuler une partie du corps à partir de cet écran.</li> </ul> <p>&lt;Activer/désactiver les opérations&gt;</p> <p>Les mouvements sont désactivés/activés en appuyant sur les parties du corps.</p>  <ul style="list-style-type: none"> <li>Activé : ON (MARCHE)</li> <li>Désactivé : OFF (ARRÊT)</li> <li>Puisque le mouvement de la partie jambe est nécessaire pour le massage de la plante de pied, si la partie de plante de pied est réglée sur « ON » (MARCHE), la partie jambe se réglera également sur « ON » (MARCHE).</li> <li>Le traitement de l'arrière du genou est inclus dans le traitement de la partie jambe. Il est possible d'activer ou de désactiver la partie arrière du genou en activant la partie jambe.</li> </ul>
<p><b>Chaleur</b></p>	<p>« Chaleur » est désactivé/ activé.</p>	<p>Réglages pour le massage corporel complet automatique</p>  <p>Appuyez sur « Réglage ».</p>  <p>Appuyez sur « Chaleur ».</p> <ul style="list-style-type: none"> <li>Activé : ON (MARCHE)</li> <li>Désactivé : OFF (ARRÊT)</li> </ul>
<p><b>Action de tapotement</b></p>	<p>L'opération de tapotement est désactivée/activée.</p>	<p>Réglages pour le massage corporel complet automatique</p>  <p>Appuyez sur « Réglage ».</p>  <p>Appuyez sur « Toucher ».</p> <ul style="list-style-type: none"> <li>Activé : ON (MARCHE)</li> <li>Désactivé : OFF (ARRÊT)</li> </ul>
<p><b>Massage des hanches</b></p>	<p>Le massage des hanches est désactivé/activé.</p>	<p>Réglages pour le massage corporel complet automatique</p>  <p>Appuyez sur « Réglage ».</p>  <p>Appuyez sur « Massage des hanches ».</p> <ul style="list-style-type: none"> <li>Activé : ON (MARCHE)</li> <li>Désactivé : OFF (ARRÊT)</li> </ul>

## Réglages et méthode de réglage

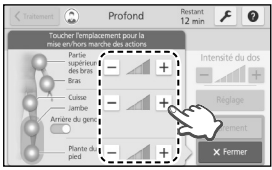

Appuyez sur « - » ou « + ».

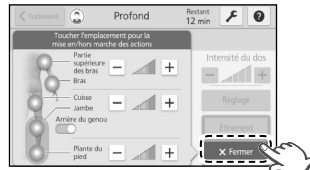

Appuyez sur « Fermer ».

● Voir FR28 pour l'action à air.

### <Intensité des actions>

L'intensité des mouvements peut être ajustée en 3 étapes en appuyant sur « - » ou « + » pour les parties désirées du corps.

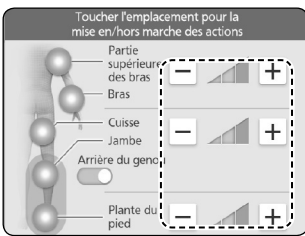

Intensité	Faible	Moyenne	Élevée
Affichage de l'intensité de la partie supérieure des bras/bras et de la cuisse/jambe et de la plante de pied			

Réglage de l'intensité

### Réglages pour sélectionner la zone favorite



Appuyez sur « Fermer ».

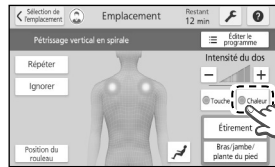

Appuyez sur « Chaleur ».

- Activé : ON (MARCHE)
- Désactivé : OFF (ARRÊT)

### Réglages pour sélectionner la zone favorite



Appuyez sur « Fermer ».

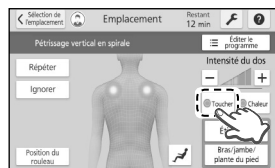

Appuyez sur « Toucher ».

- Les opérations individuelles peuvent être désactivées/activées.
- Activé : ON (MARCHE)
- Désactivé : OFF (ARRÊT)

### Réglages pour sélectionner la zone favorite



Appuyez sur « Fermer ».

- Le massage des hanches peut être désactivé/activé sur l'écran « Sélection de la partie du corps ».

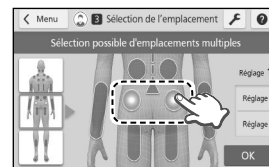

## Réglage de l'intensité (suite)

### Détails sur les ajustements disponibles

Les détails sur les ajustements disponibles varient selon le traitement sélectionné.

O : Ajustements disponibles

— : Ajustements non disponibles

Fonction de réglage	Massage corporel complet automatique				Sélectionner la zone favorite
	Traitement recommandé	Traitement facultatif			
	Suédois/Profond/Shiatsu	Étirement	Air	Rapide	
Répéter	<input type="radio"/>	<input type="radio"/>	—	<input type="radio"/>	<input type="radio"/>
Ignorer	<input type="radio"/>	<input type="radio"/>	—	<input type="radio"/>	<input type="radio"/>
Intensité du dos	<input type="radio"/>	<input type="radio"/>	—	<input type="radio"/>	<input type="radio"/>
Étirement	<input type="radio"/>	<input type="radio"/>	—	<input type="radio"/>	<input type="radio"/>
Réglage des positions des rouleaux	<input type="radio"/>	<input type="radio"/>	—	<input type="radio"/>	<input type="radio"/>
Actions bras/jambe/plante de pied	<input type="radio"/>	<input type="radio"/>	<input type="radio"/>	<input type="radio"/>	<input type="radio"/>
Chaleur	<input type="radio"/>	<input type="radio"/>	—	<input type="radio"/>	<input type="radio"/>
Action de tapotement	<input type="radio"/>	<input type="radio"/>	—	<input type="radio"/>	<input type="radio"/> Les opérations individuelles peuvent être désactivées/activées.
Massage des hanches	<input type="radio"/>	<input type="radio"/>	—	<input type="radio"/>	—

# À propos des réglages et du panneau-écran

## Écran des réglages

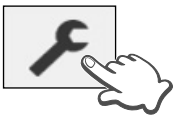

■ **Luminosité de l'écran** ..... Réglage de la luminosité de l'écran tactile

■ **Fermeture automatique de l'écran** ..... Réglage de la durée avant que l'écran s'assombrisse

- L'écran est atténué lorsque aucune opération n'est effectuée pendant une durée définie. Lorsque l'écran est touché, son affichage redevient plus lumineux. Le fonctionnement est possible lorsque l'écran est lumineux.
- Si le massage n'a pas démarré, l'alimentation est coupée automatiquement si aucune opération n'est effectuée pendant environ 3 minutes.

■ **Volume** ..... Réglage du volume de la tonalité d'opération

■ **Langue** ..... Sélectionnez une langue

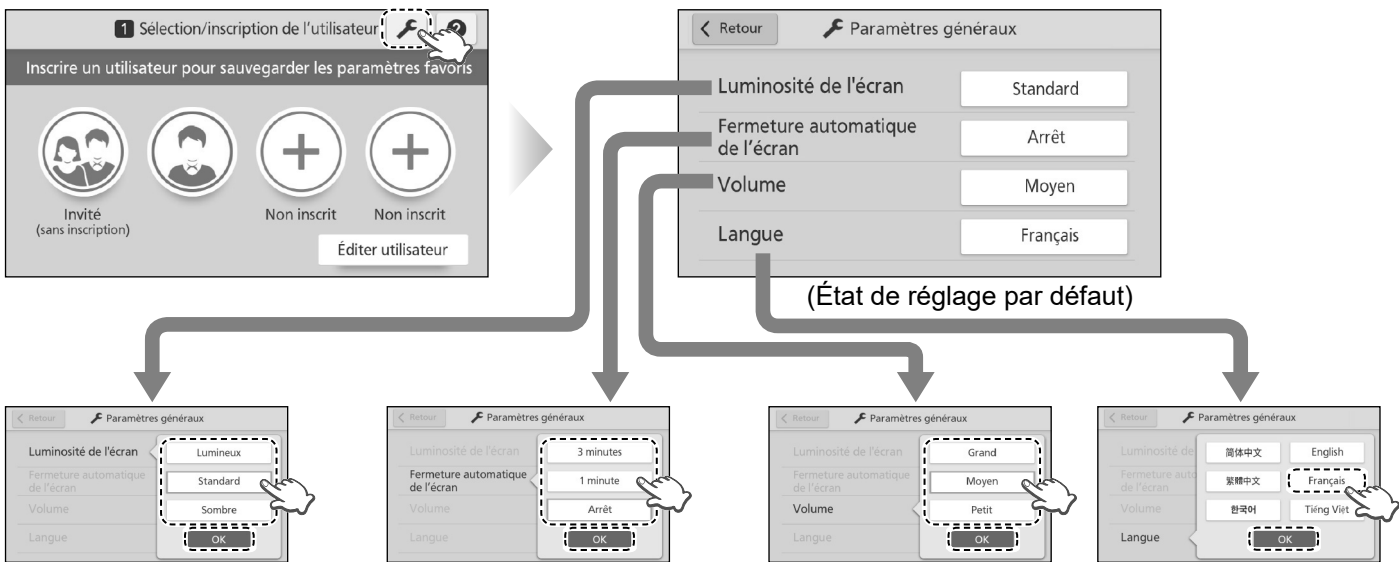

(État de réglage par défaut)

Sélectionnez un réglage et appuyez sur « OK ».

## Écran d'aide

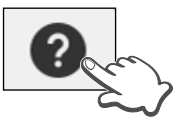

L'écran d'aide apparaît et il sera possible d'afficher les explications en fonction de l'écran affiché.

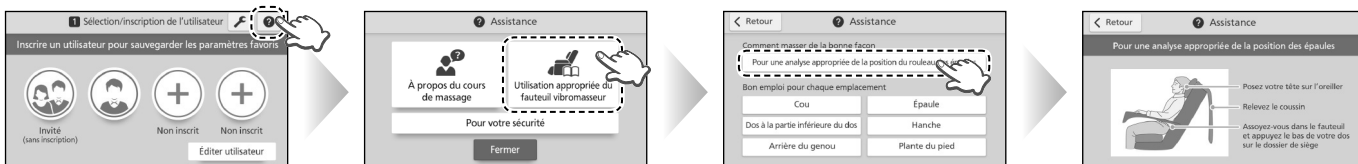

Appuyez sur ?

Sélectionnez le menu d'aide que vous recherchez

Sélectionnez l'élément que vous recherchez

# Après la fin du massage

## Une fois le délai écoulé

Une fois le délai de la minuterie écoulé,

- Le repose-jambes s'abaisse afin que vous puissiez vous lever en toute sécurité.

Si vous avez étendu la glissière de la section de massage de la plante des pieds, elle peut heurter le sol et ne pas se ranger complètement. Levez les jambes pour que l'appareil se rétracte complètement.

- Le dossier ne se relève pas automatiquement. Appuyez sur **Relever le dossier** et le dossier se relève.
- Les rouleaux de massage se déplacent vers leur position rétractée.



## Lors de l'arrêt à mi-chemin du massage avec le bouton d'arrêt d'urgence

Remettez complètement la section de massage de la plante des pieds à sa position d'origine, puis appuyez deux fois sur .

- Le repose-jambes est abaissé automatiquement, le dossier est ramené en position verticale et les rouleaux de massage ainsi que les rouleaux de plante de pieds sont ramenés à leurs positions d'origine.

Soulevez légèrement vos plantes de pied et la section de massage de la plante des pieds revient.

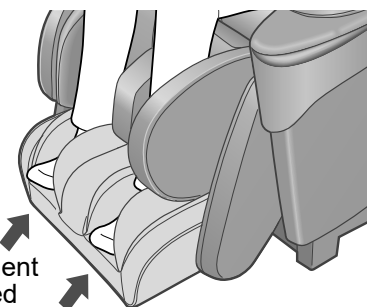

## Remise du fauteuil vibromasseur dans la position normale

Placez un coussin confort sur le dossier.

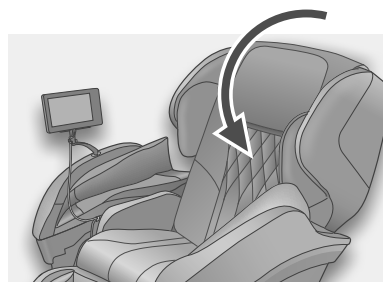

## Coupure de l'alimentation électrique

- 1 Glissez l'interrupteur à la position « off » (arrêt).
- 2 Tournez la clé de l'interrupteur de verrouillage à la position « lock » (de verrouillage) et enlevez-la.
- 3 Débranchez la fiche du cordon d'alimentation de la prise de courant.
- 4 La clé de l'interrupteur de verrouillage doit être rangée hors de la portée des enfants.

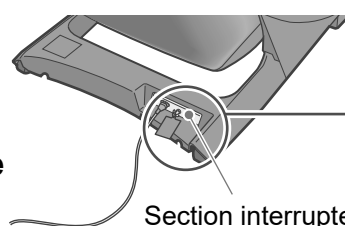

Section interrupteur

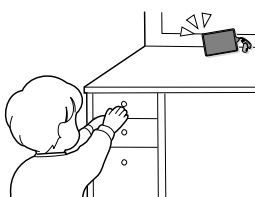
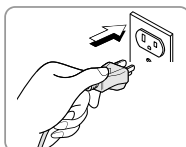
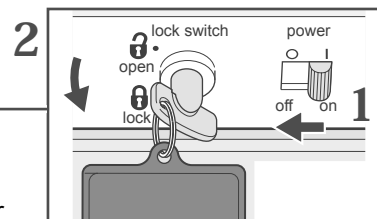

## AVERTISSEMENT

- Après chaque séance de massage, glissez l'interrupteur d'alimentation à l'arrière de l'appareil à la position « off » (arrêt), tournez l'interrupteur de verrouillage à la position « lock » (de verrouillage), retirez la clé de l'interrupteur de verrouillage, puis débranchez la fiche d'alimentation. (Pour éviter les bris ou les blessures en cas de mauvaise utilisation par les enfants.)

# Déplacement de l'appareil

## Soulèvement et déplacement de l'appareil

Soulevez et déplacez avec une personne tenant les côtés du repose-jambes et une personne tenant la rainure du couvercle du dossier. (FR12)

Portez toujours le fauteuil avec au moins deux personnes !!

## Déplacement de l'appareil sur ses roulettes

- Retirez les obstacles à proximité
- Déplacez-vous avec le dossier complètement à la verticale.  
Le dossier se lève sur deux pressions de .

Puisque l'appareil est lourd, veillez à éviter les blessures au dos.

Poids de soulèvement lors du déplacement sur roulettes	env. 35 kg (77,2 lb)
--	----------------------

Tenez le repose-jambes sur les côtés et déplacez l'appareil sur ses roulettes.

Placez la télécommande et le cordon d'alimentation sur le siège

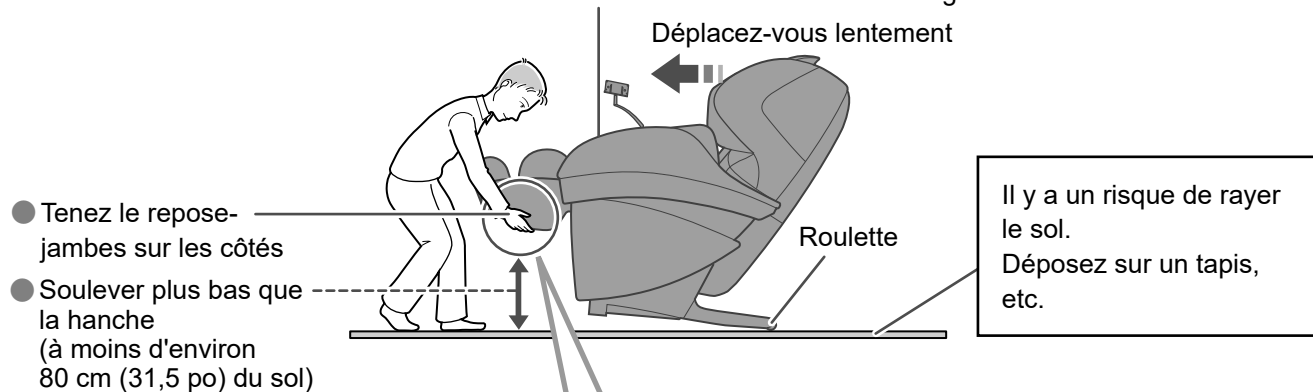

Tenir sur les côtés

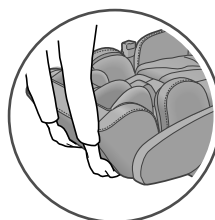
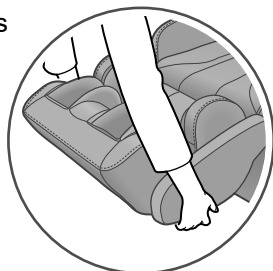

Ne tenez pas par la partie des pieds. La section de massage de la plante des pieds peut glisser, et des blessures peuvent survenir.

## Abaissement de l'appareil

- Posez l'appareil lentement et faites attention à vos pieds.
- Tenez le repose-jambes avec vos mains jusqu'à ce qu'il soit complètement posé sur le sol. Si vous relâchez le repose-jambes trop tôt, il revient à la position initiale.

## Retrait de l'accoudoir

Le retrait de l'accoudoir facilite le déplacement du fauteuil.

- ① Retirez les vis de fixation (FR14 Étape 1 - ③).
- ② Glissez les accoudoirs vers l'avant et levez-les avec les deux mains.

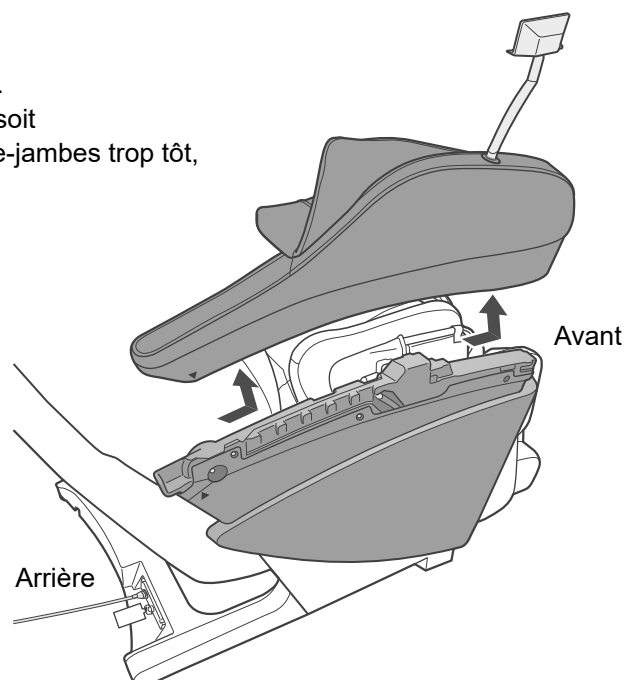

Après la fin du massage  
Déplacement de l'appareil

# Nettoyage et entretien

N'utilisez jamais de produits chimiques comme un diluant, du benzène, de l'alcool, etc.

## Notes concernant l'utilisation

- Faites attention à l'appareil lorsque vous portez des vêtements tels que des jeans et des vêtements colorés. (Cause du transfert de couleur sur les parties en cuir synthétique et en tissu)
- Veuillez éviter tout contact prolongé avec des produits en plastique, etc. (Cause de décoloration)
- Si vous utilisez des colorants / des produits pour soigner les cheveux, veuillez étaler une serviette sur les parties que vos cheveux peuvent toucher.



## Surfaces en cuir synthétique

### Essuyez à l'aide d'un chiffon doux et sec



- N'utilisez jamais de nettoyeurs offerts sur le marché qui contiennent des ingrédients à base d'éthanol. (Cause de décoloration, changement de propriétés)
- N'utilisez pas de séchoir à cheveux, etc., pour assécher les surfaces plus rapidement.





### <Quand il y a beaucoup de saleté>

- ① Trempez un chiffon doux dans de l'eau ou dans une solution de 3 % - 5 % de détergent liquide à vaisselle et d'eau chaude, puis essorez bien. 
  - ② Frotter vivement les surfaces.
  - ③ Finalement, rincez le chiffon dans l'eau et essorez-le, puis essuyez tout le détergent. 
  - ④ Essuyez à l'aide d'un chiffon doux et sec.
  - ⑤ Laissez l'appareil sécher naturellement.
- Pour les salissures difficiles à nettoyer, essuyez avec la même solution de détergent liquide à vaisselle, etc., mais en utilisant une « éponge de mousse de mélamine » disponible dans le commerce.

## Surfaces en tissu

- ① Trempez un chiffon doux dans de l'eau ou dans une solution de 3 % - 5 % de détergent liquide à vaisselle et d'eau chaude, puis essorez bien et essuyez. 
- ② Utilisez de l'eau ou un détergent liquide à vaisselle et frottez les zones où le tissu du siège est particulièrement sale.
  - Prenez garde de ne pas trop frotter le tissu pour éviter de l'endommager.
- ③ Finalement, rincez le chiffon dans l'eau et essorez-le, puis essuyez tout le détergent. 
- ④ Laissez l'appareil sécher naturellement.
  - Étant donné que la couleur des vêtements peut se transférer au tissu du siège, faites attention à l'appareil lorsque vous portez des vêtements tels que des jeans ou des vêtements colorés.

## Surfaces en plastique

- ① Trempez un chiffon doux dans de l'eau ou dans une solution de 3 % - 5 % de détergent liquide à vaisselle et d'eau chaude, puis essorez bien et essuyez. 
- ② Finalement, rincez le chiffon dans l'eau et essorez-le, puis essuyez tout le détergent.
  - Assurez-vous de bien essorer avant d'essuyer la télécommande (autre que la partie de l'écran tactile).
- ③ Laissez l'appareil sécher naturellement.

## Écran tactile



Essuyez légèrement à l'aide d'un chiffon doux et sec tel qu'une gaze.

### <Quand il y a beaucoup de saleté>

Essuyez la saleté à l'aide d'un chiffon trempé dans l'eau et essorez soigneusement, puis essuyez légèrement à l'aide d'un chiffon doux sec tel qu'une gaze, etc. 

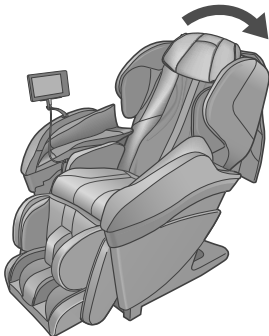
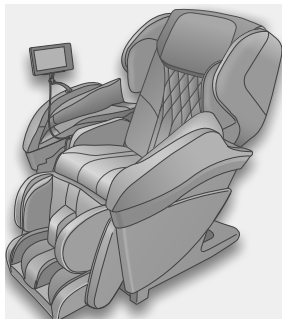

# Q et R

	Question	Réponse
Consultation du médecin	Puis-je utiliser l'appareil si j'ai une maladie nécessitant des soins médicaux réguliers ?	<p><b>Consultez votre médecin avant d'utiliser cet appareil.</b></p> <p>Le massage est une forme de stimulation par pression tactile dans laquelle la pression est appliquée aux muscles pour les détendre. Cela peut aggraver certaines maladies. Assurez-vous de consulter un médecin si vous avez une maladie. (FR6)</p>
	La position du haut du corps et la position des jambes ne correspondent pas. Que puis-je faire pour aligner les positions de massage ?	<p><b>Un massage séparé du haut du corps et des jambes est recommandé.</b></p> <ul style="list-style-type: none"> <li>● <b>Massage du haut du corps uniquement</b> Soulevez le coussin confort pour exposer le dossier et l'oreiller pour utilisation.</li> <li>● <b>Massage des jambes uniquement</b> Utilisez la section de massage des pieds et des jambes avec le coussin confort sur le dossier.</li> </ul> <div style="display: flex; justify-content: space-around; align-items: center;">   </div>
Comment l'utiliser	Les personnes de moins de 140 cm (55,1 po) ou de plus de 185 cm (72,8 po) peuvent-elles l'utiliser ?	<p><b>Oui.</b></p> <p>Les méthodes suivantes sont recommandées, car la position correcte des épaules peut ne pas être trouvée lors du balayage de la position des rouleaux des épaules.</p> <div style="display: flex; justify-content: space-around;"> <div style="text-align: center;"> <p>&lt;Si moins de 140 cm (55,1 po)&gt;</p>  <p>Placez un coussin sur le siège et asseyez-vous fermement. Pour les personnes plus grandes : Veuillez l'utiliser en inclinant le dossier. Pour les personnes plus petites : Veuillez l'utiliser en soulevant le dossier et le repose-jambes.</p> </div> <div style="text-align: center;"> <p>&lt;Si plus de 185 cm (72,8 po)&gt;</p>  <p>Inclinez le dossier et faites glisser votre corps vers le bas.</p> </div> </div>
	Combien de fois cela peut-il être utilisé en une seule journée ?	<p><b>Utilisez-le pendant moins de 30 minutes en une journée.</b></p> <ul style="list-style-type: none"> <li>● Reposez-vous environ 10 minutes après l'avoir utilisé pendant 16 minutes ou plus.</li> </ul>



## Q et R (suite)

	Question	Réponse
<h3>Pendant l'utilisation</h3>		
Balayage de la position des rouleaux des épaules*	Pendant le balayage de la position des rouleaux des épaules ou un massage, 7 bips courts se font entendre ( <b>U10</b> est affiché) et l'action s'arrête. Que s'est-il passé ?	<p>Les massages s'arrêtent pour des raisons de sécurité si le corps ne peut pas être détecté pour l'une des raisons suivantes.</p> <ul style="list-style-type: none"> <li>● L'utilisateur n'est pas assis.</li> <li>● La tête et/ou le dos ne touchent pas le dossier.</li> <li>● Un coussin est placé contre le dossier ou l'utilisateur porte des vêtements épais. <ul style="list-style-type: none"> <li>• Asseyez-vous fermement, penchez-vous doucement vers l'arrière de sorte que votre tête touche l'oreiller, appuyez sur  puis sur  pour recommencer.</li> </ul> </li> <li>● Le coussin confort n'est pas relevé.</li> </ul>
	Le bouton de réglage de l'intensité mécanique du haut du corps ne fonctionne pas toujours.	<p>Le bouton d'intensité des rouleaux de massage du haut du corps est inefficace dans les cas suivants.</p> <p>Il s'agit d'une condition intentionnelle pour empêcher l'intensification soudaine de la force et il ne s'agit pas d'un dysfonctionnement.</p>
Haut du corps	Il y a un retard dans le mouvement lors du réglage de la position.	<p>Les rouleaux de massage peuvent ne pas bouger immédiatement en fonction du moment où vous appuyez sur le bouton de position. (Il peut y avoir un léger décalage. Ce n'est pas une anomalie.)</p> <p>Si vous entendez le son de limite (bip-bip-bip) lorsque vous appuyez sur le bouton, cela signifie qu'il est à la position la plus éloignée et ne peut pas aller plus loin.</p>
	La hauteur (intensité) à gauche est différente de celle de droite.	<p>Cela est conçu pour différer dans certains cas.</p> <p>Un mécanisme de tapotement par alternance est utilisé pour créer une sensation plus naturelle. Les rouleaux de massage ne bougent donc pas à l'unisson dans certains massages. La hauteur des rouleaux de massage (intensité) sur la gauche diffère de celle de la droite dans ces massages. Ce n'est pas un dysfonctionnement.</p>
	Les rouleaux de massage se déplacent parfois petit à petit de manière saccadée.	<p>La chaise détecte la pression agissant sur les rouleaux de massage et modifie la force de massage. Les rouleaux de massage peuvent se déplacer peu à peu en fonction de la pression, mais ce n'est pas une anomalie.</p>
Plantes des pieds	Les rouleaux de la plante des pieds se déplacent parfois avant le début du traitement...	<p>Avant le début du traitement, les rouleaux de la plante des pieds se mettent en place.</p> <p>Ce n'est pas une anomalie.</p>

\* Balayage de la position des rouleaux des épaules : action de mesure du corps.

Question	Réponse
----------	---------

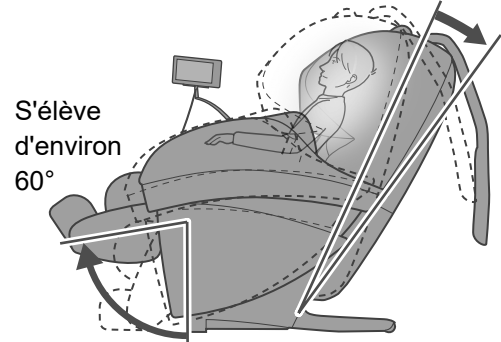
## Pendant l'utilisation (suite)

Mains et pieds	<p>Pendant le traitement automatique (y compris le traitement mémoire), l'action de l'air et l'action du roulement sur la plante des pieds peuvent soudainement s'arrêter et passer à l'opération suivante...</p>	<p>Lorsque les opérations de massage des hanches ou d'étirement commencent pendant un traitement automatique, l'opération à l'air et les mouvements des rouleaux de la plante des pieds sont suspendus. Cela est dû à la priorité accordée au mouvement de l'air qui est lié aux mouvements des rouleaux pour améliorer l'efficacité des opérations de massage des hanches ou d'étirement.</p> <p>Pour cette raison, le nombre de fois où le massage des bras est effectué sur la gauche et la droite peut différer avec l'application alternée de pression pour le massage des bras à l'air.</p>
Inclinaison	<p>L'angle du dossier, du repose-jambes ou de l'accoudoir change automatiquement par moments.</p>	<p>L'angle change automatiquement dans les cas suivants.</p> <ul style="list-style-type: none"> <li>● Lors du balayage de la position des rouleaux des épaules <ul style="list-style-type: none"> <li>Le corps de l'unité se déplace automatiquement et s'incline à l'angle qui facilite le balayage.</li> <li>● Le mouvement n'est pas effectué lorsque le corps de l'unité est fortement incliné.</li> </ul> </li> </ul>  <ul style="list-style-type: none"> <li>● Lorsque {X} est pressé  pour terminer le massage. <ul style="list-style-type: none"> <li>Le fauteuil revient automatiquement en position verticale.</li> <li>● Seul le repose-jambes revient à sa position d'origine si le massage est arrêté par la minuterie.</li> <li>● Si vous appuyez sur  pour terminer le massage, toutes les opérations s'arrêtent immédiatement et l'angle ne change pas automatiquement.</li> </ul> </li> </ul>
	<p>Le dossier n'est pas remis en position verticale après le massage.</p>	<p>Seul le repose-jambes est rétracté lorsque le mouvement s'arrête par le fonctionnement de la minuterie.</p> <p>Appuyez sur  à deux reprises pour remettre le dossier en position verticale.</p>

Q et R

## Après utilisation

Main et bras	<p>Des marques rouges sont laissées sur le dessous de mes mains/bras après un massage des mains et des bras.</p>	<p>Les marques peuvent rester sur les mains et les bras après utilisation. Ceux-ci finissent par s'estomper et ne posent pas de problème.</p>
--------------	--	---

## Q et R (suite)

Question	Réponse
----------	---------

### Comment ajuster la <Position>





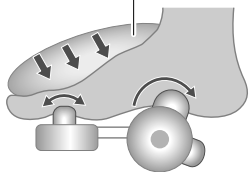
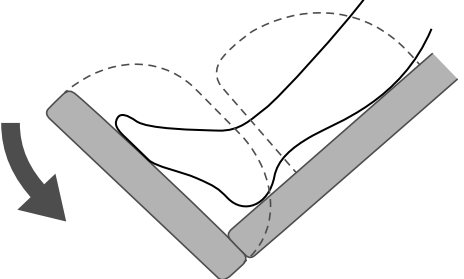

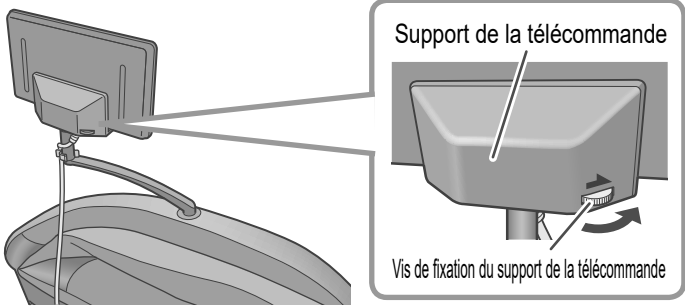

Balayage de la position des rouleaux des épaules*	<p>La bonne position des épaules est introuvable lors du balayage de la position des rouleaux des épaules. (La position des épaules glisse à chaque fois.)</p>	<p>Un bon balayage de la position des rouleaux des épaules peut ne pas être possible pour certaines positions assises (comme se pencher vers l'avant).</p> <p>Réglez avec les boutons ▲ et ▼ de la position des épaules. (FR22 à FR23)</p> <p>Pour un bon balayage, asseyez-vous fermement dans l'appareil et penchez-vous doucement vers l'arrière de sorte <u>que votre tête touche l'oreiller (dossier)</u>.</p>
---	--	---

### Comment ajuster <l'intensité>

Haut du corps	<p>Le traitement automatique n'est « pas assez fort même au réglage le plus fort... » ou « trop fort même au réglage le plus faible... ».</p>	<p><b>Essayez les méthodes suivantes.</b></p> <ul style="list-style-type: none"> <li>● L'intensité maximale est définie pour un traitement, mais l'intensité est insuffisante. En inclinant le dossier vers l'arrière, vous augmentez le poids du corps en appuyant sur l'appareil pour un massage plus fort.</li> <li>● L'intensité minimale est définie pour un traitement, mais l'intensité est excessive. Le placement d'un chiffon ou une couverture sur le dossier peut adoucir la sensation de contact des rouleaux de massage.</li> </ul>
Hanche	<p>Le massage des hanches est faible...</p>	<p><b>Asseyez-vous à fond.</b> Lorsque vous vous asseyez plus loin, l'espace entre le dossier et les hanches devient plus petit, ce qui facilite le contact des rouleaux de massage avec le corps. (FR30)</p>
Main et bras	<p>Le massage des mains et des bras peut-il être effectué simultanément ?</p>	<p>Le massage est effectué en alternance, pour s'assurer que l'utilisateur peut arrêter le traitement chaque fois qu'une anomalie ou un danger est détecté.</p>
Plante du pied	<p>Je ne ressens guère de différence d'intensité dans le roulement sur la plante des pieds même après le réglage...</p>	<p>L'intensité du roulement sur la plante des pieds est réglée par la force de la pression d'air côté pied maintenant la plante des pieds. Par conséquent, selon le modèle de fonctionnement, la différence d'intensité peut ne pas être ressentie.</p> <p>Coussin gonflable côté pied</p> 
	<p>Le roulement sur la plante des pieds est trop intense même au réglage le plus doux...</p>	<p>Abaissez légèrement la section de massage de la plante du pied de sorte que le talon soit relevé au-dessus de celle-ci, ce qui affaiblit l'effet de roulement.</p> 

Question	Réponse
----------	---------

## Autre

<b>Télécommande</b>	<p><b>Le support de télécommande est instable.</b></p> <p><b>Serrez la vis de fixation du support de la télécommande.</b></p> <p>Le support peut être resserré en tournant la vis de fixation dans la direction de .</p> <ul style="list-style-type: none"> <li>Le support de la télécommande ne peut pas être complètement fixé afin de permettre le réglage aux positions et orientations souhaitées.</li> </ul> 									
	<p><b>Les affichages de l'opération ou de la position semblent différents...</b></p> <p><b>Les actions indiquées représentent des mouvements grossiers. Les mouvements réels ou les sensations peuvent varier.</b></p>									
<b>Bruit</b>	<p><b>Le bruit s'intensifie après une longue utilisation du fauteuil.</b></p> <p><b>Cela peut être un dysfonctionnement. Communiquez avec le centre de service Panasonic le plus près pour une inspection et une réparation.</b></p>									
<b>Fonction de minuterie</b>	<p><b>Y a-t-il une fonction de minuterie ?</b></p> <p><b>Oui.</b></p> <p>Pour éviter une utilisation excessive, le massage se termine automatiquement au maximum 19 minutes après le démarrage. (FR30) Lorsque la minuterie se termine, le repose-jambes s'abaisse automatiquement et les rouleaux de massage sont rangés. Appuyez sur  pour le réutiliser.</p>									
<b>Le délai varie-t-il selon le traitement ?</b>	<p><b>Le réglage du délai de la fonction minuterie change en fonction du traitement. (FR30)</b></p>									
<b>Puis-je modifier moi-même les réglages du délai ?</b>	<p><b>Ce n'est pas possible.</b></p> <p>Le délai fixé est prédéterminé pour chaque traitement.</p>									
	<table border="0"> <tr> <td style="border: 1px solid black; padding: 5px; text-align: center;">             Massage corporel complet automatique         </td> <td style="padding: 5px;">           Suédois            Profond            Shiatsu         </td> <td style="padding: 5px;">           environ            19 minutes         </td> </tr> <tr> <td></td> <td style="padding: 5px;">           Étirement            Air            Rapide         </td> <td style="padding: 5px;">           environ            16 minutes            environ            10 minutes         </td> </tr> <tr> <td style="border: 1px solid black; padding: 5px; text-align: center;">             Sélectionner la zone favorite         </td> <td colspan="2" style="padding: 5px; text-align: center;">           Environ 19 minutes         </td> </tr> </table>	 Massage corporel complet automatique	Suédois Profond Shiatsu	environ 19 minutes		Étirement Air Rapide	environ 16 minutes environ 10 minutes	 Sélectionner la zone favorite	Environ 19 minutes	
 Massage corporel complet automatique	Suédois Profond Shiatsu	environ 19 minutes								
	Étirement Air Rapide	environ 16 minutes environ 10 minutes								
 Sélectionner la zone favorite	Environ 19 minutes									







# Dépannage

Déterminez le « Problème » et suivez la « Cause et solution » appropriée.

Si le problème persiste après avoir appliqué la solution, communiquez avec un centre de service Panasonic. Consultez la page FR53 pour plus de détails lorsque vous demandez une réparation.

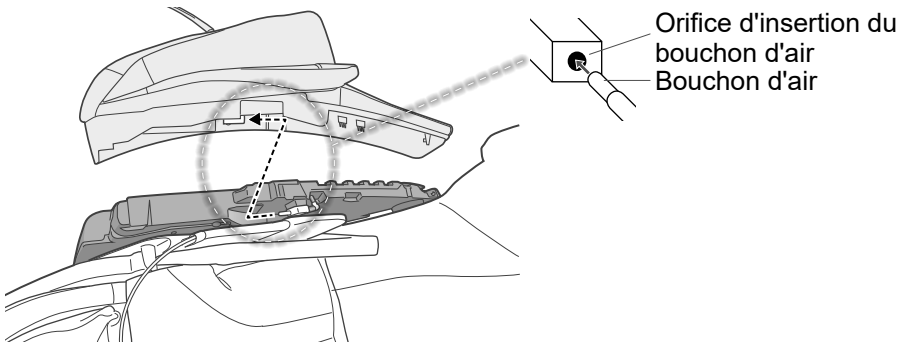
Problème	Cause et solution
L'action s'arrête à mi-chemin.	<p><b>Il y a eu une coupure de courant.</b></p> <p>→ Puisque l'opération s'est arrêtée, appuyez sur  à deux reprises pour remettre le dossier et les rouleaux de massage en position de rangement, puis recommencez à l'utiliser. (L'opération ne redémarre pas même si l'appareil s'est remis d'une panne de courant.)</p>
	<p><b>Si une force excessive est appliquée sur les rouleaux de massage pendant le fonctionnement, l'action peut s'arrêter pour des raisons de sécurité.</b></p> <p>→ Coupez l'alimentation, attendez environ 10 secondes, puis rétablissez l'alimentation.</p>
	<p><b>Si l'opération revient à l'écran de sélection du menu alors qu'un traitement était en cours, l'opération s'arrête.</b></p>
Le siège ne peut pas être incliné et le repose-jambes ne peut pas être abaissé.	<p><b>Si l'appareil rencontre un obstacle ou si une force excessive est exercée pendant le fonctionnement, l'appareil s'arrête pour des raisons de sécurité.</b></p> <p>→ Lorsque le dossier et le repose-jambes se sont arrêtés, tournez l'interrupteur d'alimentation situé à l'arrière de l'appareil à la position « off » (arrêt), et retournez-le à la position « on » (marche) après environ 10 secondes, puis faites fonctionner l'appareil.</p>
Les rouleaux de massage ne montent pas jusqu'aux épaules ou au cou.	<p><b>Si votre tête n'est pas en contact avec l'oreiller ou si votre dos n'est pas en contact avec le dossier, la position des épaules détectée lors du balayage de la position des rouleaux des épaules peut être plus basse qu'en réalité.</b></p> <p>→ Asseyez-vous au fond du siège et posez votre tête sur l'oreiller, puis répétez les opérations depuis le début. (FR22 à FR23)</p>
La hauteur des rouleaux de massage gauche et droite est différente.	<p>Puisque la méthode de tapotement en alternance est utilisée, ce phénomène se produit naturellement. L'appareil ne présente aucun problème. (FR42)</p>
Les rouleaux de massage « Chaleur » ne chauffent pas.	<p><b>« Chaleur » est désactivé.</b></p>
	<p>La sensation de la chaleur provenant des rouleaux de massage varie en fonction de la forme du corps, la zone de massage, de l'action de massage, des vêtements et de la température ambiante.</p>
Les rouleaux de massage « Chaleur » ne refroidissent pas même après avoir été désactivés.	<p>En raison de la structure du dispositif de chauffage, les rouleaux de massage « Chaleur » sont chauds pendant un moment après le chauffage en raison de la chaleur résiduelle.</p>
	<p>La poursuite du massage d'une même zone même après avoir désactivé les rouleaux de massage « Chaleur » peut augmenter la température ressentie.</p>
Le fauteuil ne s'incline pas même si un massage est commencé. (Le dossier ne s'incline pas automatiquement.)	<p>Si le dossier est déjà penché d'environ 20°, il ne s'incline pas automatiquement. (FR43)</p>

## Dépannage (suite)

Problème	Cause et solution
Le dossier ne revient pas en position verticale.	<p>En cas d'arrêt automatique ou commandé par le bouton , il ne revient pas automatiquement pour des raisons de sécurité.</p> <p>→ Pour ramener le dossier de la position inclinée à la position d'origine, appuyez sur  à deux reprises.</p>
L'appareil ne fonctionne pas du tout.	Il y a une panne de courant.
	La fiche d'alimentation a été débranchée. (FR13)
	L'interrupteur d'alimentation du panneau arrière est réglé sur « off » (arrêt).
	Le verrouillage pour enfant a été appliqué. (FR18)
La sélection du traitement ou de la partie du corps n'a pas été effectuée.	
L'écran tactile est inutilisable	<p>L'écran tactile peut devenir inutilisable en raison d'interférences provenant d'autres appareils électroniques à proximité.</p> <p>→ Appuyez sur le bouton  et coupez l'alimentation au moyen de l'interrupteur d'alimentation situé à l'arrière de l'appareil. Après environ 10 secondes, rétablissez l'alimentation pour le faire fonctionner.</p>
Il n'est pas possible de masser les mains et les bras.	<p>Le bouchon d'air peut se desserrer de l'orifice d'insertion du bouchon d'air si l'accoudoir n'est pas fixé.</p>  <p>→ Vérifiez la connexion du bouchon d'air et fixez solidement l'accoudoir. (FR14)</p>
Parfois, l'alimentation n'est pas activée lorsque le bouton  est enfoncé à nouveau après un massage.	<p>Il faut environ 5 secondes pour terminer un traitement avant de pouvoir appuyer sur  .</p> <p>→ Attendez au moins 5 secondes après l'arrêt de tout mouvement avant d'appuyer sur  .</p>
	Le verrouillage pour enfant a été appliqué. (FR18)
Les pixels rouges, bleus ou verts sont visibles sur l'écran tactile	Les pixels défectueux qui ne s'allument pas, restent allumés en continu, apparaissent non uniformes ou subissent des décalages de couleur sont caractéristiques des écrans tactiles et considérés comme normaux.
L'appareil a été endommagé.	→ Afin de prévenir tout accident, communiquez avec un centre de service Panasonic. (FR53)
Le cordon d'alimentation et la fiche d'alimentation sont anormalement chauds.	

# Affichage d'erreur

<Exemple d'affichage d'erreur>

## U10

Si une erreur est générée avec un utilisateur correctement assis, appuyez sur l'interrupteur d'arrêt d'urgence, réasseyez-vous de nouveau en mettant le bas de votre dos sur le dossier de siège, et répétez le traitement.  
Asseyez-vous dans la chaise en mettant le bas de votre dos sur le dossier de siège.

Affichage d'erreur	Signification
U10	Pour des raisons de sécurité, l'action se termine automatiquement si l'appareil ne peut pas détecter une personne assise. Si cette erreur se produit même si vous êtes assis, appuyez sur  , asseyez-vous complètement contre le dossier et recommencez depuis le début.
F03 ~ F39	Il y a un dysfonctionnement au niveau du mécanisme de massage. Cessez d'utiliser le fauteuil et demandez à votre détaillant de l'inspecter et de le réparer. (Le service et l'entretien seront effectués plus facilement si le numéro d'erreur est communiqué lors du contact.)



# Sons et sensations pendant le fonctionnement

Les sons et les sensations ci-dessous peuvent survenir lors de l'utilisation de l'appareil. Cependant, ils sont dus à la structure de l'appareil et sont parfaitement normaux.

À partir de chaque section de massage à air (voir FR10 pour la position de chaque section de massage à air)

## Sons de claquement, creux, de flexion et de poussée

Son de gonflage du coussin gonflable ainsi que les sons et sensations du coussin gonflable lorsqu'ils frottent l'un contre l'autre pendant les actions à l'air.

## Sons d'éclatement, de bruits sourds

Sons et sensations comme si les rouleaux de massage s'efforcent de sortir des plissures dans le tissu

## Sons de hochet, de grincement, de froissement

Bruits de fonctionnement des actions de pétrissage ou de tapotement

## Bruit de craquement

Bruit de craquement lorsque les rouleaux de massage sont en fonctionnement

## Sons de hochet, de secousse

Bruits de fonctionnement lorsque les rouleaux de massage se déplacent vers le haut ou vers le bas

## Son de grondement

Bruit de rotation de la courroie

## Sons de moteur

Bruits de moteur lorsque la pression d'air est appliquée

## Sons de secousse, de bruits sourds

Bruits lorsque les rouleaux de massage passent de « push » (pousser) à « pull » (tirer)

## Son de frottement

Bruit de frottement des rouleaux de massage sur le tissu du siège

## Grincement

Son en s'asseyant

## Grincement

Son du coussin confort se déplaçant sur les accoudoirs lorsque le dossier est incliné

## Grincement

Grincement dans le dossier et les accoudoirs

## Son de secousses

Bruit de secousses pendant l'opération d'étirement des jambes

## Sons d'éclatement, de bruits sourds

Sons et sensations comme si les rouleaux de la plante des pieds s'efforcent de sortir des plissures dans le tissu.

## Bruit de craquement

Bruit de craquement lorsque les rouleaux de la plante des pieds sont en fonctionnement

## Sons de moteur

Bruits de moteur lorsque la pression d'air est appliquée

## Sons de secousse, de bruits sourds

Son lorsque les rouleaux de la plante des pieds basculent de « marche avant » à « marche arrière »

## Grincement, son de broyage

Bruits de frottement des rouleaux de la plante des pieds sur le tissu

## Sons de moteur

Son du moteur

## Son « Whoosh », sifflement

Bruit d'évacuation d'air

## Sons de pompe

Bruits de la pompe sous le siège

## Bruits sourds

Sons de la soupape sous le siège

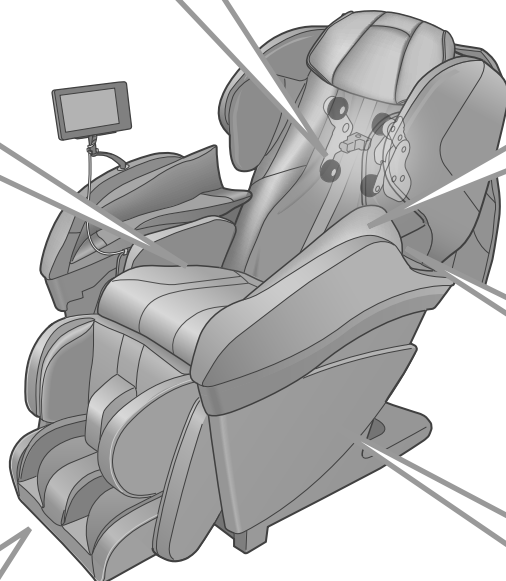

Sons et sensations pendant le fonctionnement

Affichage d'erreur

Si ces sons deviennent plus forts, il peut y avoir un dysfonctionnement.

● Communiquez avec le centre de service Panasonic le plus près pour une inspection et une réparation.

# Spécifications

<b>Alimentation</b>		120 V c.a., 60 Hz
<b>Consommation</b>		3.0 A (lorsque la télécommande est hors tension, env. 0,3 W)
<b>Consommation du dispositif de chauffage</b>		23 W
<b>Massage du haut du corps</b>	<b>Zone de massage (Haut-bas)</b>	Environ 79 cm (31,1 po) (les rouleaux de massage se déplacent d'environ 63 cm (24,8 po) au total)
	<b>Zone de massage (Gauche-droite)</b>	Espacement des rouleaux pendant les opérations de pétrissage (y compris la largeur des rouleaux) Cou, épaules et dos : Environ 5 cm à 21 cm (2,0 po à 8,3 po); bas du dos et fesses : Environ 5 cm à 25 cm (2,0 po à 9,8 po) Espacement des rouleaux (y compris la largeur des rouleaux) pour les mouvements verticaux et l'étirement vertébral Environ 5 cm à 17 cm (2,0 po à 6,7 po)
	<b>Zone de massage (Avant-arrière)</b>	Plage de réglage de la force : Environ 10 cm (3,9 po)
	<b>Vitesse de massage</b>	Pétrissage : Depuis environ 4 fois par minute à 73 fois par minute Tapotement : Depuis environ 190 fois par minute à 520 fois par minute (d'un côté) Vitesse de déplacement : Depuis environ 1 cm par seconde à 5 cm par seconde
<b>Massage à l'air</b>	<b>Pression d'air (arrière du genou)</b>	3 : Environ 34 kPa 2 : Environ 31 kPa 1 : Environ 18 kPa (il y a de légères variations entre les parties du corps)
<b>Massage de plantes des pieds</b>	<b>Vitesse de massage</b>	Depuis environ 8 fois par minute à 21 jeux par minute
<b>Angle d'inclinaison</b>		Dossier : Environ 120° à 170° Repose-jambes (section massage de la plante des pieds et des jambes) : Environ 5° à 85°
<b>Minuterie</b>		Environ 19 minutes (s'arrête automatiquement)
<b>Dimensions</b>	<b>Position relevée (H x L x P)</b>	Environ 120 cm x 85 cm x 130 cm (47,2 po x 33,5 po x 51,2 po)
	<b>Position inclinée (H x L x P)</b>	Environ 79 cm x 85 cm x 200 cm (31,1 po x 33,5 po x 78,7 po)
<b>Masse</b>		Environ 87 kg (191,8 lb)
<b>Rembourrage</b>		Cuir artificiel

Pour les personnes pesant 100 kg (220,3 lb) ou plus, l'utilisation du produit peut produire plus de bruit et la couverture en tissu peut s'user plus rapidement.

## Dimensions de l'appareil :

### Devant

Largeur maximale : Environ 85 cm (33,5 po) (environ 68 cm (26,8 po) avec les accoudoirs retirés)

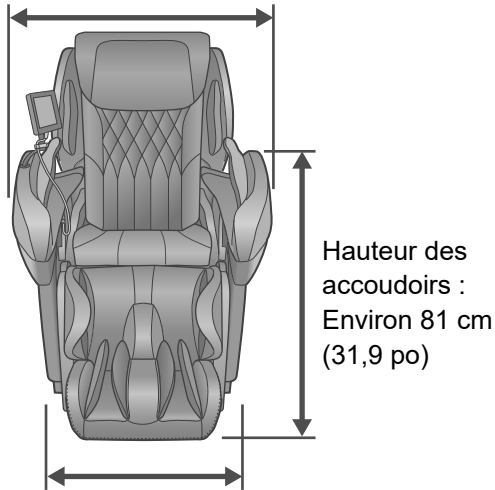

Hauteur des  
accoudoirs :  
Environ 81 cm  
(31,9 po)

Largeur de la section au plancher :  
Environ 64 cm (25,2 po)

Longueur : Environ 130 cm (51,2 po)

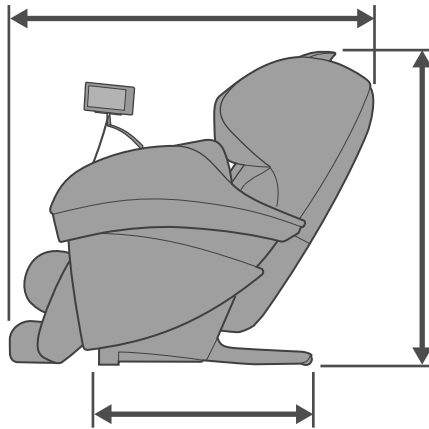

Hauteur du  
dossier :  
Environ 120 cm  
(47,2 po)

Longueur de la section au plancher :  
Environ 79 cm (31,1 po)

Longueur d'extension  
de la section de  
massage de la plante  
des pieds :  
Environ 18 cm (7,1 po)

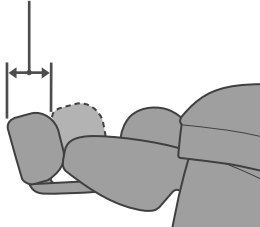

Mouvement de la section de  
massage de la plante des pieds :  
Environ 2 cm (0,8 po)

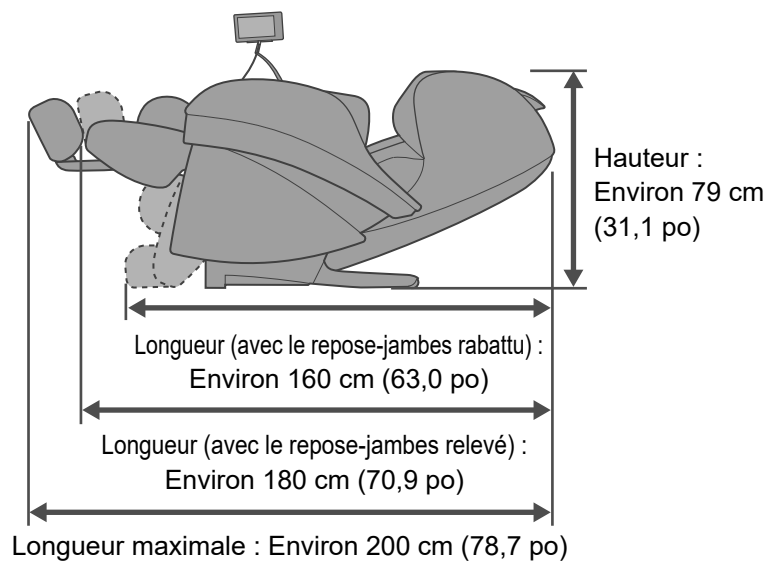
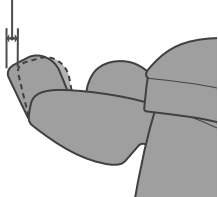

Hauteur :  
Environ 79 cm  
(31,1 po)

Longueur (avec le repose-jambes rabattu) :  
Environ 160 cm (63,0 po)

Longueur (avec le repose-jambes relevé) :  
Environ 180 cm (70,9 po)

Longueur maximale : Environ 200 cm (78,7 po)

# 列出各種常見問題以方便尋找

## TC12

### 關於搬運、設置及組裝

- 我想知道主機的尺寸！（TC51）

## TC20

### 您可以輕鬆透過觸控面板依個人喜好設定按摩模式！

- 關於使用者選擇／使用者登記（TC24）
- 要全身按摩時（TC25）
- 要為身體某部位利用喜愛的動作進行集中按摩（TC26）
- 調整強度（TC32）

## TC30

### 完成前需要多久的時間？

- 關於「全身自動按摩」的定時器（TC25）
- 關於按摩模式和運作時間（TC30）
- 依個人喜好調整和設定（TC32）

## TC30

### 關於溫熱按摩

## TC49

### 聲音有點奇怪！

- 操作聲音、感覺等…

# 目錄

## 使用前

安全須知 .....	TC4
接地說明 .....	TC5
主機各部位名稱和功能 .....	TC10
設置按摩椅 .....	TC12
組裝 .....	TC14
開始按摩前 .....	TC16

## 使用說明



操作器各部位名稱和功能 .....	TC18
簡易使用 .....	TC20
肩部按摩輪位置掃描 .....	TC22
關於使用者選擇 / 使用者登記 .....	TC24
要全身按摩時 .....	TC25
要為身體某部位利用喜愛的 動作進行集中按摩 .....	TC26
動作內容 .....	TC28
手和手臂、小腿和腳掌的正確位置 .....	TC31
調整強度 .....	TC32
關於設定和說明畫面 .....	TC37
完成按摩後 .....	TC38

## 移動 / 保養

移動主機體 .....	TC39
清潔和保養 .....	TC40

## 須知

問答集 (Q&A) .....	TC41
問題解決 .....	TC46
故障顯示 .....	TC48
在意聲音或感覺時 .....	TC49
規格 .....	TC50

 <b>危險</b>	若不遵守將會導致人員死亡或重傷。
 <b>警告</b>	若不遵守可能導致人員死亡或重傷。
 <b>注意</b>	若不遵守可能導致人員受到輕傷、或發生財物上的損失。

# 安全須知

使用電器時應始終遵循基本注意事項，包括下列注意事項。  
使用本產品之前，請仔細閱讀本說明書。

## 危險

以降低觸電危險：

1. 使用後及清潔前請立即從電源插座拔除本產品插頭。

## 警告

以減低灼傷、火警、觸電或受傷風險：

1. 本產品通電後不能無人看管。不使用時，請務必拔除電源插頭。
2. 兒童、病人或殘疾人士使用本產品時、對他們使用本產品時，或者在他們附近使用本產品時，需進行密切監護。讓兒童遠離腿置台。
3. 本產品僅限用於本說明所述的用途。
4. 請勿使用非廠商推薦的任何配件。
5. 切記將椅座放回直立位置，並確保腿置台完全收起。收起時請小心，不要擋住腿置台。
6. 如果電源線或電源插頭破損，請勿使用本產品。如果本產品不能正常工作、跌落或損壞抑或被浸入水中，請送至最近的 Panasonic 服務中心維修。
7. 確保電源線遠離加熱表面。請勿使用電源線搬運本產品。
8. 使用期間切勿堵塞氣孔，確保所有氣孔無絨毛和毛髮等。請勿將任何事物掉落或插入本產品的任何孔內。
9. 請勿在電熱毯等電熱器具上使用本產品。請勿在毛毯或枕頭下使用本產品，否則可能出現過熱，進而導致燃火、觸電或人員受傷。
10. 請勿在室外使用本產品。
11. 請勿在使用噴霧產品或氧氣的地方使用或操作本產品。
12. 本產品只能連接至正確接地的插座。請參閱接地說明。
13. 使用熱表面時請小心，否則可能導致嚴重灼傷。請勿在肌膚不敏感部位或血液循環不暢時使用本產品。兒童或無行為能力人士在無人看護的情況下使用加熱功能可能會十分危險。
14. 請勿緊靠著寬鬆的衣服或珠寶使用本產品。
15. 使用時長髮應遠離本產品。
16. 使用後，請務必「off」（關閉）本機背面電源切換鈕及「lock」（鎖定）鎖定切換鈕，並拔除鑰匙，再拔掉電源插頭。（以防因兒童觸碰而造成事故或受傷。）

## 保存本說明書

# 接地說明

本機必須妥善接地。一旦功能失常或損壞，接地可為電流提供最低電阻，以降低觸電的危險。本機配備一條接地電源線。接地插頭必須插入電源插座中，而該插座是根據當地法令及標準規範而妥善安裝的。

## ⚠ 危險

接地線連接不當可能導致觸電危險。如果您對本產品是否正確接地有疑問，請讓合資格電工或維修人員檢查。請勿改裝本產品隨附的插頭 — 如果插頭與插座不匹配，請讓合資格的電工安裝一個合適的插座。

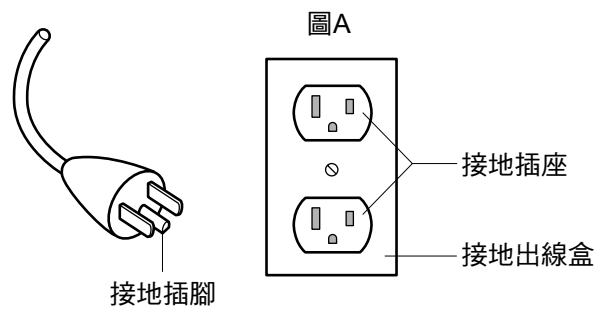

本產品適用於 120 伏標稱電路，並配備圖 A 所示插頭一般的接地插頭。請確保將本產品連接至和接地插頭配置相同的插座。使用本產品時不應使用轉換插頭。



- 本產品不適合身體感應下降或心智能力低，或缺乏經驗和知識的人（包括兒童）使用，除非由負責其安全的人監督或指導他們使用本產品。
- 應監督兒童以阻止兒童玩弄產品。

## 安全須知（接續）

■ 符號分類說明如下。

 禁止事項。	 強制執行事項。
---	--

### 警告

#### 症狀



● 具有下列任何狀況或正在接受治療的人請勿使用。

- (1) 被醫師告知禁止按摩者（例如由於血栓症、下肢深層靜脈栓塞、肺栓塞、重度動脈瘤、急性靜脈曲張、靜脈炎、任何類型的皮膚炎或皮膚感染[包括皮下組織炎症]等）
- (2) 骨質疏鬆症、脊椎骨折、扭傷、肌肉拉傷等患有急性疼痛性疾病患者
- (3) 安裝心律調整器或其他易受電子干擾的體內植入型醫療用器材者
- (4) 孕婦，或剛生產過後的婦女
- (5) 急性腰痛、椎間盤突出、腰椎滑脫症、脊柱管狹窄症、腰椎退化性疾病的患者
- (6) 脊椎骨異常或彎曲者

● 有以下症狀者請勿使用小腿按摩、腰部／臀部按摩或骨盆伸展。

- (1) 臀部周邊急性發炎、急性臀部痛、梨狀肌症候群或坐骨神經痛的患者
- (2) 有髖關節變形等髖關節較脆弱者
- (3) 使用時有臀部或小腿疼痛、麻痺、倦怠感者

（否則可能會加劇症狀。）

● 本產品不適合身體感應下降或心智能力低，或缺乏經驗和知識的人（包括兒童）使用，除非由負責其安全的人監督或指導他們使用本產品。應監督兒童以阻止兒童玩弄產品。

（否則可能會導致意外或受傷。）



● 具有下列任何狀況或正在接受治療的人，在使用本機前請務必諮詢醫生。

- (1) 惡性腫瘤患者
- (2) 心臟病患者
- (3) 熱覺喪失者
- (4) 糖尿病等高度末梢循環障礙之知覺障礙者
- (5) 接受抗凝血治療者
- (6) 按摩部位有傷口者
- (7) 體溫超過38 °C (100.4 °F)（發燒）者（例如：有急性發炎症狀（倦怠感、畏寒、血壓波動等）或體力衰弱時）
- (8) 需靜養或身體狀態不佳者
- (9) 上述以外的身體不適者

● 使用中若出現身體異常或使用後仍未出現效果時，請立即停用並就醫。

● 主機體具有加熱表面。對熱不敏感的人必須小心使用。

（否則可能會導致意外、受傷或不適。）

#### 並請注意以下事項



● 嚴禁改造。此外，請勿嘗試自行拆解或維修。  
（否則可能會導致起火，或運作異常而造成傷害。）



## 使用須知



- 按摩頸部時請注意按摩輪的移動，並避免按摩喉部和過強的按摩力度。
- 請勿坐在腿置台、靠背或扶手上。
- 切勿讓兒童使用。此外，請勿讓兒童在主機體上玩耍或爬到腿置台、椅座、靠背或扶手上。
- 請勿在抱小孩時使用按摩椅。
- 使用時請勿將手、手肘、手臂或腳靠在覆蓋靠背移動部分的布料上。  
(否則可能會導致意外或受傷。)
- 使用「溫熱」按摩輪時，請勿讓按摩輪長時間接觸相同部位。  
(以防發生低溫燙傷※)
- ※ 若長時間接觸皮膚相同部位，即使未感覺到熱或疼痛，也有可能在較低溫度（40 °C (104 °F)至 60 °C (140 °F)）下造成灼傷。



- 使用前，請務必檢查覆蓋靠背或腿置台可動部位的布料是否破損。也請檢查其他區域以確保布料未破損。  
即使是微小的破損也請立即停用，拔除電源插頭後委託維修。  
(否則可能會導致受傷或觸電。)
- 剛開始時請用柔和的揉撫放鬆等以進行按摩。
- 一天內切勿使用超過 30 分鐘。
- 按摩同部位的時間為5分鐘以內。  
(否則可能會導致反效果或受傷。)
- 請依照使用說明書中提供的正確使用說明來使用按摩椅。
- 掃描肩部位置時請使用按鈕進行調整，以確保按摩高度不低於使用者的肩部位置 (TC22)。

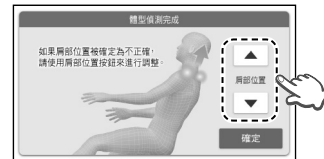

- 按摩中或移動靠背、腿置台時，務必確認周圍（主機體後方、下方、前方、側方）沒有其他人或寵物。  
(否則可能會導致意外或受傷。)
- 每次按摩後，請將機體背面的電源切換鈕轉到「off」（關閉）位置，將鎖定切換鈕轉到「lock」（鎖定）位置，然後移除鎖定切換鑰匙和電源插頭。  
(防止兒童誤用導致故障或受傷。)

## 安全須知 ( 接續 )

### 警告

#### 電源插頭、電源線等



- 切勿破壞電源線及電源插頭。

請勿刮傷、修改、在加熱器附近使用、過度彎曲、扭曲、拉扯、捆綁電線或插頭，或在其上放置重物。

「使用時，電源線應保持平順，不得受到物品擠壓、曲捲或拉扯，以維護使用安全性」

( 否則可能會因短路而導致觸電、火災或起火。 )

→ 若要維修電源線或電源插頭，請聯繫 Panasonic 服務中心。

- 切勿以濕手插拔電源插頭。( 否則可能會導致觸電。 )



- 遵守插座或配線器材的使用限度。

- 請使用 AC 120 V。( 無法在海外或搭配變壓器使用。 )

- 將電源插頭確實插到底。( 否則可能會因過熱而導致觸電或起火。 )

- 請定期清潔電源插頭。

- 用乾布清理灰塵。

( 否則可能會因濕氣而造成絕緣不良，而導致起火。 )

- 拔下電源插頭時請握住插頭，勿拉扯電源線。( 否則可能會因短路而導致觸電、火災或起火。 )

#### 若發生故障



- 如發生異常與故障時，請立即停用，並拔除插頭。( 否則可能會導致冒煙／起火或觸電。 )

< 異常、故障例 >

- 按  時未啟動。
- 移動電源線時，電源開啟再關閉。
- 使用時出現焦味或異音。
- 主機體變形或過熱。

→ 立即聯繫 Panasonic 服務中心進行檢查／維修。

#### 症狀



- 即使是身體健康者，若符合以下情況，請務必諮詢醫生後再使用。

- (1) 隨著年齡增長而出現肌肉衰退者或身體瘦弱者
- (2) 因骨骼、肌肉、器官、神經造成之腰部或臀部疼痛症狀者

- (3) 容易挫傷或扭傷者

- (4) 容易嚴重暈車者

- (5) 過去曾接受心臟或內臟手術者

( 否則可能會導致健康惡化。 )

- 若因使用本產品而出現皮疹、發紅、發癢等症狀，請停止使用並就醫。

( 否則可能會導致意外或健康惡化。 )

#### 關於設置、移動



- 請勿在電熱毯等加熱電器上使用本產品。( 否則可能會導致起火。 )

- 切勿在已設置狀態下拖曳或移動主機體。

- 請勿在地板上用腳輪移動主機體。( 否則可能會損壞地板。 )

- 請勿在椅子上有人的狀態下移動。( 否則可能會因跌倒，造成意外或受傷。 )

- 移動主機體時，切勿握住腳掌按摩部分。( 移動時可能會滑動，導致受傷。 )

- 勿用於浴室等潮濕場所。( 否則可能會導致觸電。 )



- 僅可在水平表面上使用。( 否則可能會導致墜落意外。 )

- 用腳輪移動時，請事先鋪上護墊等物品。( 否則地板可能會受損。 )

- 用腳輪移動主機體時請移除周圍障礙物，將靠背完全立起，將腿置台抬起至低於腰部的位置 ( 離地不到 80 cm (31.5 in.) )，並緩慢移動主機體。

- 將操作器和電源線放在椅座上。

- 由於握住部分會導致腳掌按摩部分滑動，因此請一律握住腿置台的側面。



- 放下機體時請小心雙腳，並用手支撐腿置台直到完成。( 否則主機體可能會掉落並導致受傷。 )

## ⚠ 注意



### 關於電源

-  為確保安全，請將主機體連接至正確接地的插座。
  - 可能會造成故障及漏電。
  - (否則可能會導致觸電。)
- 清潔主機體或拆卸外罩時，務必將電源插頭從插座上拔下。
  - (否則可能會導致觸電或灼傷。)
- 不使用時，從插座上拔除電源插頭。
  - (因為灰塵與濕氣會使絕緣劣化，這可能會因漏電而導致起火。)

### 並請注意以下事項

-  請勿將水灑在主機體或操作器上。
  - (否則可能會因短路而導致觸電、火災或起火。)
-  請將鎖定切換鑰匙保管於兒童無法取得之處。
  - (否則可能會導致意外，例如兒童吞下鑰匙。)
- 停電時請立即拔下電源插頭。
  - (否則復電時可能會導致意外或受傷。)
- 如果已有一段時間未使用，使用前請再次詳閱使用說明書並檢查主機體是否正常運作。
  - (否則可能會導致故障或受傷。)

### 使用前和使用時

-  請勿讓頭部、腹部或皮膚接觸按摩輪。此外，請勿將手腳置於按摩輪之間。
- 請勿在只插入手指尖的狀態下使用手及手臂按摩部分。
- 請勿在只插入腳趾尖的狀態下使用腳掌按摩部分。
- 勿將膝蓋夾在小腿·腳掌按摩部分。
- 使用中請勿睡著。飲酒後切勿使用。
- 在氣囊中的空氣未被完全抽出時，前請勿在椅座上站立、跳躍或放置物體。
  - (否則可能會導致意外或受傷。)
- 請勿將手、手指、腳或頭伸入下列空間：
  - (1) 靠背與椅座、扶手間隙
  - (2) 腿置台與椅座、扶手間隙
  - (3) 椅座與扶手間隙
  - (4) 背面外罩與小腿蓋間隙
  - (5) 腿置台內側
- 按摩時請勿拔除電源插頭或將電源切換鈕轉到「off」(關閉)位置。
- 切勿站著使用腳掌按摩。
  - (否則可能會導致受傷。)
- 腿置台未完全降下時，切勿坐、站在腿置台上，或在上方放置物品。
  - (否則可能會導致腿置台轉動或主機體傾倒而造成意外或受傷。)
- 切勿同時使用其他治療器。
  - (否則可能會導致意外或影響身體健康。)
-  檢查按摩輪是否處於收納位置。
- 按摩中若要離開主機體，務必停止運行動作後再離開。
  - (否則可能會導致意外或受傷。)
- 確認主機體上未夾入異物後再坐入。
  - 檢查是否有異物卡在靠背、腿置台或手及手臂按摩部分。
  - (以防手腳或配件夾入主機體而發生事故、受傷)
- 拆除頭部髮飾等硬物後再坐入。
- 褲子口袋內有硬物時，先取出後再進行按摩。
- 按摩手或手臂時，先卸除腕錶、人造指甲、戒指等硬物。
  - (否則可能會導致受傷。)
- 請勿讓口袋中的物品掉落在裝置的縫隙中。
  - (以防遺失物品。)

# 主機各部位名稱和功能

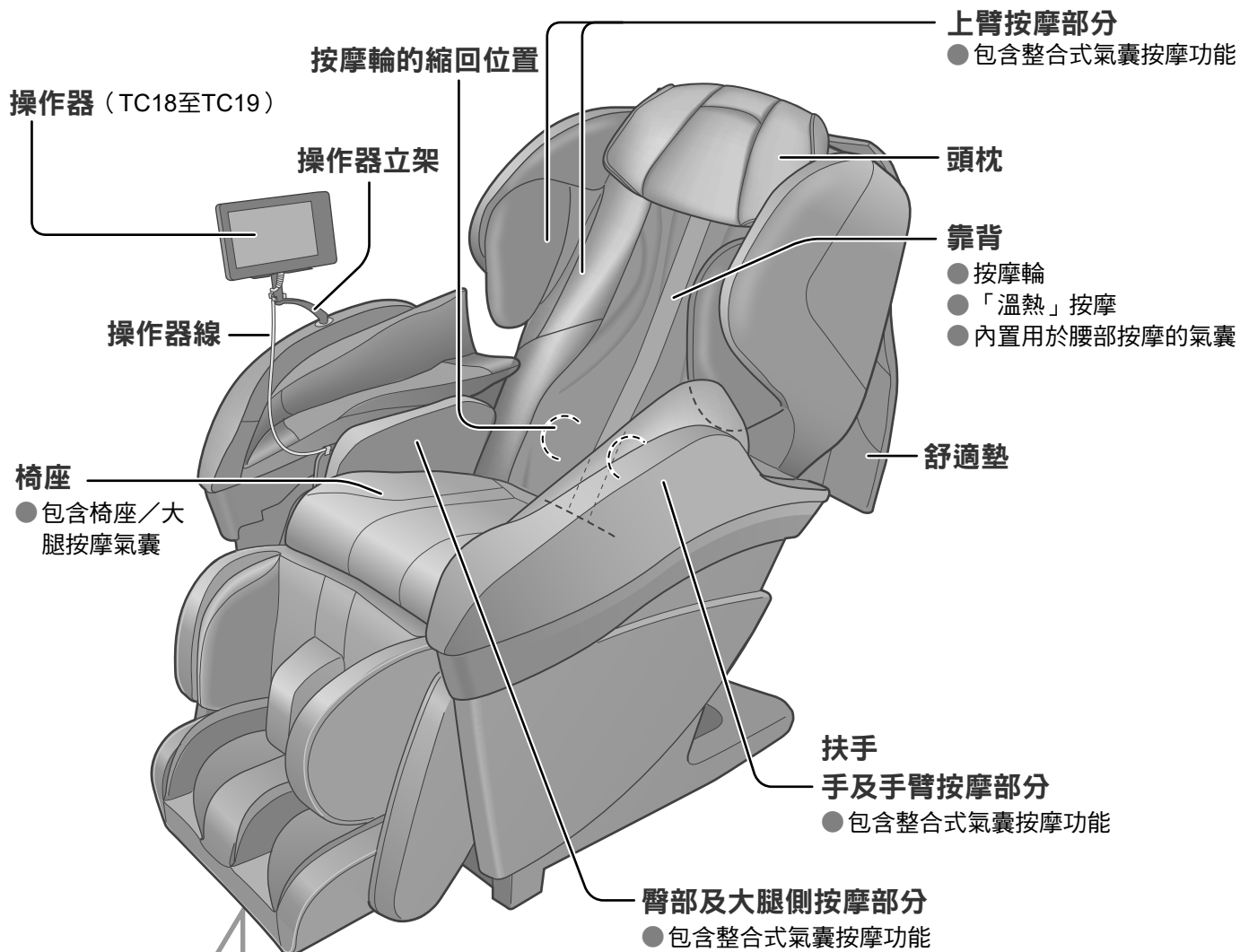

## 腿置台 (小腿及腳掌按摩部分)

- 透過腳掌按摩輪按摩。
- 包含整合式氣囊按摩功能。
- 滑動腳掌按摩部分以調整位置。(TC16)

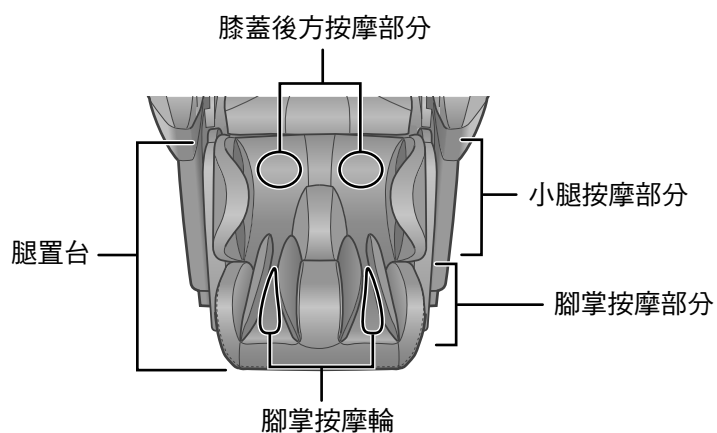

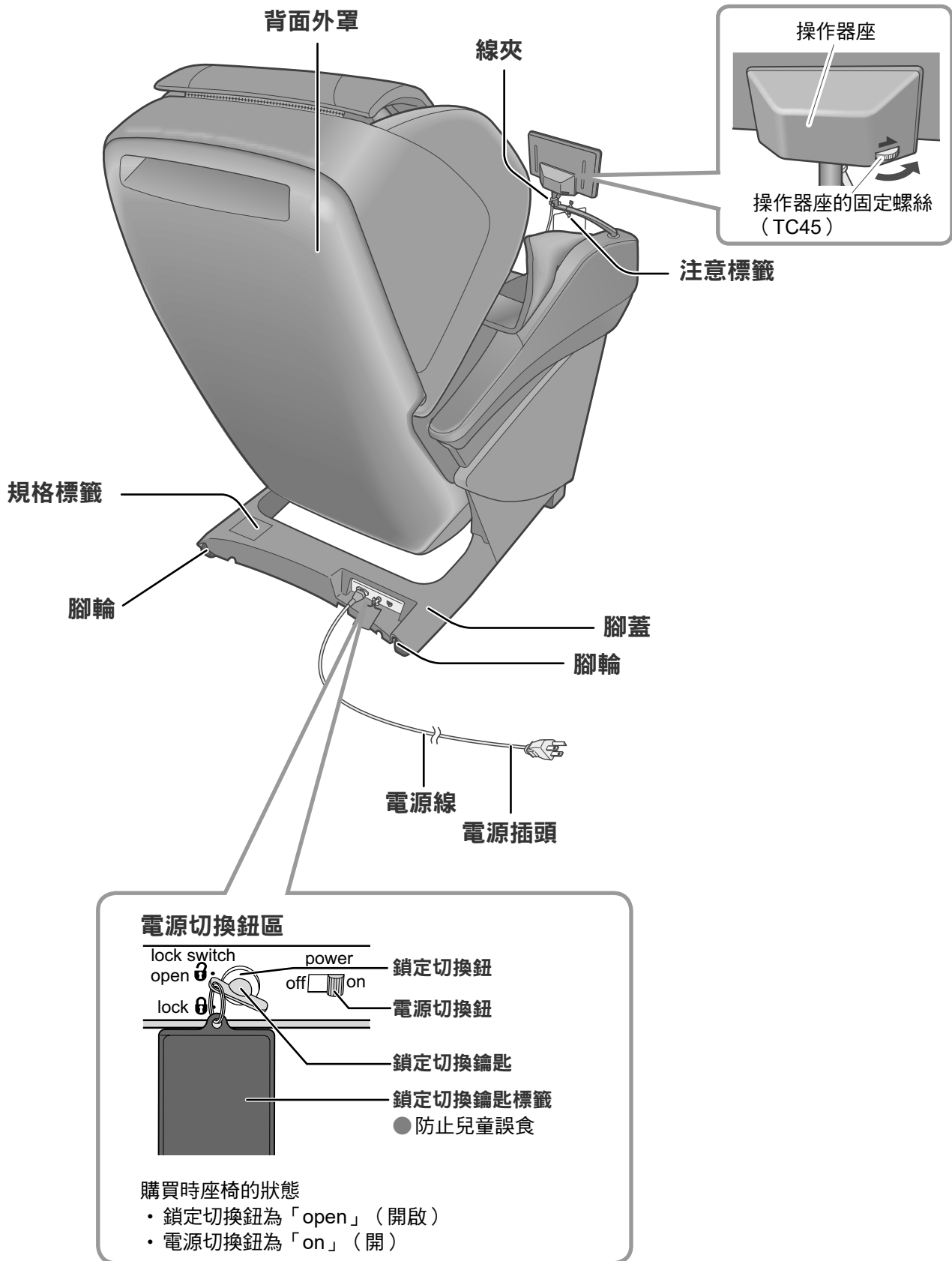

# 設置按摩椅

## 1) 檢查配件

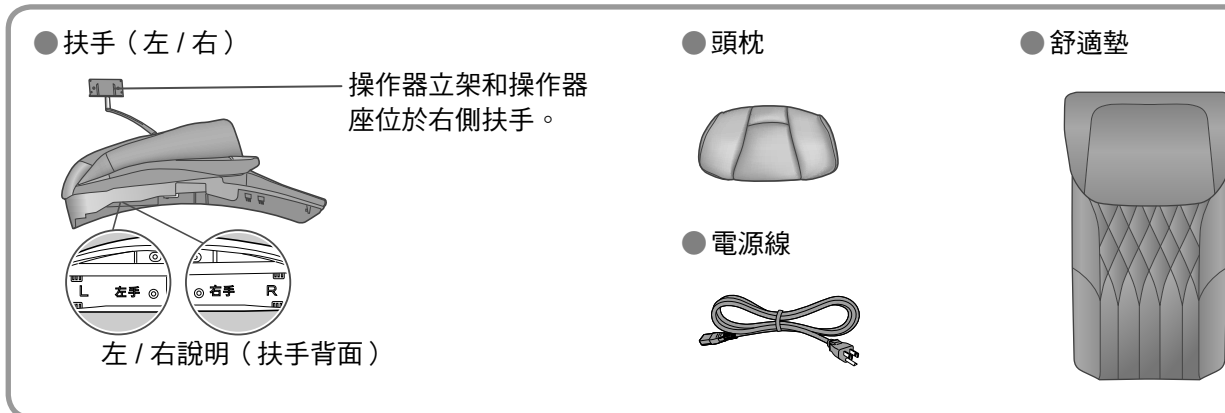

## 2) 使用主機體的場所

確保預留足夠的傾斜空間。

- 機體尺寸 高度約120 cm (47.2 in.) × 寬度\* 約85 cm (33.5 in.) × 深度\* 約200 cm (78.7 in.)  
(關於詳細的主機體尺寸請參閱TC51。)

\*安裝在牆壁附近時

在傾斜狀態下，確保靠背和腿置台與牆壁相距10 cm (3.9 in.)以上，扶手與牆壁相距5 cm (2.0 in.)以上。

- 請勿讓按摩椅曝露於陽光直射或高溫下，例如熱源前面。否則可能會導致人造皮革褪色或變硬。

## 3) 安裝



- ① 必須由2人以上搬運主機體。
  - 由於主機體較重，請小心搬運避免背部受傷。

主機體重量

約87 kg  
(191.8 lbs)

- ② 留意腳下，慢慢放下主機體。

### 在地板上鋪上墊子

由於可能會損壞地板，因此建議將主機體放在墊子上。  
在地板上放置墊子時，墊子的尺寸應足以 (至少120 cm × 70 cm (47.2 in. × 27.6 in.)) 覆蓋主機體與腿置台接觸地面部分的尺寸。

握住腿置台的側面。

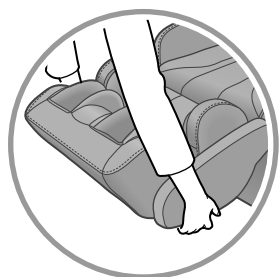

用手握住腿置台，直到完全放在地板上。  
如果太早放開腿置台，它將彈回原位。

### ■ 請勿握住腿置台前方！

腳掌按摩部分可能會滑動而造成受傷。

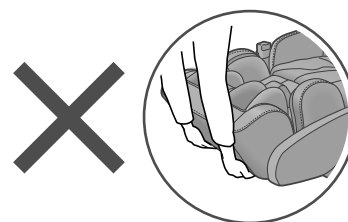

- 鎖定切換鑰匙 (1個)

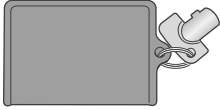

購買時插在電源切換鈕區的鎖定切換鈕上。

- 六角扳手 (1個)

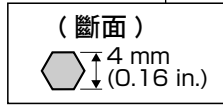

- 固定螺絲 (M6 × 29)，銀灰色 (2顆)
- 

#### 4) 開啟電源，立起靠背

- ① 將電源插頭插入電源插座。  
• 務必插入AC 120 V插座。
- ② 確認鎖定切換鑰匙設定在「open」(開啟)位置。
- ③ 確認電源切換鈕設定在「on」(開)位置。

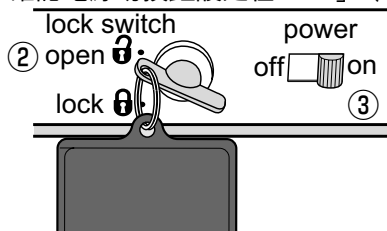

- ④ 按操作器的  兩次。  
• 先按一次，約1秒後再按一次。靠背將自動升高。

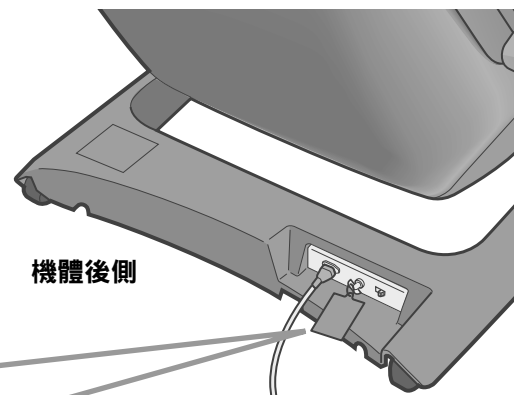
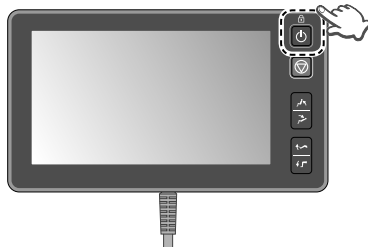

留意腳下以免  
絆到電源線或  
類似物品。

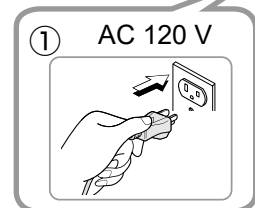

# 組裝

## 1 固定扶手

<安裝右側扶手>

- ① 將扶手插入主機體。
  - 扶手背面標有「右手」和「左手」。
  - 對齊扶手側面的 ▲ 標記，從頂部插入扶手。
  - 小心避免夾到手指和操作器連接線。

- ② 將扶手往後滑動並往下壓。

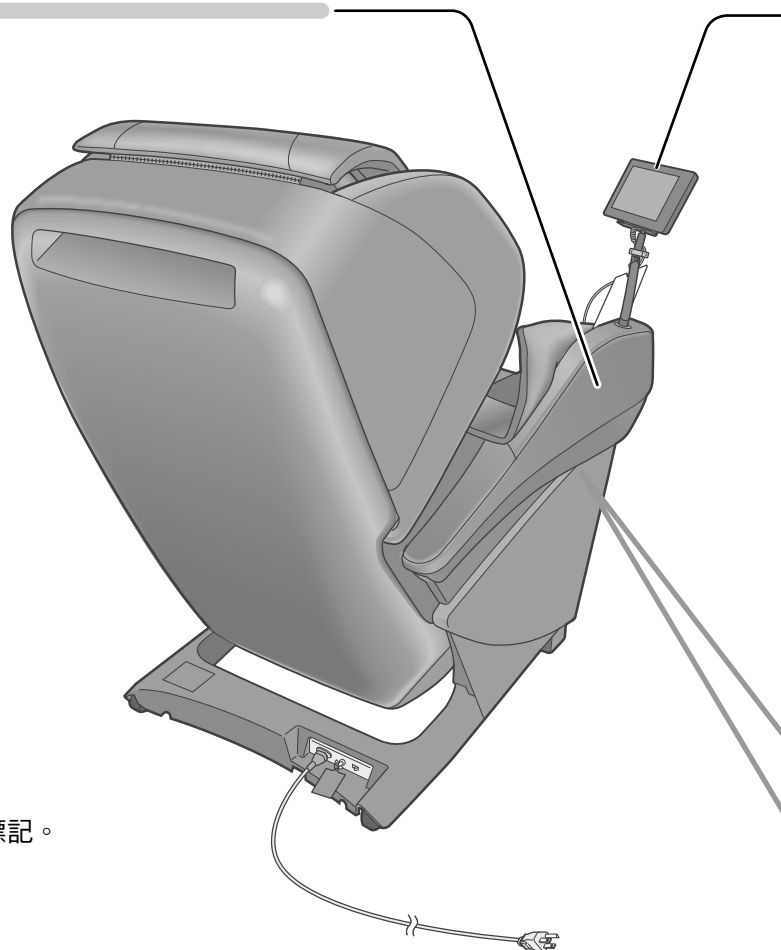
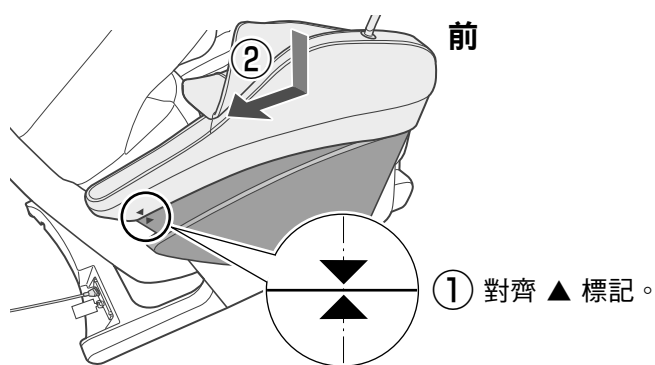

- ③ 用固定螺絲固定扶手（左右各一）
  - 使用此螺絲：  
固定螺絲(M6 × 29) × 2顆（銀灰色）

### ■ 螺絲的固定方法

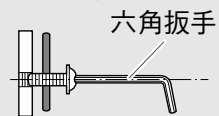

1. 將螺絲放在六角扳手末端上。
2. 鎖緊螺絲，同時確保螺絲孔和螺絲頭同一水平。

- 如果歪斜地使用六角扳鎖緊孔中的螺絲，螺絲可能會損壞。

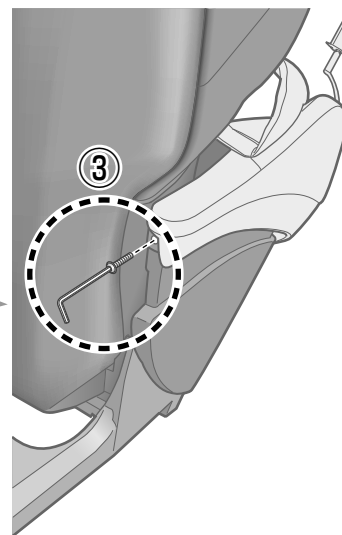

- ④ 以相同方式將扶手固定在左側。



## 2 將操作器安裝至操作器座

- ① 將操作器線放入操作器座的凹槽。

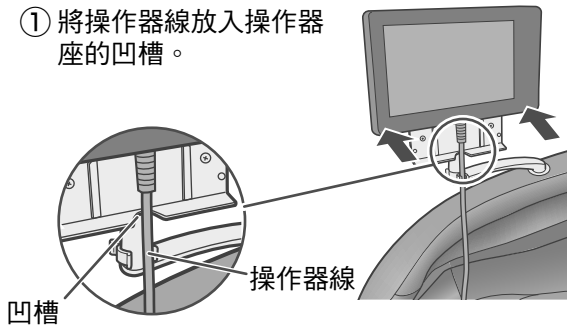

- ② 將操作器的凹槽水平對齊操作器座的突起部分。

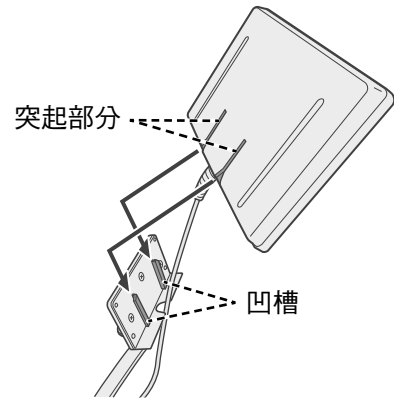

- ③ 按壓操作器。  
• 按壓直到卡入定位。

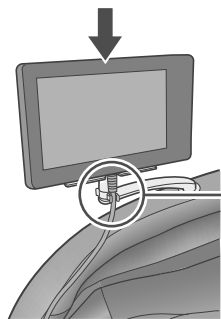

用線夾固定操作器線，以確保使用者坐進和離開按摩椅時不會被操作器線纏住。

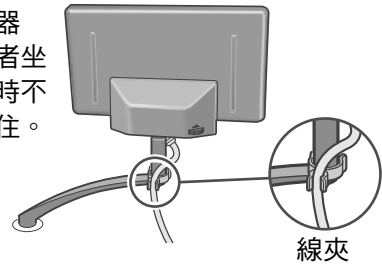

- 操作器線以魔術貼固定。（這是為了防止手伸入扶手內部時被線纏住。）
- 操作器立架和操作器座無法安裝在左側扶手上。

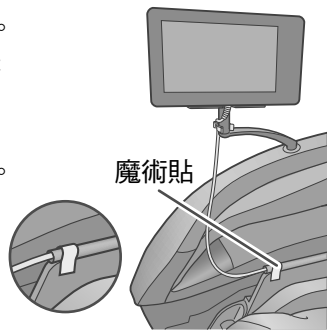

### <拆卸操作器>

- ① 將操作器線從線夾上拆下。
- ② 抬起操作器。

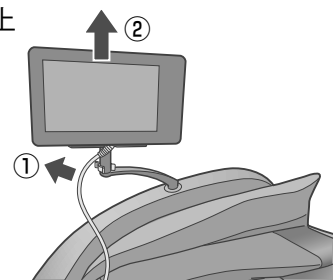

## 3 安裝頭枕

使用魔術貼安裝頭枕。

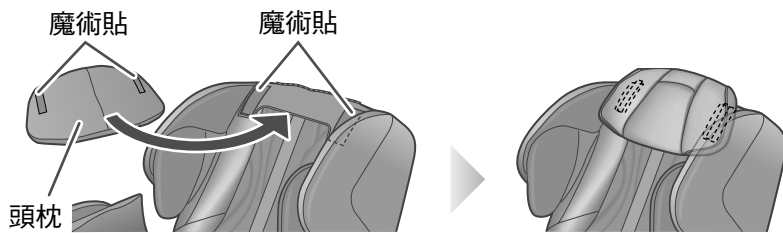

- 使用按摩椅時的建議頭枕位置。（TC17）

## 4 安裝舒適墊

使用拉鏈安裝舒適墊。

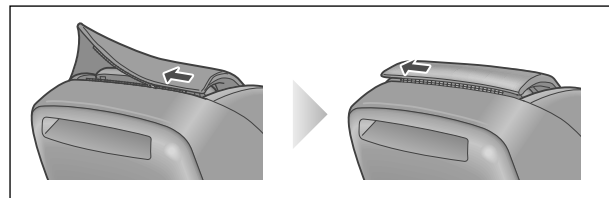
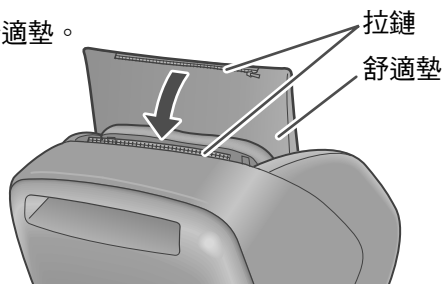

# 開始按摩前

## 檢查周圍區域

確保主機體附近沒有物體、人或寵物。

- 狗、貓等寵物咬住或絆到操作器線時，按摩椅可能無法運作。  
(可能會導致故障。)



將操作器立架移至機體外側時請注意周圍區域，以免撞到人或牆壁。

## 調整操作器的位置和方向

位置：使用操作器立架進行前後調整。

前後

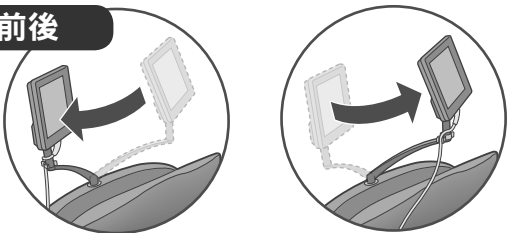

方向：使用操作器座進行上下左右調整。

上下

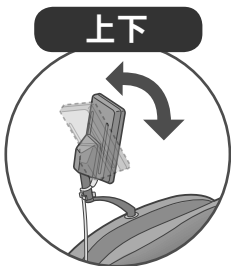

左右

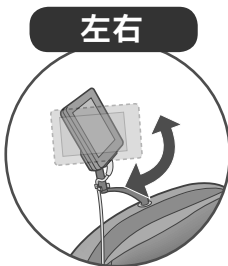

<在拆下操作器的情況下使用>

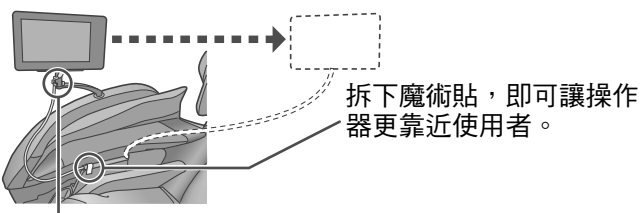

使用前，將操作器線從線夾上拆下。

關於固定操作器座的方法請參閱TC45。

## 檢查腿置台位置

- 確定腿置台處於完全降低位置。  
(腿置台在完全降低的狀態下會接觸地面。)
- 腿置台未完全降低時，按  兩次以降低腿置台。

- 布料可能會散發特殊氣味。氣味會隨著使用而變淡。

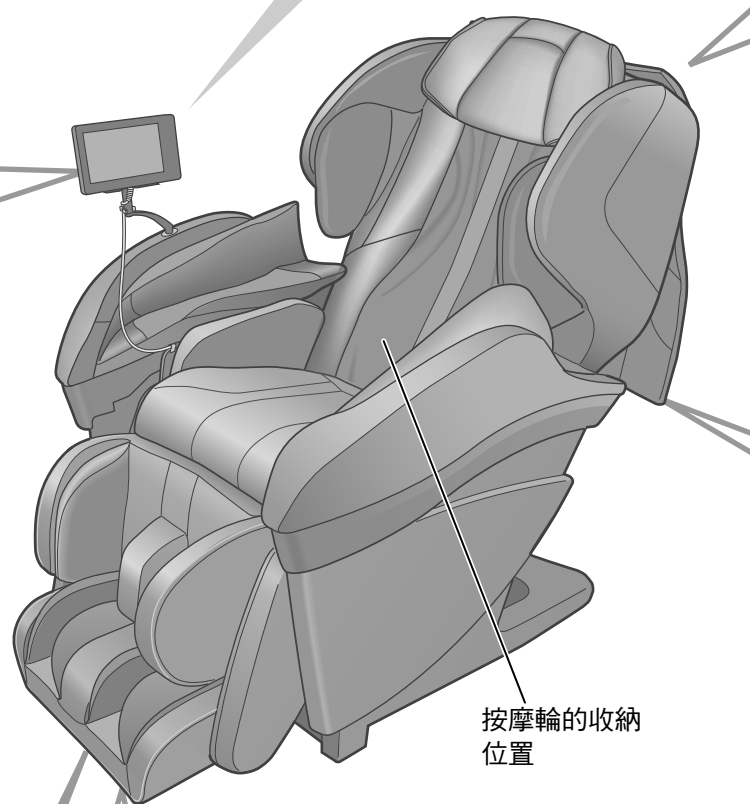

## 將腳掌按摩部分滑動至您偏好的位置

- 升高腿置台後，調整至您偏好的位置。  
(關於傾斜角度調整請參閱TC18)  
滑動距離最長大約18 cm (7.1 in.)。

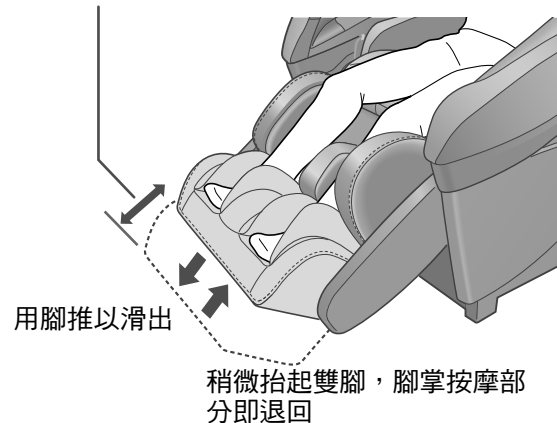

插入電源插頭，將鎖定切換鑰匙轉到「open」（開啟），電源切換轉到「on」（開）。

(TC13)

### 調整頭枕位置

調整頭枕的高度至耳朵位置

- 按摩輪按壓頸部的強度因頭枕位置而異。
- 傾斜角度改變時，頭枕可能會移位。在此情況下請再次調整位置。



### 翻起舒適墊以檢查主機

檢查以下幾點：

- 布料是否破損？
- 是否有異物夾在主機中？
- 按摩輪是否處於收納位置？
  - 按摩輪不在收納位置時，按  兩次以讓按摩輪回到收納位置。

請勿在舒適墊仍在靠背上的情況下按摩。

- 布料可能會更快磨損。
  - 未偵測到身體時，可能會顯示 **U10**。
- (TC42)

### 警告

- 使用前，請務必檢查覆蓋靠背或腿置台可動部位的布料是否破損。也請檢查其他區域以確保布料未破損。即使是微小的破損也請立即停用，拔除電源插頭後進行維修。（否則可能會導致受傷或觸電。）

### 檢查坐姿

為了提供有效的按摩，椅座中心有凸起區域以確保您完全坐進椅內。



完全坐進椅內，讓臀部接觸靠背。

- 關於手和手臂、腿和腳掌的正確位置請參閱TC31。

# 操作器各部位名稱和功能

## 操作器

### 觸控面板 (TC19)

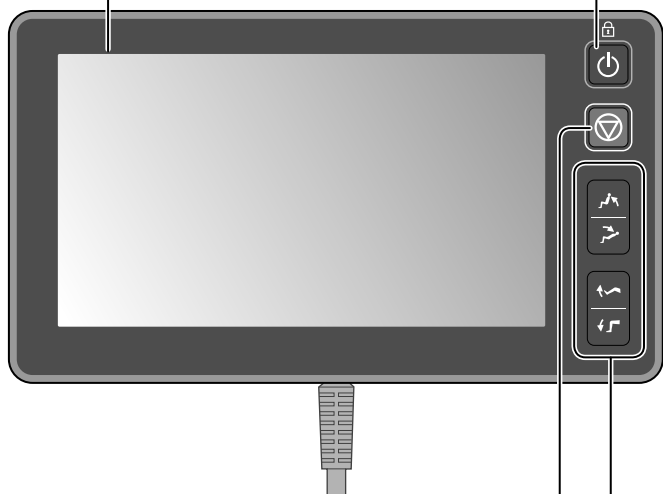

### 關/開按鈕

- 開始按摩操作
  - 操作器的電源開啟。
  - 按摩操作完成後，電源會自動關閉。
- 暫停正在進行的按摩操作
  - 腿置台自動下降、靠背上升，按摩輪收回原位。
- 設定和取消操作器的兒童安全鎖

### 緊急停止按鈕

- 以防緊急情況或使用時有異常感覺。
  - 按此按鈕可立即停止按摩。
  - 腿置台、靠背和按摩輪不會回到收納位置。
  - 離開機體，小心不要跌倒。
- 若要使用，請按  兩次使靠背和按摩輪回到收納位置，然後再次使用。(按第一次喚醒螢幕畫面後再按一次。)

### 按傾斜角度調整按鈕



按下即可調整。

- 開啟操作器電源以使用按摩椅。
- 靠背和腿置台角度可以調整。
- 按住調整按鈕時，座椅調整將持續，直到聽到限制音（嗶嗶嗶）。
- 扶手將隨著靠背傾斜而移動。

### 設定和取消兒童安全鎖

- 若進行此設定，則不再接受操作。

#### ■ 設定方法

操作器電源關閉或顯示使用者選擇/登記畫面

時，長按  約5秒。

- 隨即顯示以下畫面，約10秒後，電源會自動關閉。



- 進行設定後按  時會顯示以下畫面，約10秒後，操作器電源會自動關閉。



#### ■ 解除方法

在設定狀態下出現上述螢幕畫面或操作器電源關

閉時，按住  約5秒。

### 關於語言選擇

只有在初次啟動操作器時才會顯示語言選擇畫面。  
(關於設定和變更請參閱TC37)



## 按摩操作期間的畫面顯示

- 按顯示的按鈕進行操作。
- 若未開始按摩且約3分鐘內未進行操作，電源會自動關閉。

### <檢視畫面>

以下所示的畫面顯示是以「全身自動按摩」模式為例。按鈕和狀態顯示會因所選模式而異。

#### 使用者顯示

- 顯示所選的使用者。  
(TC24至TC26)
- 選擇「訪客」時不會顯示畫面。

#### 回到上一個畫面

#### 顯示操作 (TC28)

#### 顯示模式 (TC25至TC27)

#### 顯示剩餘時間

#### 設定按鈕 (TC37)

#### 說明按鈕 (TC37)

- 不論選擇任何模式，都會顯示設定按鈕和說明按鈕。



#### 可調整操作 (TC32至TC36)

操作器各部位名稱和功能

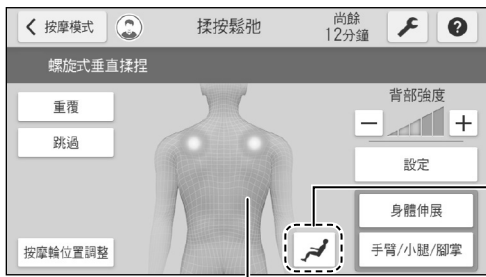

- 身體部位顯示可在上半身與全身之間切換。
- 編輯程式時，無法切換身體部位顯示。(TC27)

#### 按

#### 按

### 操作、位置和壓力顯示

- 顯示操作中按摩輪的狀態，以及腳掌和氣囊。  
(畫面顯示粗略的移動；實際移動或感覺可能不同。)

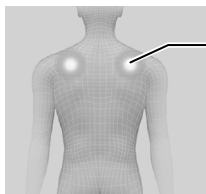

#### 按摩輪

- 按摩輪的壓力加大 / 調高時，顏色會變深。

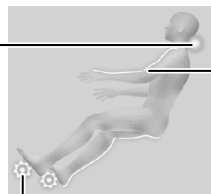

#### 腳掌

- 在操作期間旋轉。

#### 「氣囊按摩」

(例：在氣囊手臂按摩模式的情況下)

氣囊設定：關閉

氣囊設定：開啟

「氣囊按摩」操作  
身體部位的顏色持續改變。

- 選擇氣囊按摩模式或只啟動氣囊的身體部位操作時，會顯示右側的畫面。  
(關於氣囊按摩請參閱TC28。)

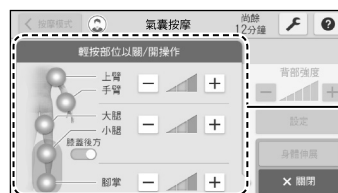

手臂/小腿/腳掌動作  
關閉/開啟操作、動作強度顯示 (TC34至TC35)

# 簡易使用

使用者選擇

選單

按摩模式和身體部位選擇

只需選擇模式並執行按摩



要全身按摩時  
(TC25)



選擇使用者

- 如果已登記使用者，則所做的設定將儲存在記憶體中。因此不必每次都進行相同的設定。
- 若要在不登記為使用者的情況下使用，請選擇「訪客」。(TC24)

依您的喜好按摩身體部位或操作

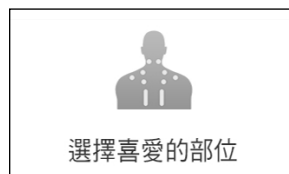

要為身體某部位利用喜愛的動作進行集中按摩  
(TC26至TC27)

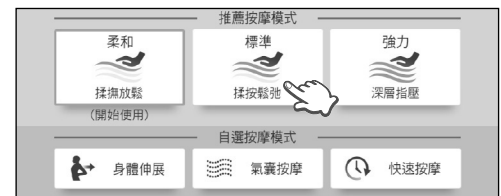

選擇一個模式

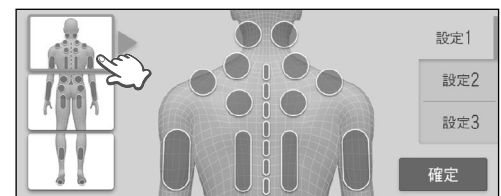

要按摩的身體部位選擇畫面

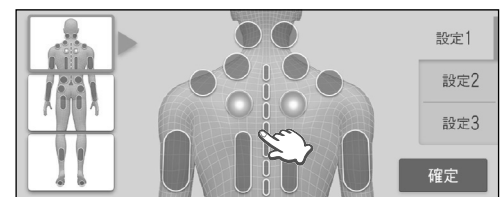

選擇身體部位並按「確定」。

- 可應需要選擇多個身體部位進行按摩。

## 肩部按摩輪位置掃描

## 開始按摩並依個人喜好調整

● 如需詳細資訊請參閱TC22至TC23。

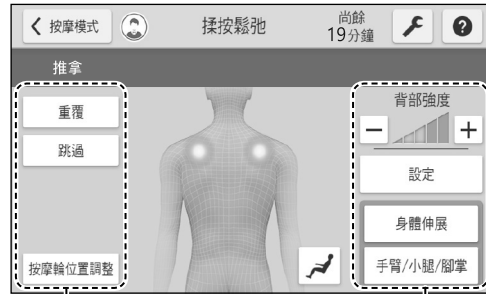

可調整操作 (TC32至TC36)

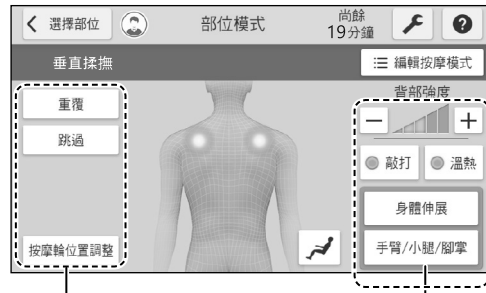

可調整操作 (TC32至TC36)

簡易使用

選擇以下任何一項時，不會執行感測。

<選擇氣囊按摩模式時>



<選擇只啟動氣囊的身體部位操作時>



只啟動氣囊的身體部位：  
上臂/手臂/骨盆/小腿/腳掌



例：按摩操作期間的畫面顯示

TC21

# 肩部按摩輪位置掃描

- 肩部按摩輪位置掃描是判斷肩部位置以配合體形進行按摩的操作。  
(肩部按摩輪位置掃描的高度範圍約為140 cm至185 cm (55.1 in.至72.8 in.)。)

## 肩部按摩輪位置掃描流程

選擇模式或選擇身體部位並按「確定」。

機體會自動移動並傾斜至適合掃描的角度。

- 若選擇氣囊按摩模式或只啟動氣囊的操作，則不會進行掃描。  
(關於氣囊按摩請參閱TC28。)

- 機體深度傾斜時，不會進行移動。

往後坐並輕輕往後靠，讓頭部接觸頭枕。

- 調整頭枕位置。(TC17)

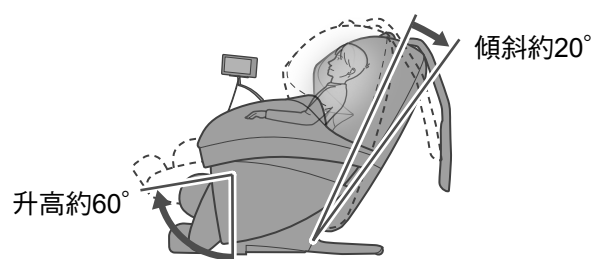

### ■ 肩部敲打位置未對齊

在敲打動作期間(約12秒)按「▲」或「▼」調整肩部高度位置，然後按「確定」。



每按一次則往上或往下移動約1.2 cm (0.5 in.)。

按「確定」後，即完成肩部按摩輪位置掃描並開始按摩。

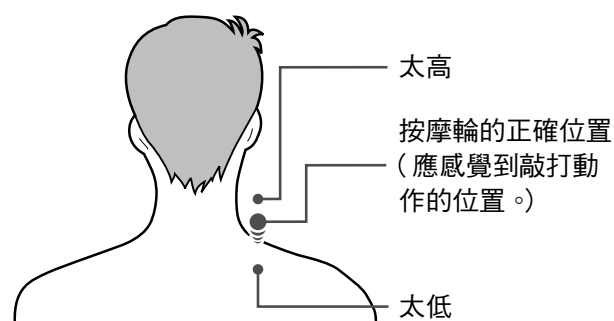



## 肩部按摩輪位置掃描

## 完成

### 按摩輪移動

- 在發出嗶聲的同時，按摩輪會沿著脊椎上升至頸部附近並伸出。  
(肩部位置不正確時，按摩輪會再次上升至肩部位置重複肩部按摩輪位置掃描。)
- 椅座表面氣囊啟動以防止身體在掃描期間移動。

### 敲打動作

- 調整肩部位置時會執行敲打動作，以便確定按摩輪的位置。
- 開始約30秒後，按摩輪會逐漸下降至肩部位置並開始敲打。  
(若敲打位置不正確，請確認下述資訊。)

請勿讓頭部離開頭枕，  
直到敲打動作開始！  
否則無法準確偵測肩部位置。

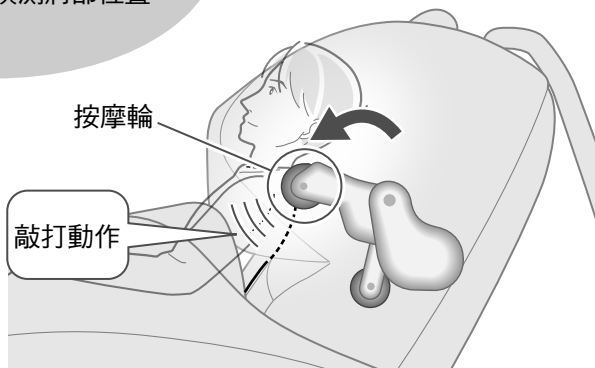

- 完成後，會顯示以下畫面並開始按摩。



- 若在敲打動作期間按「確定」，將結束掃描並開始按摩。
- 腳置台會根據肩部高度的估計位置而調整角度，讓腳掌能碰到摺腳板。

- 如果肩部位置大幅移動，按一下  將停止動作。  
將肩部緊靠在靠背上，按下按鈕以重新開始。

# 關於使用者選擇／使用者登記

## 若要將依個人喜好所做的設定儲存至記憶體

- 使用按摩椅之前，請先執行使用者登記。  
如果已完成使用者登記，就會在記憶體中自動儲存和更新按摩調整及設定。  
不必執行任何特殊操作即可儲存設定。
  - 不會儲存「跳過」和「身體伸展」的內容。
  - 由於肩部位置因使用者的坐姿而異，因此每次都會執行「肩部按摩輪位置掃描」，即使已完成使用者登記也一樣。
- 即使在按摩過程中終止，在此之前所做的設定也會被儲存至記憶體。
  - 然而，如果停電、將機體後面板上的電源切換鈕轉到「OFF」（關閉）或將電源線從電源插座上拔下，則設定就不會被儲存至記憶體。
- 如果不想登記並想要立即開始按摩，請選擇「訪客」。

登記為使用者並將所做的按摩調整和設定儲存至記憶體。

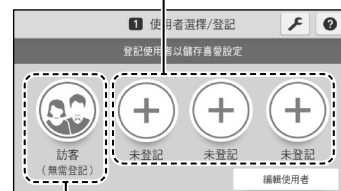

立即開始按摩

## 使用者選擇／登記方法



按下按鈕進行使用者登記



選擇要登記的圖示和顏色，然後按「登記」



登記完成後會顯示登記的圖示。

依個人喜好所做的設定會被儲存至記憶體，免去每次都必須進行相同設定的麻煩！

- 一旦登記使用者，以後只需選擇已登記使用者，按摩椅就會根據上一次記錄在記憶體中的資訊執行按摩。

## 編輯使用者（變更和刪除使用者按鈕）

- 您可變更已登記使用者的圖示及刪除登記。



按「編輯使用者」



選擇要編輯的使用者

變更



按「變更圖示」

刪除



按「刪除登記記錄」

若要中止編輯



按「返回」



選擇新的圖示，然後按「登記」。



按「刪除」

# 要全身按摩時

● 若未開始按摩且約3分鐘內未進行操作，電源會自動關閉。

## 1 開啟電源。

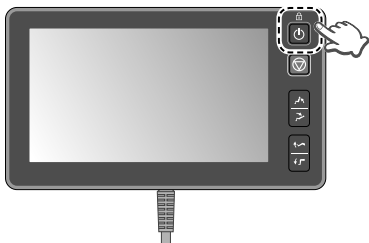

## 2 選擇使用者。

(TC24)

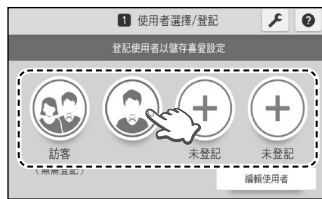

(已登記使用者只是例子)

## 3 選擇「全身自動按摩」。



## 4 選擇一個模式。



● 感測操作開始  
(TC22至TC23)。

## 5 掃描結束後即開始按摩。

(TC22至TC23)



● 顯示按摩動作。  
● 按摩期間您可建立喜愛的設定。  
(TC32至TC36)  
● 按摩的內容不變，即使選擇訪客時也一樣。

## 6 按摩自動完成。

● 從下一次開始，將根據上一次儲存在記憶體中的內容開始操作。

關於使用者選擇/使用者登記  
要全身按摩時

### ■ 全身自動按摩的功能

#### <推薦按摩模式>

在您習慣按摩之前，請使用揉撫放鬆模式。

柔和 (剛開始使用)

揉撫放鬆模式：19分鐘

要柔和鬆弛身體時

主要透過在身體表面上的擴散操作柔和鬆弛張力。  
氣囊按摩操作對指尖和腳趾尖施加壓力。

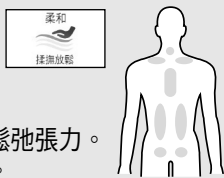

標準

揉按鬆弛模式：19分鐘

要適度鬆弛身體時

主要透過深度鬆弛操作適度鬆弛肌肉。  
套用畫圓式「深度揉捏」操作以鬆開結點。  
徹底鬆弛手臂、腳掌和小腿以釋放全身的疲勞。

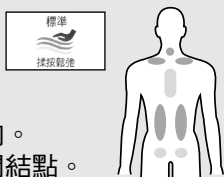

強力

深層指壓模式：19分鐘

要強力鬆弛身體時

主要透過深層指壓壓力操作強力鬆開結點。  
從肩膀上方以垂直角度對身體施加深層指壓壓力，並從側面擠壓腰部。  
徹底鬆弛手臂、腳掌和小腿以釋放全身的疲勞。

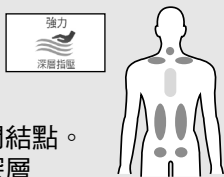

#### <自選按摩模式>

身體伸展模式：16分鐘

要伸展全身時

此模式以六個伸展操作讓身體放鬆。  
伸展是通過氣囊和按摩輪的結合協作來  
拉伸或扭動身體的動作。



氣囊按摩模式：16分鐘

要透過氣囊柔和鬆弛身體時

此模式只以氣囊包覆身體並柔和鬆弛身體。  
(上半身的按摩輪不會移動)



快速按摩模式：10分鐘

要快速鬆弛身體時

此模式在大約10分鐘內鬆弛全身的張力。  
此模式主要透過抓捏和鬆弛操作徹底鬆弛身體。  
套用畫圓式「深度揉捏」操作以鬆開結點。

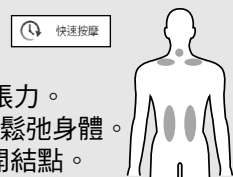

# 要為身體某部位利用喜愛的動作進行集中按摩

- 若未開始按摩且約3分鐘內未進行操作，電源會自動關閉。
- 在「選擇喜愛的部位」中，可選擇所需部位和所需的按摩操作。（如需詳細資訊請參閱TC27）
- 開始後會執行按摩約19分鐘。如果只選擇少數的身體部位，則會對各個身體部位重複按摩。
- 最多儲存三組設定，例如依個人偏好選擇的身體部位、編輯的按摩動作等。

## 1 開啟電源。



## 2 選擇使用者。 (TC24)



(已登記使用者只是例子)

## 3 選擇「選擇喜愛的部位」。



## 4 選擇「設定1到3」的其中之一。



- 所選身體部位的畫面顯示和身體部位可儲存至記憶體。

## 5 選擇身體部位的畫面。

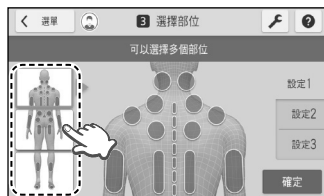

- 選擇要按摩的身體部位畫面。

## 6 選擇身體部位。



- 選擇要按摩的身體部位。
- 可選擇多個部位。
- 重複步驟5和6選擇身體部位。

## 7 按「確定」。



- 感測動作開始。  
(TC22至TC23)
- 如果選擇只啟動氣囊的身體部位，則不會進行肩部按摩輪位置掃描。  
(關於氣囊按摩請參閱TC28)

## 8 掃描結束後即開始按摩。 (TC22至TC23)



- 依序按摩所選的身體部位，從頸部到臀部。
  - 身體部位組合只包含上臂、手臂、骨盆、小腿和腳掌時，會執行只涉及氣囊按摩操作的按摩動作。
  - 身體部位組合包含上臂、手臂、骨盆、小腿或腳掌與任何其他身體部位時，會同時對其他身體部位及上臂、手臂、骨盆、小腿或腳掌執行按摩動作。
- 開始將設定資訊儲存至記憶體。



設定1  
設定2  
設定3

之後將使用儲存在記憶體中的資訊開始操作，操作器顯示先前設定的「設定1到3」、「所需部位的畫面」和「部位」。不必選擇身體部位。變更正在進行按摩的身體部位或設定時，會覆蓋儲存在記憶體中的資訊。  
(如果發生停電，則不會更新記憶體)

選擇  時，不會顯示「設定1到3」。

這可省去每次選擇所需身體部位或按摩調整的麻煩！

## 若要以個人喜好的操作按摩

- 您可以關閉或開啟各個身體部位的按摩操作，或者僅執行所需的按摩操作。（編輯按摩模式）
- 開始按摩後進行操作。
- 如果使用者登記已完成，則在程式編輯中選擇的內容將儲存至記憶體。

### 編輯程式的方法

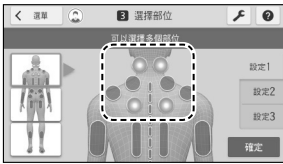

以「頸部指壓」為例說明畫面顯示和動作。

身體部位選擇：頸部和背部。

#### ① 按「編輯按摩模式」

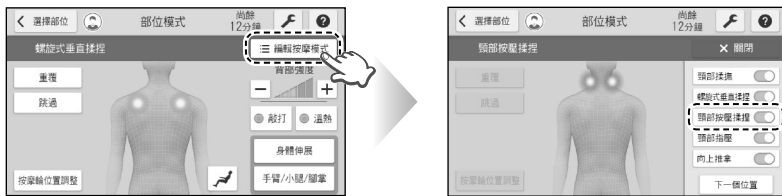

- 隨即顯示目前選擇身體部位的程式編輯畫面。
- 在編輯程式時執行框（黃色）內的操作。  
（例：頸部按壓揉捏）

#### ② 選擇要編輯的模式。



- 編輯的操作開始。

#### ③ 按



- 所選動作結束，執行下一個動作。
- 如果對同一個部位的按摩操作持續達五分鐘，按摩輪會向上移動約3 cm (1.2 in.)。（按摩輪可能會向下移動，視位置而定）

#### ④ 按「關閉」



### <編輯其他身體部位的操作時>

按 ，選擇要編輯的模式，然後執行上述的步驟③和④。



- 每當按下 ，就會顯示所選身體部位的程式編輯畫面。

要為身體某部位利用喜愛的動作進行集中按摩

# 動作內容

## 按摩輪的按摩操作

- 選擇「全身自動按摩」時，會自動執行適合此模式的按摩操作。
- 選擇「選擇喜愛的部位」時，可顯示或開啟／關閉的操作會因所選的身體部位而異。

### 深度揉捏

在點做小範圍揉捏動作。

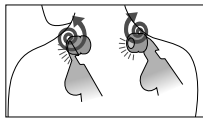

- 3D 深度揉捏
- 深度揉捏
- 臀部深度揉捏
- 肩部深度揉捏
- 按壓深度揉捏

### 螺旋式深度揉捏

在上下移動的同時做揉捏動作。

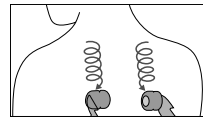

- 螺旋式垂直揉捏
- 螺旋式橫向揉捏
- 螺旋式臀部揉捏
- 3D 螺旋式揉捏

### 指壓

垂直推壓肌肉結的動作。

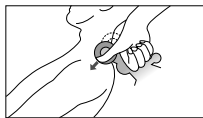

- 頸部指壓
- 按壓式指壓
- 螺旋式垂直指壓
- 臀部指壓
- 肩部指壓
- 三重指壓

### 揉捏

深度揉按動作。

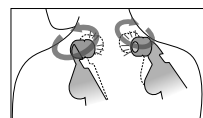

- 頸部按壓揉捏
- 向上推壓
- 按壓揉捏
- 揉按鬆弛
- 肩部揉捏
- 向下推壓
- 臀部揉捏
- 三重推壓

### 滾動

伸展區域的動作。

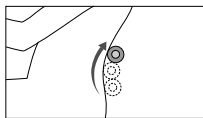

- 向上推拿
- 推壓滾動
- 腰部推壓
- 向上推壓滾動
- 臀部滾動

### 揉撫放鬆

柔和摩擦較大區域的動作。

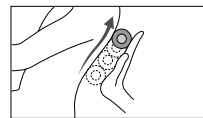

- 頸部揉撫
- 上肩揉撫
- 垂直揉撫
- 垂直擴散揉撫
- 肩部揉撫
- 向下揉撫
- 輕拍式揉撫
- 臀部揉撫

### 推拿

沿著脊椎伸展身體的動作。

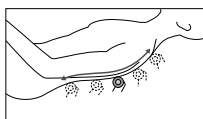

- 推拿
- 揉捏推拿
- 揉撫推拿

- 對應的動作適用於特定身體部位。（「頸部」指壓的動作與「肩部」的動作不同。）

## 關於氣囊按摩操作

氣囊按摩操作只用氣囊柔和鬆弛身體。（上半身的按摩輪不會移動）

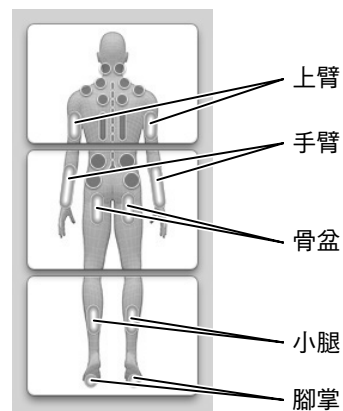
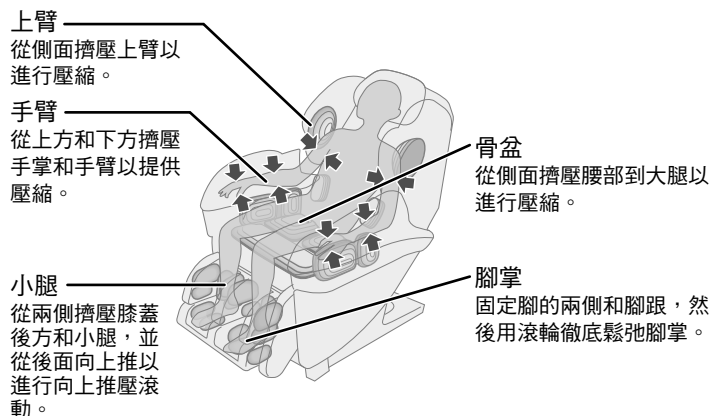

## 伸展

伸展操作是利用氣囊或按摩輪的移動來伸展或扭轉身體。

### 伸展的身體部位

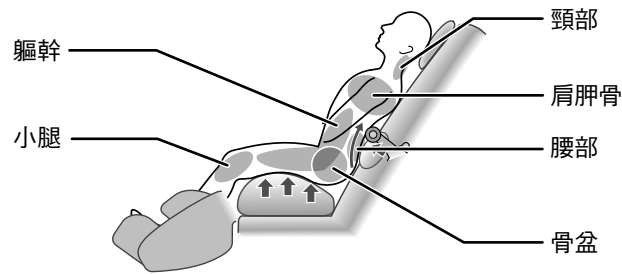

### 伸展動作說明

#### 「頸部」伸展

伸展頸部肌肉。

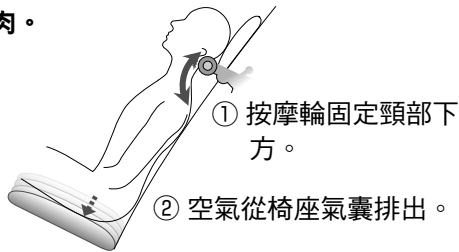

#### 「骨盆」伸展

以左右交替的方式延伸和扭轉骨盆周圍的肌肉。

- ① 腿置台會降低。
- ② 椅座氣囊左右交替充氣。

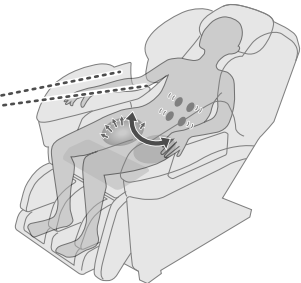

#### 「肩胛骨」伸展

延伸肩胛骨和胸部周圍的肌肉。

- ① 以肩部側氣囊固定肩部。
- ② 用按摩輪向前按壓背部。

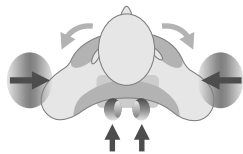

#### 「腰部」伸展

延伸腰部周圍的肌肉。



#### 「小腿」伸展

延伸從膝部到大腿的肌肉。

- ① 以椅座上或大腿側面的氣囊固定身體。
- ② 腿置台降低，然後從後面按壓小腿和膝蓋。

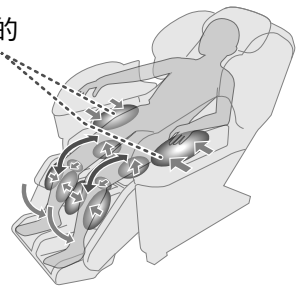

- 如果在腳掌按摩部分滑出時進行「小腿」伸展，可能會撞到地板。

#### 「軀幹」伸展

1) 從大腿延伸到下腹部。

- ① 椅座氣囊提高臀部。

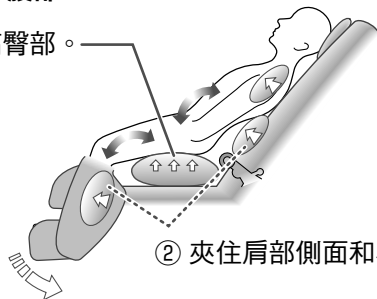

2) 延伸脊椎周圍。

- ③ 肩部側氣囊固定肩部，空氣從椅座氣囊排出。

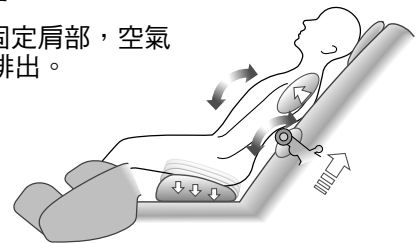

- ② 夾住肩部側面和小腿/腳，降低腿置台。

## 動作內容 ( 接續 )

### 臀部按摩

臀部按摩期間椅座氣囊會提高臀部，按摩輪將按摩臀部周圍。此外，透過以腰部氣囊支撐腰部來提高臀部，按摩輪將能更有效地觸及臀部肌肉。

#### ■ 臀部按摩流程

- ① 腿置台上升至最高位置。
- ② 椅座氣囊充氣以提高身體。  
(此時腿和手的位置可能改變)
- ③ 滾輪移至臀部開始按摩。

- 按摩臀部時，對其他身體部位的按摩會停止。  
在「選擇喜愛的部位」中選擇臀部按摩和氣囊按摩時，按摩臀部後開始氣囊按摩操作。  
(關於臀部按摩和氣囊按摩，請參閱TC34至TC35及TC28)

#### ■ 如何使用臀部按摩

- 往後坐，讓臀部接觸靠背。  
(如果不往後坐，按摩輪將無法充分觸及臀部。)
- 彎曲膝蓋時，滾輪接觸的強度會升高。

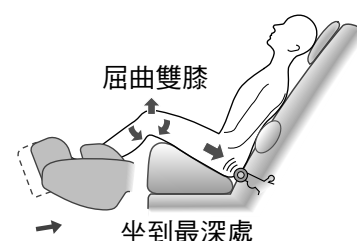

### 「溫熱」

「溫熱」按摩輪的加熱部分將加熱按摩區域的布料。

- 無法進行溫度調整。
- 溫熱感因室溫、衣服、體形、動作、位置和模式而異。

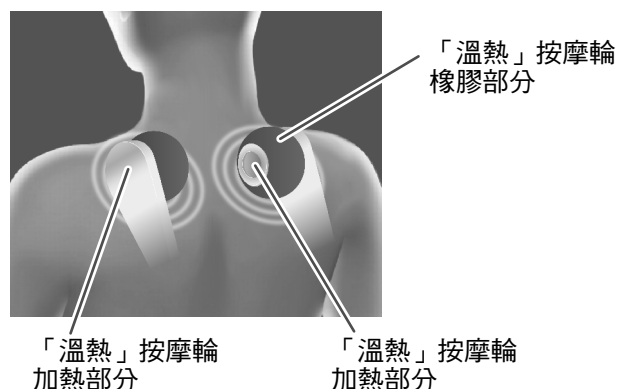

### 關於按摩模式和運作時間

從按摩開始最長19分鐘後自動停止。  
定時功能時間設定因模式而異。



「揉撫放鬆」、「揉按鬆弛」、「深層指壓」：約19分鐘  
「身體伸展」、「氣囊按摩」：約16分鐘  
「快速按摩」：約10分鐘



約19分鐘

<切換模式時>

- 如果切換後的模式時間設定較短(例如從19分鐘模式切換成10分鐘模式)，則切換後會根據時間設定更新剩餘時間。
- 剩餘時間絕不會增加，即使在過程中切換模式也一樣。  
(例：如果以10分鐘模式開始操作再切換成19分鐘模式，則剩餘時間不會變成19分鐘。)

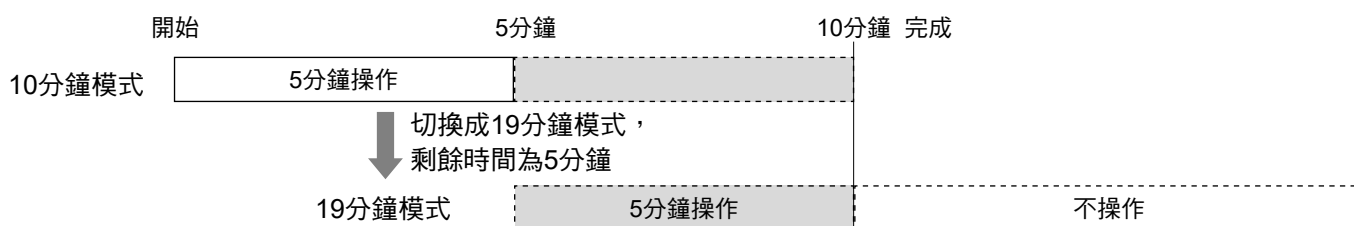

- 剩餘時間從剩餘5分鐘開始，19分鐘模式則根據為模式設定的順序從身體部位和操作開始。



# 手及手臂、小腿和腳掌的正確位置

## 手及手臂按摩

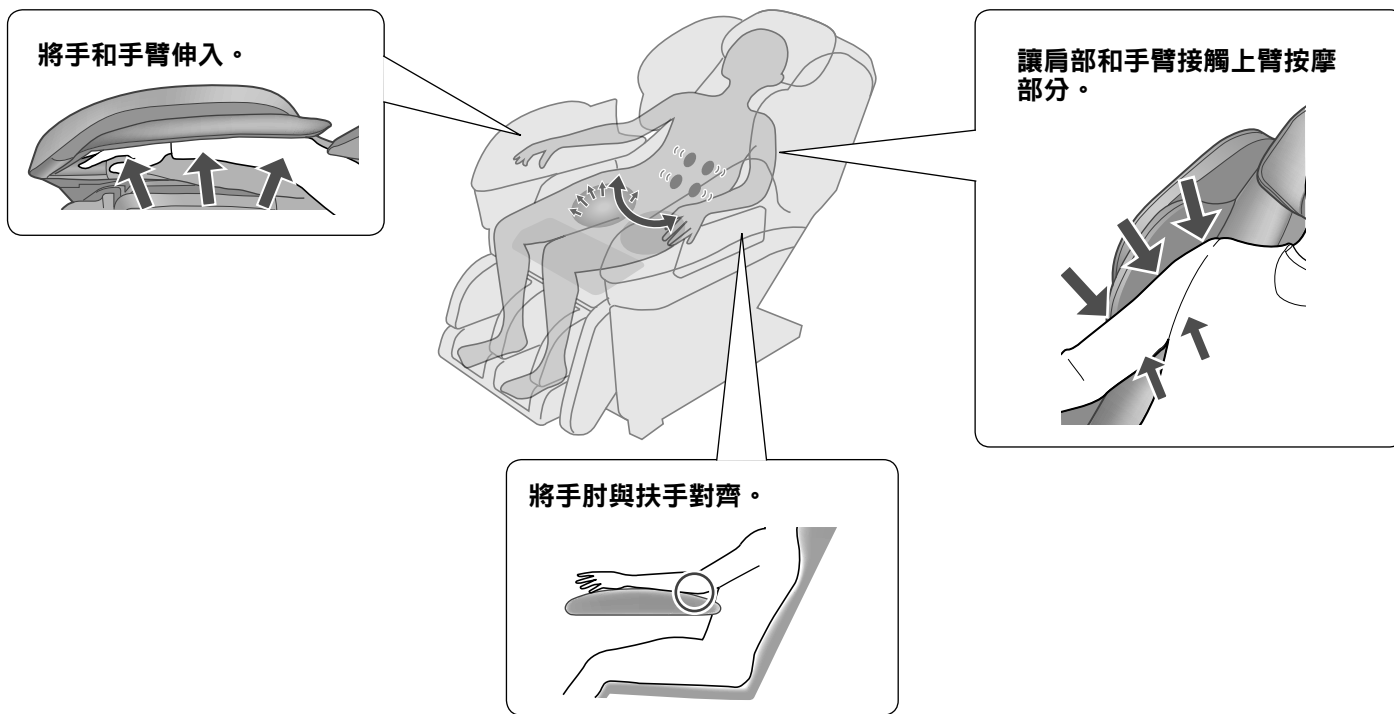

動作內容  
手及手臂、小腿和腳掌的正確位置

## 小腿及腳掌按摩

- 如果按摩期間膝蓋後方按摩部分的接觸位置偏移，請重新對齊位置。

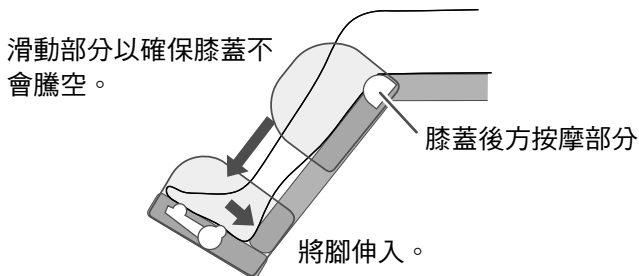

**對較高的人：腿隨著部分滑動時，膝蓋騰空。**

為了防止膝蓋騰空，降低腿的角度。



降低

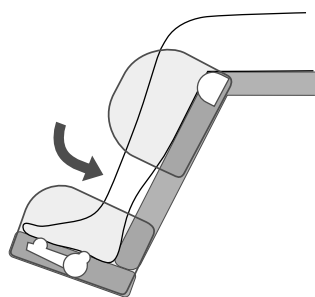

**較矮的人：腳掌未觸及底部。**

為了確保腳掌觸及底部，升高腿的角度。



升高

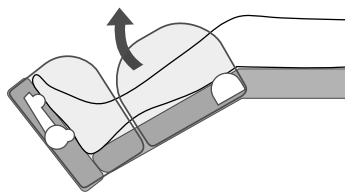

### 膝蓋後方按摩部分未正確對齊

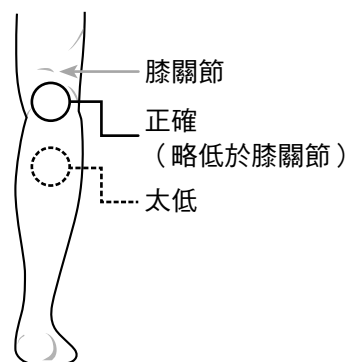

① 滑動部分以確保膝蓋不會騰空。

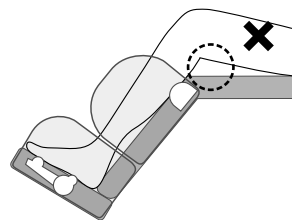

② 如果無效，則降低腿的角度。





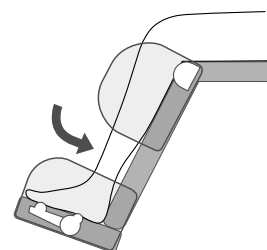



降低

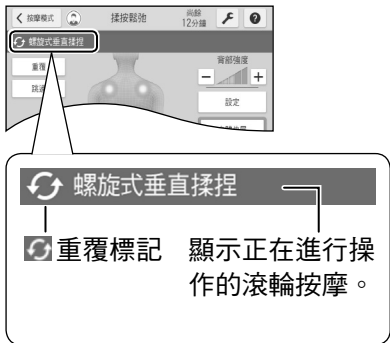

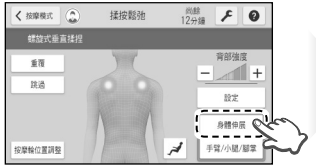
# 調整強度

- 您可以在按摩期間依個人喜好調整和設定。
- 即使在按摩操作期間使用「重覆」、「跳過」或「身體伸展」等進行調整，整體操作時間也不會改變。
  - 按「重覆」或「身體伸展」時：需要時間進行調整，模式可能無法完成。
  - 按「跳過」時：操作可以完成，然後從頭開始繼續，視剩餘時間而定。
- 可調整的內容因所選模式而異。如需詳細資訊請參閱TC36。

功能名稱	說明							
重覆	重複目前操作的滾輪按摩，操作次數約為兩倍。	 <p>按「重覆」。</p> 						
跳過	暫停正在進行的滾輪按摩並進入下一個操作。	 <p>按「跳過」。</p>						
背部強度	背部強度可5段調整。	 <p>按「-」或「+」。</p> <table border="1" data-bbox="1250 1232 1716 1347"> <thead> <tr> <th>強度</th> <th>最低</th> <th>低</th> </tr> </thead> <tbody> <tr> <td>背部強度顯示</td> <td></td> <td></td> </tr> </tbody> </table>	強度	最低	低	背部強度顯示		
強度	最低	低						
背部強度顯示								
身體伸展	增加一個伸展操作至正在進行的模式。	 <p>按「身體伸展」。</p>  <p>選擇其中之一。</p>						
按摩輪位置調整	可調整垂直和水平方向的按摩輪位置。	 <p>按「按摩輪位置調整」。</p>  <p>按 </p>						

## 設定和調整方法

- 如果在切換至其他操作時選擇，可能無法接受。
- 重複動作時，可在觸控面板上查看詳細資訊。
- 無論按一次還是按兩次或更多次，重複次數都相同。

調整強度

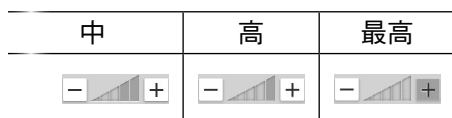

- 如果最高強度設定不夠強或最低強度設定太強，請參閱TC44上提供的說明。
- 如果在切換至其他操作時選擇，則可能無法接受調整。
- 調整時，強度顯示部分會閃爍。閃爍時不接受調整。



按「確定」。

- 進行所選的伸展操作一次。  
完成後，操作會回到原本的模式。
- 關於伸展動作的詳細資訊請參閱TC29。











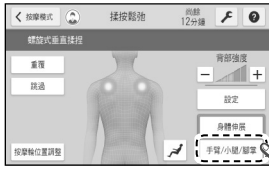
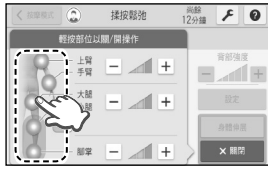
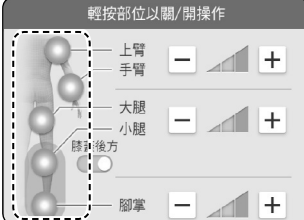

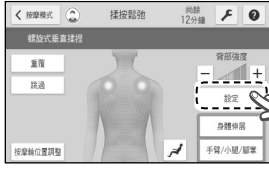

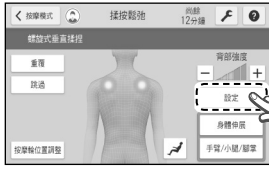

按「關閉」。

針對正在進行的動作調整滾輪位置時，按  進行調整。

- 各個方向的調整最多可進行三次。
- 視按摩時所在的位置而定，可能無法調整。

## 調整強度（接續）

功能名稱	說明	
<b>手臂／小腿／腳掌動作</b>	關閉／開啟上臂／手臂・大腿／小腿和腳掌的操作。 操作強度可3段調整。	  <p>按「手臂／小腿／腳掌」。</p> <p>選擇身體部位</p> <ul style="list-style-type: none"> <li>選擇「選擇喜愛的部位」時，可從此畫面新增或取消身體部位。</li> </ul> <p>&lt;關閉／開啟操作&gt; 按身體部位以關閉／開啟動作。</p>  <ul style="list-style-type: none"> <li> 亮起：開啟</li> <li> 熄滅：關閉</li> </ul> <ul style="list-style-type: none"> <li>由於腳掌按摩必須移動小腿部分，因此如果腳掌部分設為「開啟」，則小腿部分也將「開啟」。</li> <li>膝蓋後方操作包含在小腿部分操作中。將小腿部分設為「開啟」，即可開啟或關閉膝蓋後方部分。</li> </ul>
<b>溫熱</b>	關閉／開啟溫熱。	<p>全身自動按摩的設定</p>  <p>按「設定」。</p>  <p>按「溫熱」。</p> <ul style="list-style-type: none"> <li> 亮起：開啟</li> <li> 熄滅：關閉</li> </ul>
<b>敲打動作</b>	關閉／開啟敲打操作。	<p>全身自動按摩的設定</p>  <p>按「設定」。</p>  <p>按「敲打」。</p> <ul style="list-style-type: none"> <li> 亮起：開啟</li> <li> 熄滅：關閉</li> </ul>
<b>臀部按摩</b>	關閉／開啟臀部按摩。	<p>全身自動按摩的設定</p>  <p>按「設定」。</p>  <p>按「臀部按摩」。</p> <ul style="list-style-type: none"> <li> 亮起：開啟</li> <li> 熄滅：關閉</li> </ul>

## 設定和調整方法



按「-」或「+」。



按「關閉」。

● 關於氣囊按摩動作請參閱TC28。

### <動作強度>

動作強度可3段調整，方式是針對所需的身體部位按「-」或「+」。

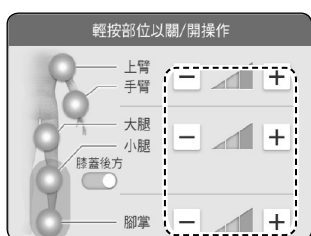

強度	低	中	高
上臂/手臂和大腿/小腿和腳掌強度顯示			

調整強度



按「關閉」。

### 選擇喜愛的部位的設定



按「溫熱」。

- 亮起：開啟
- 熄滅：關閉



按「關閉」。

### 選擇喜愛的部位的設定



按「敲打」。

- 亮起：開啟
- 熄滅：關閉

● 可關閉/開啟個別操作。



按「關閉」。

### 選擇喜愛的部位的設定

● 在身體部位選擇畫面上可關閉/開啟臀部按摩。



## 調整強度（接續）

### 可調整的模式

各按摩模式的調整功能有所不同。

○：可調整

—：不可調整

調整功能	全身自動按摩				選擇喜愛的部位
	推薦按摩模式	自選按摩模式			
	揉撫放鬆／揉按鬆弛／深層指壓	身體伸展	氣囊按摩	快速按摩	
重覆	○	○	—	○	○
跳過	○	○	—	○	○
背部強度	○	○	—	○	○
身體伸展	○	○	—	○	○
按摩輪位置調整	○	○	—	○	○
手臂／小腿／腳掌動作	○	○	○	○	○
溫熱	○	○	—	○	○
敲打動作	○	○	—	○	○ 可關閉／開啟個別操作。
臀部按摩	○	○	—	○	—

# 關於設定和說明畫面

## 設定畫面

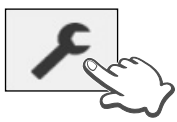

- 畫面亮度——設定觸控面板的亮度
- 畫面自動關閉——設定螢幕變暗前的時間
  - 未執行操作達到設定的時間時螢幕會變暗。觸碰螢幕時會恢復成較亮的畫面。
  - 螢幕畫面變亮時可進行操作。
  - 如果尚未開始按摩，未進行操作約3分鐘後，電源將自動關閉。
- 音量——設定操作音的音量
- 語言——選擇語言

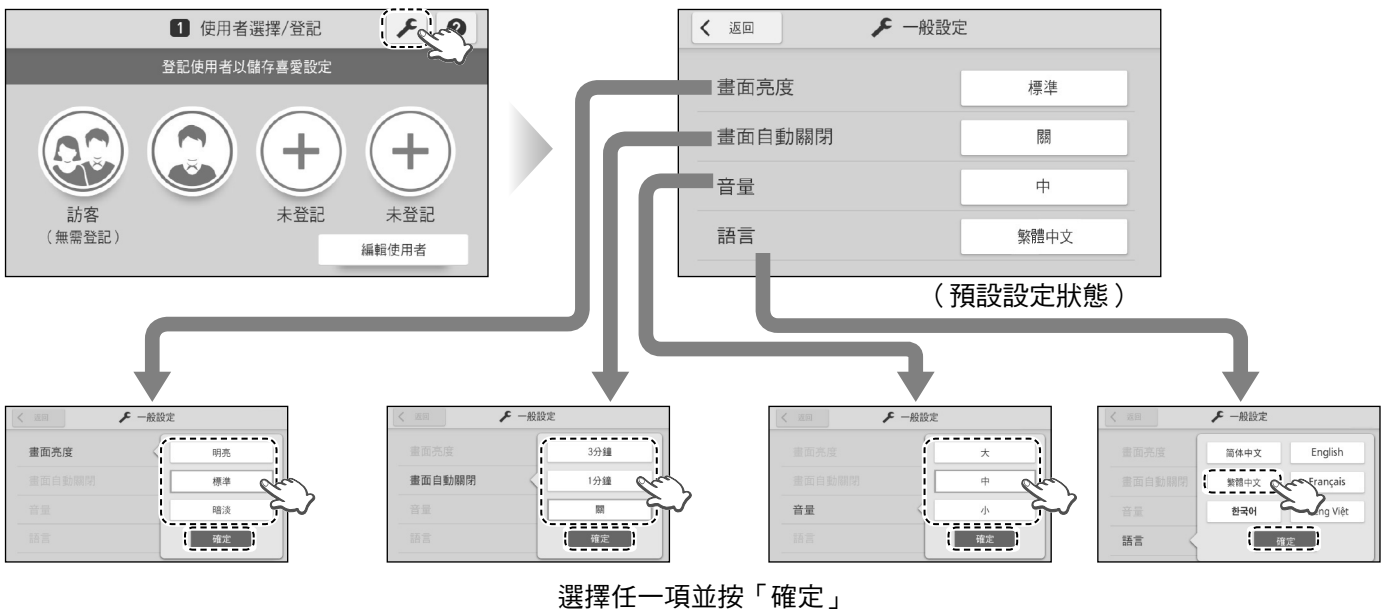

調整強度  
關於設定和說明畫面

## 說明畫面

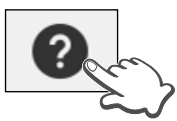

顯示說明畫面，您可依據顯示的畫面檢視說明。

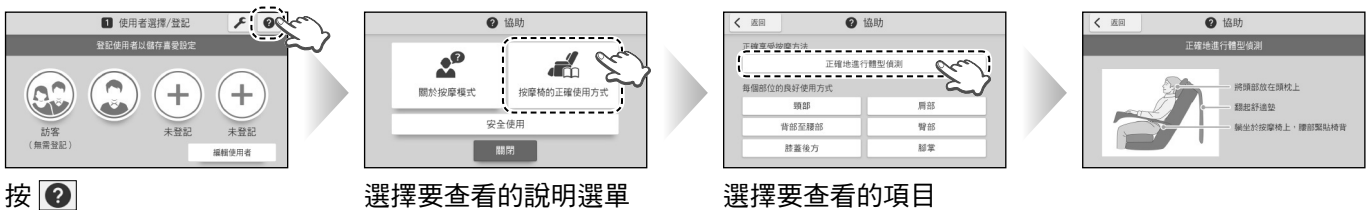

# 完成按摩後

## 時間到之後

時間到之後，

- 腿置台會降低，讓您可以安全的站起。

如果已讓腳掌按摩部分滑出，可能會撞到地板而無法完全收回。請抬起雙腿以便完全收回。

- 靠背不會自動升起。  
按 **靠背升起**，靠背將升起。
- 按摩輪移至收納位置。

## 在按摩過程中使用緊急停止按鈕結束按摩時

將腳掌按摩部分完全退回原位，然後按  兩次。

- 腿置台自動降低，靠背回到直立位置，按摩輪及腳掌滾輪收回原位。

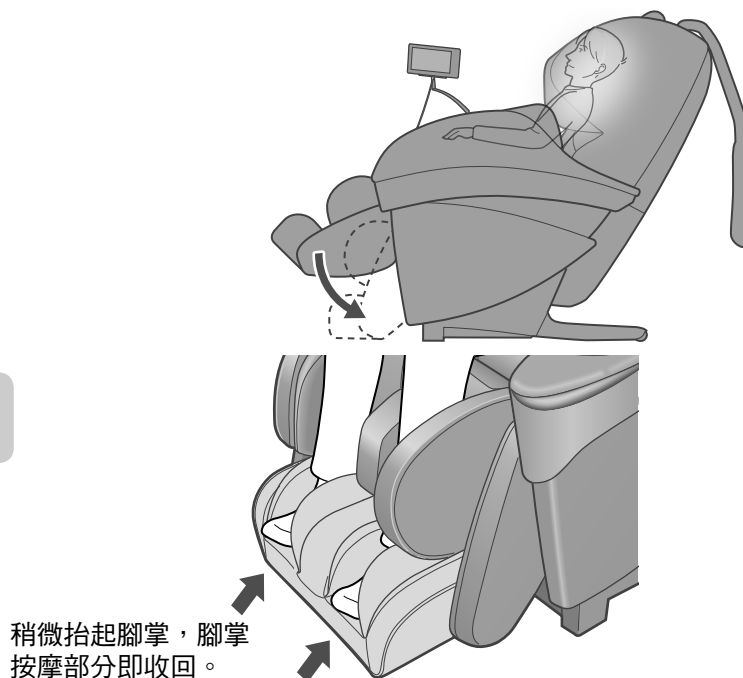

## 將按摩椅恢復至通常使用的位置

將舒適墊放在靠背上。

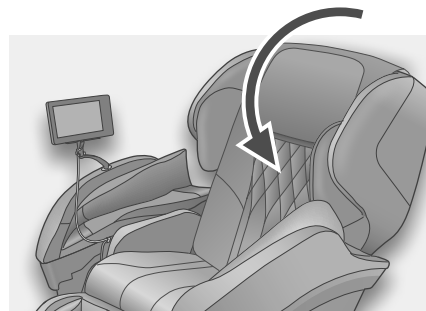

## 關閉電源

**1** 將電源切換鈕滑到「off」(關閉)位置。

**2** 將鎖定切換鑰匙轉到「lock」(鎖定)位置並取下。

**3** 將電源插頭從電源插座上拔下。

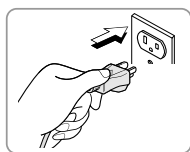

**4** 鎖定切換鑰匙必須放在兒童無法觸及之處。

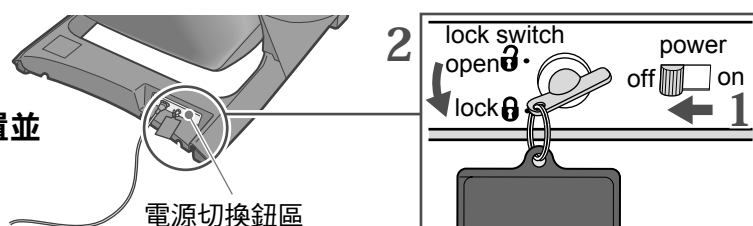
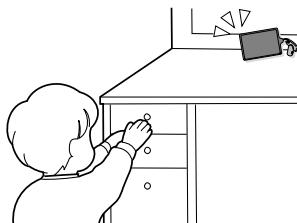

## 警告

- 每次按摩後，請將機體背面的電源切換鈕轉到「off」(關閉)位置，將鎖定切換鈕轉到「lock」(鎖定)位置，然後移除鎖定切換鑰匙和電源插頭。(防止兒童誤用導致故障或受傷。)



# 移動主機體

## 移動時抬起主機

一人握住腿置台的側面，另一人握住靠背蓋凹槽，抬起並移動。  
(TC12)

務必至少由兩人搬運  
按摩椅！

## 用腳輪移動主機體

- 移除附近的障礙物
- 在靠背完全立起的狀態下移動。  
如果按  兩次，靠背會升起。

由於主機體較重，請小心避免背部受傷。

用腳輪移動時的抬舉重量	約35 kg (77.2 lbs)
-------------	----------------------

握住腿置台側面並用腳輪移動主機體。



握住側面

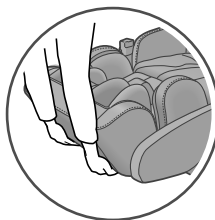
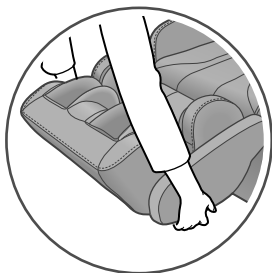

請勿握住腿置台前部。  
腳掌按摩部分  
可能會滑動，且可能造成  
受傷。

## 放下主機體時

- 慢慢放下主機體並留意腳下。
- 用手握住腿置台，直到完全放在地板上。如果太早放開腿置台，它將彈回原位。

## 拆卸扶手

拆卸扶手較容易移動。

- ① 拆下固定螺絲 (TC14步驟 1-③)。
- ② 將扶手向前滑並用雙手抬起。

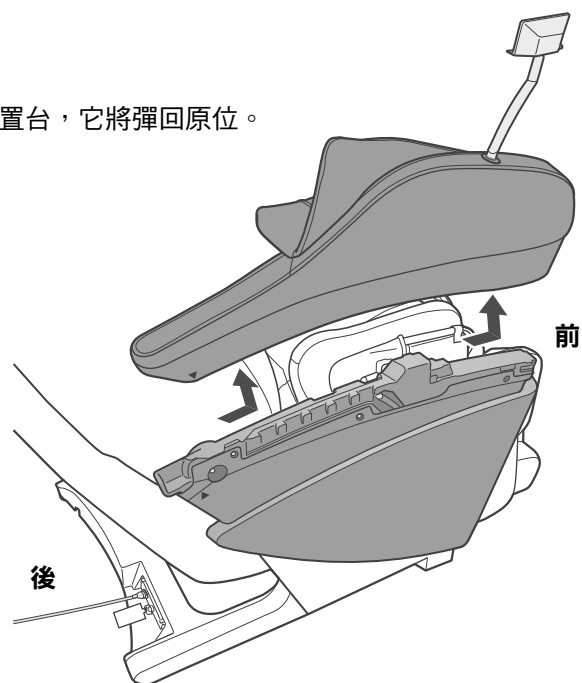

完成按摩後  
移動主機體

# 清潔和保養

切勿使用稀釋劑、汽油、酒精等化學品。

## 使用注意事項

- 穿著牛仔褲或彩色衣服等衣物使用本機時請小心。  
(衣物可能褪色而沾染到人造皮革和布料)
- 請勿讓塑膠產品長期接觸人造皮革部分。(會導致變色)
- 如果使用美髮劑，請在可能接觸的部分鋪上毛巾。

## 人造皮革部分

### 用軟的乾布擦拭

- 切勿使用市面上含有乙醇成分的清潔劑。  
(會導致變色、特性改變)
- 請勿用風筒等物品快速烘乾。



### < 污垢嚴重時 >

- ① 用軟布沾清水擰乾、或以溫水加入廚房用的中性清潔劑3% - 5%而混成的稀釋液後，用軟布沾濕後擰乾。
- ② 以濕布輕輕擦拭表面。
- ③ 最後，用水清洗濕布並擰乾，然後擦去所有清潔劑。
- ④ 用軟的乾布擦拭。
- ⑤ 讓主機體自然風乾。



- 針對難以清潔的污垢，使用相同的中性廚房清潔劑溶液擦拭。

## 布料部分

- ① 用軟布沾清水擰乾、或以溫水加入廚房用的中性清潔劑3% - 5%而混成的稀釋液後，用軟布沾濕後擰乾。
- ② 用水或中性廚房清潔劑和刷子布料上的頑固污漬。
  - 小心勿過度擦拭布料以免損壞。
- ③ 最後，用水清洗濕布並擰乾，然後擦去所有清潔劑。



- ④ 讓主機體自然風乾。
  - 衣物可能褪色而沾染到人造皮革和布料，因此穿著牛仔褲或彩色衣服等衣物使用本機時請小心。

## 塑膠區域

- ① 用軟布沾清水擰乾、或以溫水加入廚房用的中性清潔劑3% - 5%而混成的稀釋液後，用軟布沾濕後擰乾。
- ② 最後，用水清洗濕布並擰乾，然後擦去所有清潔劑。
  - 擦拭操作器（觸控面板部分以外）之前請務必擰乾。
- ③ 讓主機體自然風乾。



## 觸控面板部分



### 用軟的乾布輕輕擦拭，例如紗布。

### < 污垢嚴重時 >

用沾水並擰乾的布擦去污垢，然後用乾的軟布（例如紗布）輕輕擦拭。

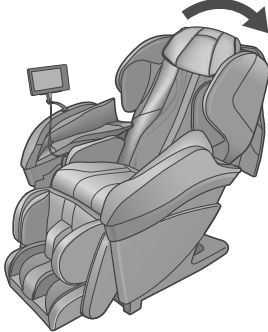
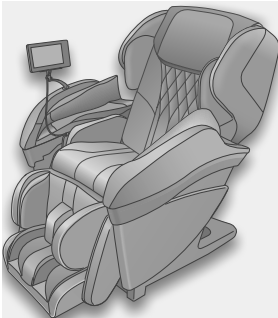

# 問答集 (Q&A)

Q (問題)	A (答案)
<p><b>使用前</b></p> <p><b>向醫生諮詢</b></p> <p>因生病而需定期覆診時，是否也可使用？</p>	<p>請先諮詢醫生後再使用。</p> <p>按摩屬於「觸壓刺激」，是透過對肌肉施壓以獲得抒解的行為。此行為有可能會導致某些疾病惡化。因此必須諮詢醫生。(TC6)</p>
<p>上半身的位置和腿的位置不一致。如何對齊按摩位置？</p>	<p>建議分開按摩上半身和腿部。</p> <ul style="list-style-type: none"> <li>● <b>僅按摩上半身</b> 掀開舒適墊，露出靠背和頭枕以使用。</li> <li>● <b>僅按摩腳部</b> 請將舒適墊裝在靠背的狀態下，使用小腿和腳掌按摩。</li> </ul> <div style="display: flex; justify-content: space-around;">   </div>
<p><b>使用方法</b></p> <p>身高未滿140cm (55.1 in.)或超過185cm (72.8 in.)以上的人是否可使用？</p>	<p>可以。</p> <p>在進行位置掃描時，如對不準肩部位置，則建議採用以下方式。</p> <div style="display: flex; justify-content: space-around;"> <div style="text-align: center;"> <p>〈未滿140 cm (55.1 in)時〉</p>  <p>請在椅座上鋪上坐墊，請坐到座位最深處。</p> </div> <div style="text-align: center;"> <p>〈超過185 cm (72.8 in)時〉</p>  <p>請讓靠背平臥，身體躺下。</p> </div> </div> <p>對較高的人：請傾斜靠背使用。 對較矮的人：請立起靠背並提高腿置台使用。</p>
<p>一天可以使用多少次？</p>	<p>一天請勿使用超過30分鐘。</p> <ul style="list-style-type: none"> <li>● 使用16分鐘以上後，請休息約10分鐘。</li> </ul>

## 問答集（接續）

Q（問題）	A（答案）
<b>使用時</b>	
<b>肩部按摩輪位置掃描*</b> 肩部按摩輪位置掃描或按摩期間，發出7次短嗶聲（顯示 <b>U10</b> ）且動作停止。發生什麼事？	若由於以下原因而偵測不到身體，則按摩會停止以確保安全。 <ul style="list-style-type: none"> <li>● 使用者未坐入。</li> <li>● 頭部及／或背部未接觸靠背。</li> <li>● 有墊子放在靠背上或使用者穿著厚重衣物。               <ul style="list-style-type: none"> <li>• 往後坐並輕輕往後靠，讓頭部接觸頭枕，按 ，然後按  重新開始。</li> </ul> </li> <li>● 未掀開舒適墊。</li> </ul>
<b>上半身</b> 上半身的按摩強度調整按鈕有時會無法操作。	上半身按摩輪強度按鈕在下述情況下會無法操作。 這是為了防止突然加強強度所刻意設計，並非故障。
<b>上半身</b> 調節位置後仍未立即運作...	視按下位置按鈕的時機而定，按摩輪可能不會立即移動。 （雖有些許的時間差，但並非異常。） 如果按下按鈕時聽到限制音（嗶嗶嗶），表示已達最末端，無法再繼續移動。
<b>上半身</b> 感覺左右高度（強度）不同。	以結構上來說，有時會出現左右不同的感覺。 為了以更自然的感覺進行按摩，因而採用交替捶拍構造。因此，按摩輪在某些按摩中不會同時移動。在這些按摩中，感覺左右高度（強度）不同。但並非故障。
<b>上半身</b> 按摩輪有時會以斷斷續續的方式逐點移動。	按摩椅正在偵測按摩輪上的壓力並改變按摩強度，按摩輪根據壓力可能會逐點移動，此為正常現象。
<b>腳掌</b> 腳掌按摩輪有時會在模式開始前移動...	模式開始前，腳掌按摩輪會移動至定位。 此為正常現象，敬請安心使用。
<b>手及手臂</b> 自動模式（包括記憶模式）期間，氣囊動作和腳掌按摩輪動作可能會突然停止並進入下一個操作...	在自動模式期間，當開始臀部按摩或伸展操作時氣囊動作和腳掌按摩輪動作將會停止。這是因為優先進行與滾輪移動相關的氣囊動作，以提升臀部按摩或伸展操作的效果。 因此，當左右交替地進行手臂按摩時，每隻手臂的按摩次數可能不同。

\* 肩部按摩輪位置掃描：測量身體的動作。

## Q (問題)

## A (答案)

### 使用中 (接續)

主機體有時會自動改變靠背、腿置台、扶手角度...

遇到以下情況時會自動改變角度。

- 掃描肩部按摩輪位置時

機體會自動移動並傾斜至方便掃描按摩位置。

- 機體深度傾斜時，不會進行移動。

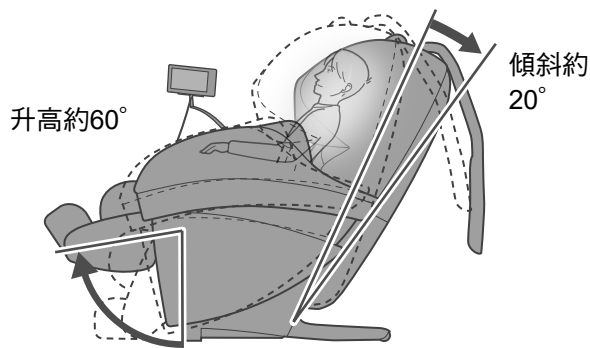

- 按  結束按摩時。

會自動回到立起狀態。

- 當結束定時運作時，將只有腿置台返回原位。
- 如果按  結束按摩，則所有操作將立即停止，角度不會自動改變。

斜臥

按摩後，靠背未恢復成直立位置。

動作透過定時器操作停止時，只會收回腿置台。

按  兩次將靠背恢復成直立位置。

### 使用後

手及手臂

使用手及手臂按摩後，我的手、手臂下側有紅色痕跡。

使用後，手和手臂上可能會留下痕跡。痕跡會隨著時間消失，請勿擔心。

問答集 (Q&A)

## 問答集（接續）

Q（問題）	A（答案）
-------	-------

### 如何調教位置

<b>肩部按摩輪位置掃描*</b>	<p>肩部按摩輪位置掃描期間找不到正確的肩部位置。 （肩部位置每次都變動。）</p>	<p>某些坐姿（例如向前傾）可能導致無法正確掃描肩部按摩輪位置。 使用「▲」和「▼」按鈕調整肩部位置。（TC22至TC23） 為了進行更正確的掃描，請坐入最深處並輕輕往後靠，讓頭部接觸頭枕（靠背）。</p>
-------------------	--	---



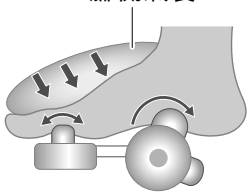
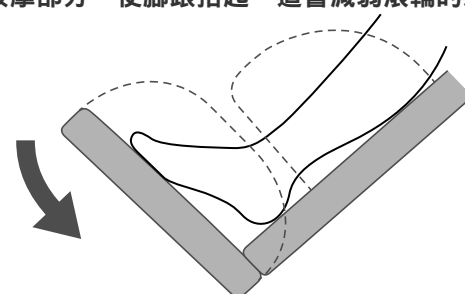



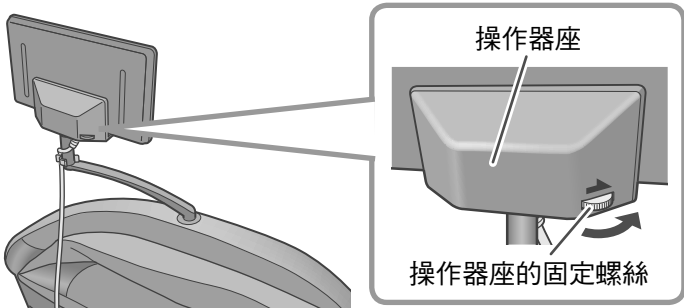

### 如何調教力度

<b>上半身</b>	<p>自動模式「在最強設定下仍不夠強」或「在最弱設定下仍太強」。</p>	<p>請嘗試以下方式。</p> <ul style="list-style-type: none"> <li>● 為模式設定最大強度，但強度不足。 將靠背向後傾，可藉由體重向下壓，以提高按摩強度。</li> <li>● 為模式設定最小強度，但強度太高。 將布或毯子放在靠背上可減輕按摩輪的接觸感。</li> </ul>
<b>臀部</b>	<p>臀部按摩很弱...</p>	<p>請坐得更深。 坐得更深時，靠背與臀部之間的空隙變小，按摩輪會更容易接觸身體。（TC30）</p>
<b>手及手臂</b>	<p>是否能同時執行手及手臂按摩？</p>	<p>交替執行按摩，以確保使用者可在察覺異常或危險時停止操作。</p>
<b>腳掌</b>	<p>即使調整後，也幾乎感覺不到腳掌按摩輪的強度有任何差異...</p>	<p>腳掌按摩輪強度是由固定腳掌的腳側氣囊強度調整。因此，視乎操作模式而定，可能會感覺不到強度差異。</p> <p style="text-align: center;">腳側氣囊</p> 
<b>腳掌</b>	<p>即使是最弱設定下，腳掌按摩輪仍太強...</p>	<p>稍微降低腳掌按摩部分，使腳跟抬起，這會減弱滾輪的效果。</p> 

Q (問題)

A (答案)

## 其他

操作器	操作器座不穩。	<p>鎖緊操作器座的固定螺絲。</p> <p>朝  方向轉動安裝螺絲，將操作器座固定得更緊。</p> <ul style="list-style-type: none"> <li>操作器座無法完全固定，以便調整至所需的位置和方向。</li> </ul>										
	操作或位置的顯示似乎不同...	<p>顯示的動作表示粗略的移動。</p> <p>實際移動或感覺可能不同。</p>										
聲音	長時間使用下來，聲音越來越大聲...	這可能是故障。請聯繫 Panasonic 服務中心進行檢查和維修。										
定時功能	有無定時功能？	<p>有。</p> <p>為了防止過度使用，按摩會在開始後最長19分鐘內自動結束。 (TC30)</p> <p>當時間一到，腿置台會自動降低，按摩輪收回。</p> <p>按  即可再次使用。</p>										
	<p>時間是否因模式而異？</p> <p>是否能自行變更時間設定？</p>	<p>定時功能的時間設定因模式而異。 (TC30)</p> <p>不能。</p> <p>已預先設定各個模式的時間。</p>	<table border="0"> <tr> <td rowspan="4">  全身自動按摩                 </td> <td>揉撫放鬆</td> <td rowspan="4">                     約19分鐘                      約16分鐘                      約10分鐘                      約19分鐘                 </td> </tr> <tr> <td>揉按鬆弛</td> </tr> <tr> <td>深層指壓</td> </tr> <tr> <td>身體伸展</td> </tr> <tr> <td rowspan="2">  選擇喜愛的部位                 </td> <td>氣囊按摩</td> <td rowspan="2"></td> </tr> <tr> <td>快速按摩</td> </tr> </table>	 全身自動按摩	揉撫放鬆	約19分鐘 約16分鐘 約10分鐘 約19分鐘	揉按鬆弛	深層指壓	身體伸展	 選擇喜愛的部位	氣囊按摩	
 全身自動按摩	揉撫放鬆	約19分鐘 約16分鐘 約10分鐘 約19分鐘										
	揉按鬆弛											
	深層指壓											
	身體伸展											
 選擇喜愛的部位	氣囊按摩											
	快速按摩											





# 問題解決

請查閱以下「問題」並採用「補救方法」。  
處理後仍有異常時，請聯絡 Panasonic 服務中心。  
關於要求維修時的細節，請參閱TC53。

問題	原因和補救方法
按摩輪突然停止運作。	<p>停電。</p> <p>→ 由於操作已停止，請按  兩次使靠背和按摩輪回到收納位置，然後再次開始使用。</p> <p>（即使已復電，操作也不會重新開始。）</p> <p>如果在操作期間對按摩輪施力過大，基於安全起見，動作可能會停止。</p> <p>→ 關閉電源切換鈕，等待約10秒，然後再次開啟電源切換鈕。</p> <p>如果在模式進行過程中回到清單選擇畫面，則操作會停止。</p>
椅座無法傾斜，腿置台無法降低。	<p>若本機作業時遇阻礙物或過度的外力，為安全起見，本機將停止作業。</p> <p>→ 靠背和腿置台停止後，將機體背面的電源切換鈕轉到「off」（關閉）位置，約10秒後再切換至「on」（開），然後操作主機體。</p>
按摩輪未往上移至肩部或頸部。	<p>若頭部未接觸頭枕或背部未接觸靠背，則在肩部按摩輪位置掃描期間，肩部位置可能會被偵測為低於實際位置。</p> <p>→ 坐進座位最深處，把頭靠在頭枕上，然後從頭開始重複操作。</p> <p style="text-align: right;">（TC22至TC23）</p>
左右按摩輪的高度不同。	<p>採用交替敲打法，因此這是自然現象。主機體沒問題。</p> <p style="text-align: right;">（TC42）</p>
「溫熱」按摩輪未變熱。	<p>「溫熱」設為「關閉」狀態。</p> <p>按摩輪的溫熱感會因體形、按摩身體部位、按摩動作、衣物及室溫而異。</p>
即使關閉「溫熱」按摩輪功能，仍能感覺到熱度。	<p>由於加熱器的結構，因此「溫熱」按摩輪加熱後會因為餘熱而保持溫熱一段時間。</p> <p>關閉「溫熱」開關後繼續按摩相同部位可能會提高體感溫度。</p>
開始按摩後並未傾斜。 （座位無法自動傾斜。）	<p>如果靠背下降超過20° 則不會自動傾斜。</p> <p style="text-align: right;">（TC43）</p>
靠背並未返回直立的位置。	<p>如果透過自動關閉或按  停止主機體，則不會自動返回以確保安全。</p> <p>→ 若要從傾斜位置回到原位，請按  兩次。</p>

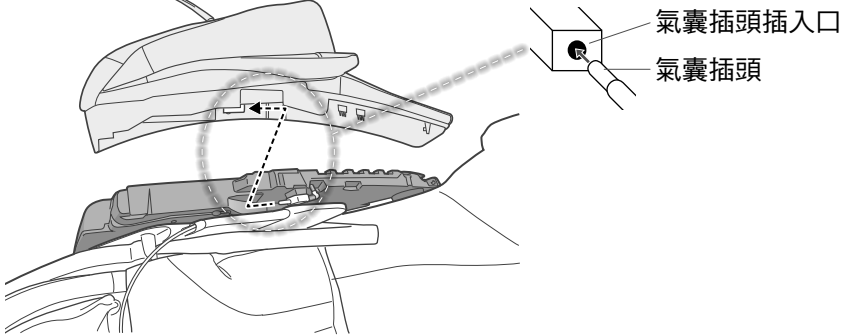

## 問題解決（接續）

問題	原因和補救方法
機體完全無法運作。	停電。
	電源插頭已拔下。 (TC13)
	主機體的電源切換鈕設定在「off」（關閉）。
	已啟用兒童安全鎖。 (TC18)
	未進行按摩模式選擇或身體部位選擇。
觸控面板無法使用。	<p>觸控面板可能會因附近其他電子裝置的干擾而無法使用。</p> <p>→ 按  按鈕並關閉主機背面的電源切換鈕。約10秒後，將電源開關轉回「on」（開）即可使用。</p>
無法按摩手及手臂。	<p>若未固定扶手，則氣囊插頭可能會從氣囊插頭插入口鬆脫。</p>  <p>→ 檢查氣囊插頭的連接並安裝扶手。 (TC14)</p>
有時在按摩完成後再按  時，電源無法開啟。	<p>按摩完成後約需5秒，再按  。</p> <p>→ 所有移動停止後，等待至少5秒再按  。</p>
	已啟用兒童安全鎖。 (TC18)
在觸控面板上可看到紅色、藍色或綠色像素。	<p>不亮、持續亮起、看起來不平均或出現色偏的瑕疵像素是觸控螢幕的特性，屬於正常現象。</p>
本機已毀損。	<p>→ 為防止意外，請務必聯繫 Panasonic 服務中心。 (TC53)</p>
電源線或插頭溫度過高。	

# 故障顯示

<故障顯示的例子>

## U10

為安全起見，如果未能確認使用者坐姿安全，按摩模式將終止。

如果使用者坐姿適當，但仍產生錯誤訊息，請按下緊急停止開關，重新躺坐，然後重覆操作。

故障顯示	目錄
U10	基於安全起見，如偵察到沒有人坐在本機時，動作將自動終止。如果就座後仍發生此錯誤，請按  ，完全坐進椅內，再次從頭開始操作。
F03 ~ F39	這是按摩椅的內部故障。 請停止使用，請向 Panasonic 服務中心查詢及維修。 (如果聯繫時提供故障代碼，維修將會進行得更順利。)

# 在意聲音或感覺時

使用按摩椅時會有以下的聲音和感覺。但這些是機器構造所致，完全正常。

來自各個氣囊按摩部分（關於各個氣囊按摩部分的位置，請參閱TC10）

## 「劈啪」、空心、彎曲和推擠的聲音

氣囊按摩操作期間，氣囊的充氣聲及氣囊互相摩擦時的聲音和感覺。

## 「砰砰」、「咚咚」聲

按摩輪與布料皺褶摩擦的聲音

## 「咯咯」、「嘎吱」、「沙沙」聲

揉按、捶拍動作等動作聲

## 「嘎吱」聲

按摩輪運作時的嘎吱聲

## 「咯咯」、「抽動」聲

按摩輪上下移動時的運作聲

## 「隆隆」聲

皮帶運轉聲

## 馬達聲

施加空氣壓力時的馬達聲

## 「咚咚」、「抽動」聲

按摩輪從「推」變成「拉」時的聲音

## 「摩擦」聲

按摩輪在椅座布料上的摩擦聲

## 「沙沙」聲

坐入時的聲音

## 「沙沙」聲

椅座傾斜時，舒適墊在扶手上移動的聲音

## 「沙沙」聲

靠背和扶手的摩擦聲音

## 「咚咚」聲

小腿伸展操作時的咚咚聲

## 「砰砰」、「咚咚」聲

按摩輪與布料皺褶摩擦的聲音

## 「嘎吱」聲

腳掌按摩輪運作時的嘎吱聲

## 馬達聲

施加空氣壓力時的馬達聲

## 「咚咚」、「抽動」聲

腳掌按摩輪在「向前」與「向後」之間切換時的聲音

## 「沙沙」、「摩擦」聲

腳掌按摩輪在布料上的摩擦聲

## 馬達聲

馬達聲

## 「嗖嗖」、「嘶嘶」聲

氣囊排氣聲

## 泵聲

來自椅座下的泵動作聲

## 「砰砰」、「抽動」聲

來自椅座下的閥門動作聲

在意聲音或感覺時  
故障顯示

聲音變大時有可能是故障。

● 如有此狀況，請委託 Panasonic 服務中心檢修。

# 規格

關於電源		AC 120 V 60 Hz
消耗電量		3.0 A (操作器「關閉」時約為0.3 W)
加熱器消耗電量		23 W
上半身按摩	按摩區域 (上下)	約 79 cm (31.1 in.) (按摩輪總共移動約63 cm (24.8 in.))
	按摩區域 (左右)	揉捏操作期間的按摩輪間距 (包括按摩輪寬度) 頸部、肩部和背部：約5 cm 至 21 cm (2.0 in. 至 8.3 in.)； 腰部和臀部：約5 cm 至 25 cm (2.0 in. 至 9.8 in.) 垂直移動和脊柱伸展的按摩輪間距 (包括按摩輪寬度) 約5 cm 至 17 cm (2.0 in. 至 6.7 in.)
	按摩區域 (前後)	強度調整範圍：約10 cm (3.9 in.)
	按摩速度	揉捏：約每分鐘 4 次至每分鐘73 次 敲打：約每分鐘190 次至每分鐘 520 次 (一側) 移動速度：大約每秒1 cm 至每秒 5 cm
氣囊按摩	氣壓 (膝蓋後方)	3：約 34 kPa 2：約 31 kPa 1：約 18 kPa (按摩部位不同而稍有差異)
腳掌按摩	按摩速度	約每分鐘8次至每分鐘21次
傾斜角度		靠背：約120° 至 170° 腿置台 (小腿與腳掌按摩部分)：約5° 至 85°
定時器		約19分鐘 (自動結束)
尺寸	未傾斜時 (高 × 寬 × 深)	約120 cm × 85 cm × 130 cm (47.2 in. × 33.5 in. × 51.2 in.)
	傾斜時 (高 × 寬 × 深)	約79 cm × 85 cm × 200 cm (31.1 in. × 33.5 in. × 78.7 in.)
重量		約87 kg (191.8 lbs)
布料		人造皮革

如果使用者體重為 100 kg (220.3 lbs) 以上，則產品運作可能會發出更多噪音，布料外罩可能會磨損得更快。

## 主機體尺寸

### 正面

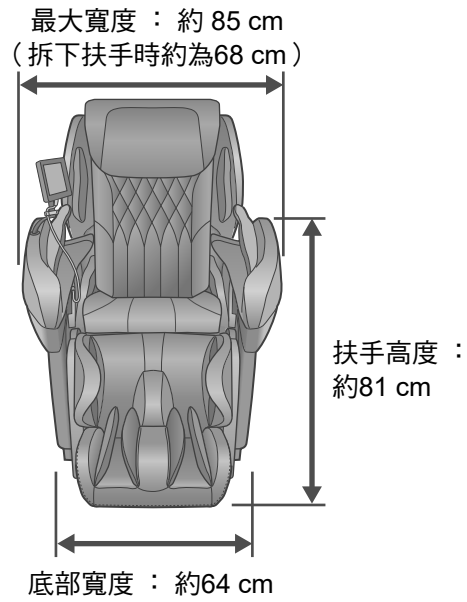

### 側面

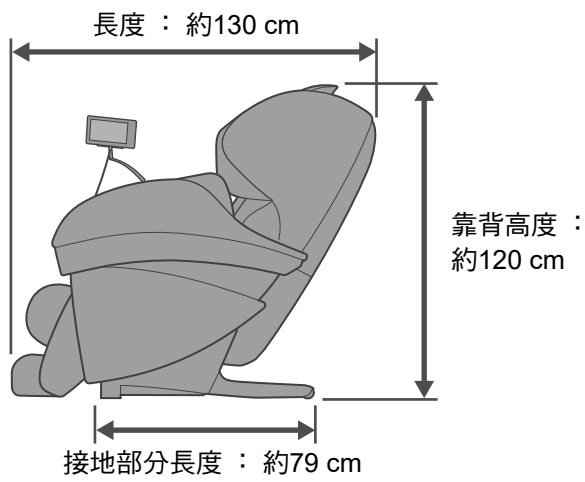

腳掌按摩部分的延伸  
長度：約18 cm

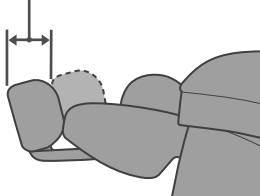

腳掌按摩部分移動：  
約2 cm

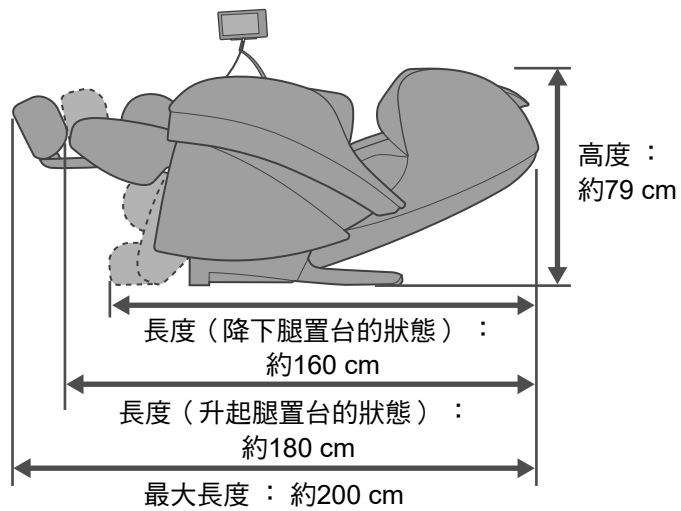
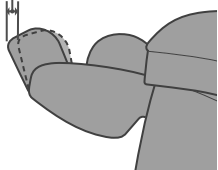

規格

This product incorporates the following software:

- (1) the software developed independently by or for Panasonic Corporation,
- (2) the software owned by third party and licensed to Panasonic Corporation,
- (3) open source software licensed under terms and conditions.

The software categorized as (3) is distributed in the hope that it will be useful, but WITHOUT ANY WARRANTY, without even the implied warranty of MERCHANTABILITY or FITNESS FOR A PARTICULAR PURPOSE.

Copyright 2012 Google Inc. All Rights Reserved.

Licensed under the Apache License, Version 2.0 (the "License"); you may not use this file except in compliance with the License.

You may obtain a copy of the License at

<http://www.apache.org/licenses/LICENSE-2.0>

Unless required by applicable law or agreed to in writing, software distributed under the License is distributed on an "AS IS" BASIS, WITHOUT WARRANTIES OR CONDITIONS OF ANY KIND, either express or implied. See the License for the specific language governing permissions and limitations under the License.

Apache License  
Version 2.0, January 2004  
<http://www.apache.org/licenses/>

## TERMS AND CONDITIONS FOR USE, REPRODUCTION, AND DISTRIBUTION

### 1. Definitions.

"License" shall mean the terms and conditions for use, reproduction, and distribution as defined by Sections 1 through 9 of this document.

"Licensor" shall mean the copyright owner or entity authorized by the copyright owner that is granting the License.

"Legal Entity" shall mean the union of the acting entity and all other entities that control, are controlled by, or are under common control with that entity. For the purposes of this definition, "control" means (i) the power, direct or indirect, to cause the direction or management of such entity, whether by contract or otherwise, or (ii) ownership of fifty percent (50%) or more of the outstanding shares, or (iii) beneficial ownership of such entity. "You" (or "Your") shall mean an individual or Legal Entity exercising permissions granted by this License. "Source" form shall mean the preferred form for making modifications, including but not limited to software source code, documentation source, and configuration files. "Object" form shall mean any form resulting from mechanical transformation or translation of a Source form, including but not limited to compiled object code, generated documentation, and conversions to other media types. "Work" shall mean the work of authorship, whether in Source or Object form, made available under the License, as indicated by a copyright notice that is included in or attached to the work (an example is provided in the Appendix below).

"Derivative Works" shall mean any work, whether in Source or Object form, that is based on (or derived from) the Work and for which the editorial revisions, annotations, elaborations, or other modifications represent, as a whole, an original work of authorship. For the purposes of this License, Derivative Works shall not include works that remain separable from, or merely link (or bind by name) to the interfaces of, the Work and Derivative Works thereof. "Contribution" shall mean any work of authorship, including the original version of the Work and any modifications or additions to that Work or Derivative Works thereof, that is intentionally submitted to Licensor for inclusion in the Work by the copyright owner or by an individual or Legal Entity authorized to submit on behalf of the copyright owner. For the purposes of this definition, "submitted" means any form of electronic, verbal, or written communication sent to the Licensor or its representatives, including but not limited to communication on electronic mailing lists, source code control systems, and issue tracking systems that are managed by, or on behalf of, the Licensor for the purpose of discussing and improving the Work, but excluding communication that is conspicuously marked or otherwise designated in writing by the copyright owner as "Not a Contribution."

"Contributor" shall mean Licensor and any individual or Legal Entity on behalf of whom a Contribution has been received by Licensor and subsequently incorporated within the Work.

2. Grant of Copyright License. Subject to the terms and conditions of this License, each Contributor hereby grants to You a perpetual, worldwide, non-exclusive, no-charge, royalty-free, irrevocable copyright license to reproduce, prepare Derivative Works of, publicly display, publicly perform, sublicense, and distribute the Work and such Derivative Works in Source or Object form.

3. Grant of Patent License. Subject to the terms and conditions of this License, each Contributor hereby grants to You a perpetual, worldwide, non-exclusive, no-charge, royalty-free, irrevocable (except as stated in this section) patent license to make, have made, use, offer to sell, sell, import, and otherwise transfer the Work, where such license applies only to those patent claims licensable by such Contributor that are necessarily infringed by their Contribution(s) alone or by combination of their Contribution(s) with the Work to which such Contribution(s) was submitted. If You institute patent litigation against any entity (including a cross-claim or counterclaim in a lawsuit) alleging that the Work or a Contribution incorporated within the Work constitutes direct or contributory patent infringement, then any patent licenses granted to You under this License for that Work shall terminate as of the date such litigation is filed.

4. Redistribution. You may reproduce and distribute copies of the Work or Derivative Works thereof in any medium, with or without modifications, and in Source or Object form, provided that You meet the following conditions:

(a) You must give any other recipients of the Work or Derivative Works a copy of this License; and (b) You must cause any modified files to carry prominent notices stating that You changed the files; and (c) You must retain, in the Source form of any Derivative Works that You distribute, all copyright, patent, trademark, and attribution notices from the Source form of the Work, excluding those notices that do not pertain to any part of the Derivative Works; and (d) If the Work includes a "NOTICE" text file as part of its distribution, then any Derivative Works that You distribute must include a readable copy of the attribution notices contained within such NOTICE file, excluding those notices that do not pertain to any part of the Derivative Works, in at least one of the following places: within a NOTICE text file distributed as part of the Derivative Works; within the Source form or documentation, if provided along with the Derivative Works; or, within a display generated by the Derivative Works, if and wherever such third-party notices normally appear. The contents of the NOTICE file are for informational purposes only and do not modify the License. You may add Your own attribution notices within Derivative Works that You distribute, alongside or as an addendum to the NOTICE text from the Work, provided that such additional attribution notices cannot be construed as modifying the License. You may add Your own copyright statement to Your modifications and may provide additional or different license terms and conditions for use, reproduction, or distribution of Your modifications, or for any such Derivative Works as a whole, provided Your use, reproduction, and distribution of the Work otherwise complies with the conditions stated in this License.

5. Submission of Contributions. Unless You explicitly state otherwise, any Contribution intentionally submitted for inclusion in the Work by You to the Licensor shall be under the terms and conditions of this License, without any additional terms or conditions. Notwithstanding the above, nothing herein shall supersede or modify the terms of any separate license agreement you may have executed with Licensor regarding such Contributions.

6. Trademarks. This License does not grant permission to use the trade names, trademarks, service marks, or product names of the Licensor, except as required for reasonable and customary use in describing the origin of the Work and reproducing the content of the NOTICE file.

7. Disclaimer of Warranty. Unless required by applicable law or agreed to in writing, Licensor provides the Work (and each Contributor provides its Contributions) on an "AS IS" BASIS, WITHOUT WARRANTIES OR CONDITIONS OF ANY KIND, either express or implied, including, without limitation, any warranties or conditions of TITLE, NON-INFRINGEMENT, MERCHANTABILITY, or FITNESS FOR A PARTICULAR PURPOSE. You are solely responsible for determining the appropriateness of using or redistributing the Work and assume any risks associated with Your exercise of permissions under this License.

8. Limitation of Liability. In no event and under no legal theory, whether in tort (including negligence), contract, or otherwise, unless required by applicable law (such as deliberate and grossly negligent acts) or agreed to in writing, shall any Contributor be liable to You for damages, including any direct, indirect, special, incidental, or consequential damages of any character arising as a result of this License or out of the use or inability to use the Work (including but not limited to damages for loss of goodwill, work stoppage, computer failure or malfunction, or any and all other commercial damages or losses), even if such Contributor has been advised of the possibility of such damages.

9. Accepting Warranty or Additional Liability. While redistributing the Work or Derivative Works thereof, You may choose to offer, and charge a fee for, acceptance of support, warranty, indemnity, or other liability obligations and/or rights consistent with this License. However, in accepting such obligations, You may act only on Your own behalf and on Your sole responsibility, not on behalf of any other Contributor, and only if You agree to indemnify, defend, and hold each Contributor harmless for any liability incurred by, or claims asserted against, such Contributor by reason of your accepting any such warranty or additional liability.

END OF TERMS AND CONDITIONS

Ce produit intègre le logiciel suivant :

- (1) le logiciel mis au point indépendamment par ou pour Panasonic Corporation,
- (2) le logiciel appartenant à des tiers ayant émis une licence à Panasonic Corporation,
- (3) le logiciel libre sous licence en vertu des termes et conditions.

Le logiciel indiqué sous (3) est distribué dans l'espoir qu'il puisse être utile, mais SANS AUCUNE GARANTIE, sans même la garantie implicite de COMMERCIALISATION ou D'ADÉQUATION À UN USAGE PARTICULIER.

Copyright 2012 Google Inc. Tous droits réservés.

Sous licence selon les modalités de la Licence Apache, version 2.0 (la "Licence"); vous ne pouvez pas utiliser ce fichier, sauf en conformité avec la Licence.

Une copie de la Licence est disponible à l'adresse :

<http://www.apache.org/licenses/LICENSE-2.0>

Sauf si la loi applicable l'exige ou si cela est convenu par écrit, le logiciel distribué sous licence est distribué « TEL QUEL », SANS GARANTIES OU CONDITIONS D'AUCUNE SORTIE, qu'elles soient expresses ou implicites. Voir la Licence pour la langue spécifique régissant les autorisations et les limitations selon les modalités de la Licence.

Licence Apache  
Version 2.0, janvier 2004  
<http://www.apache.org/licenses/>

Ceci est une traduction de la Licence Apache. Cette traduction est fournie pour faciliter la compréhension de la Licence, mais il ne s'agit pas d'une traduction officielle. Les concédants de licence n'ont pas publié officiellement cette traduction et elle ne peut remplacer les documents légaux. Cette traduction n'a été révisée par aucun représentant juridique des concédants de licence. Seule la version anglaise, fournie par les concédants de licence, doit être considérée comme étant la version officielle.

#### TERMES ET CONDITIONS POUR L'UTILISATION, LA REPRODUCTION ET LA REDISTRIBUTION

##### 1. Définitions.

Le terme "Licence" signifie les termes et conditions pour l'utilisation, la reproduction et la redistribution tels que définis dans les Sections 1 à 9 du présent document.

Le terme "Concédant" signifie le détenteur des droits d'auteur ou l'entité autorisée par le détenteur des droits d'auteur qui octroie cette Licence.

Le terme "Entité légale" signifie l'union de l'entité intermédiaire et de toutes les autres entités qui contrôlent, sont contrôlées par ou sous le contrôle commun de cette entité. Pour les besoins de la présente définition, le terme "contrôle" signifie (i) le pouvoir, direct ou indirect, de diriger ou de gérer une telle entité, soit par contrat ou autrement, ou (ii) la possession de cinquante pourcent (50 %) ou plus des actions en circulation ou (iii) la propriété effective d'une telle entité. "Vous" (ou "Votre") signifie un individu ou une entité légale exerçant les autorisations octroyées par cette Licence. Le format "Source" signifie le format préféré permettant d'effectuer des modifications, incluant, mais sans s'y limiter, le code source du logiciel, la documentation source et les fichiers de configuration. Le format "Objet" signifie tout format résultant de la transformation mécanique ou de la traduction d'un format Source, incluant, mais sans s'y limiter, le code objet compilé, la documentation générée et les conversions en d'autres types de supports. Le terme "Travail" signifie une œuvre de l'esprit, tant en format Source qu'en format Objet, rendue accessible par la Licence, et indiquée dans l'avis de copyright qui est inclus ou joint au travail (un exemple est fourni dans l'annexe ci-dessous).

Le terme "Œuvres dérivées" signifie tout travail, tant en format Source qu'en format Objet, qui est basé sur le (ou dérivé du) Travail et pour lequel les modifications de forme, les annotations, les élaborations ou autres modifications, représentent, en tant qu'entité, une œuvre de l'esprit originale. Pour les fins de la présente Licence, les Œuvres dérivées ne doivent pas comprendre les travaux qui demeurent séparables du, ou un simple lien, (ou lié par le nom) à l'interface du Travail et des Œuvres dérivées correspondantes. Le terme "Contribution" signifie toute œuvre de l'esprit, incluant la version originale du Travail et toutes les modifications ou les ajouts à ce Travail ou aux Œuvres dérivées correspondantes, qui est intentionnellement soumis au Concédant pour inclusion dans le Travail par le détenteur des droits d'auteur ou par un individu ou une entité légale autorisés à soumettre au nom du détenteur des droits d'auteur. Pour les fins de la présente définition, le terme "soumis" signifie toute forme de communication électronique, verbale ou écrite envoyée au Concédant ou à ses représentants, incluant, mais sans s'y limiter, la communication sur les listes de discussion, les systèmes de contrôle du code source et les systèmes de suivi des parutions qui sont gérés par le, ou au nom du, Concédant pour les fins de la discussion et l'amélioration du Travail, mais excluant les communications identifiées de façon bien lisible ou autrement désignées par écrit par le détenteur des droits d'auteur comme étant "Pas une contribution".

Le terme "Collaborateur" signifie le Concédant et tout individu ou entité légale au nom desquels une contribution a été reçue par le Concédant et par la suite intégrée au Travail.

2. Octroi de licence de copyright. Selon les termes et conditions de la présente Licence, chaque Collaborateur Vous concède par les présentes une licence de copyright perpétuelle, mondiale, non exclusive, sans frais, libre de droits et irrévocable pour la reproduction, la préparation d'Œuvres dérivées de, l'affichage public, la représentation en public, l'émission d'une sous-licence et la redistribution du Travail et des Œuvres dérivées sous forme Source ou Objet.

3. Licence de concession de brevet. Selon les termes et conditions de la présente licence, chaque Collaborateur Vous octroie par la présente une licence de brevet perpétuelle, mondiale, non exclusive, sans frais, libre de droits et irrévocable (sauf exception dans la présente section) pour fabriquer, faire fabriquer, utiliser, offrir en vente, vendre, importer et autrement transférer le Travail, là où une telle licence s'applique seulement aux revendications de brevet donnant lieu à une licence par un tel Collaborateur et qui sont nécessairement enfreintes par leur(s) Contribution(s) seule(s) ou par la combinaison de la combinaison de leur(s) Contribution(s) avec le Travail pour lequel une telle Contribution a été soumise. Si Vous déposez un litige sur un brevet contre toute entité (incluant une demande entre défendeurs ou une demande reconventionnelle dans une poursuite) alléguant que le Travail ou une Contribution incorporée dans un Travail constitue une contrefaçon directe ou de complexité du brevet, alors, toutes les licences qui Vous auront été octroyées selon la présente Licence prendront fin à la date du dépôt dudit litige.

4. Redistribution. Vous êtes autorisé à reproduire et redistribuer des copies du Travail et des Œuvres dérivées correspondantes sur tout support que ce soit, avec ou sans modification, sous la forme Source ou Objet, si Vous respectez les conditions suivantes :

(a) Vous devez remettre une copie de la présente Licence à tous les autres destinataires du Travail ou des Œuvres dérivées; et (b) Vous devez vous assurer que tous les fichiers modifiés comportent de manière évidente des avis indiquant que les fichiers ont été modifiés; et (c) Vous devez conserver, dans la forme Source de toute Œuvre dérivée que vous redistribuez, tous les avis de copyright, de brevet, de marques de commerce et de mention de la source provenant de la forme Source du Travail, excluant les avis qui ne concernent pas une quelconque partie des Œuvres dérivées; et (d) Si le Travail comporte un fichier texte "AVIS" dans sa redistribution, alors, toutes les Œuvres dérivées que Vous redistribuez par la suite doivent inclure une copie lisible des avis de mention de la Source contenus dans ledit fichier "AVIS", excluant les avis qui ne concernent pas une quelconque partie des Œuvres dérivées, dans au moins un des endroits suivants : dans un fichier texte "AVIS" redistribué comme partie des Œuvres dérivées; dans la forme Source ou la documentation, si cela est fourni avec les Œuvres dérivées; ou, dans un affichage produit par les Œuvres dérivées, si et là où apparaissent normalement de telles indications de tiers. Le contenu du fichier "AVIS" n'est fourni qu'à des fins d'informations et ne doit pas modifier la Licence. Vous êtes autorisé à ajouter Vos propres avis mention de la source dans les Œuvres dérivées que Vous redistribuez, avec ou en guise d'ajout au texte de l'AVIS provenant du Travail, à la condition que de tels avis d'attribution additionnels ne soient pas interprétés comme modifiant la Licence. Vous êtes autorisé à ajouter Votre propre énoncé de copyright à Vos modifications et à fournir des termes et conditions additionnels ou différents pour l'utilisation, la reproduction ou la redistribution de Vos modifications, ou toutes les Œuvres dérivées en entier, à la condition que Votre utilisation, reproduction et redistribution du Travail soient en tout autre point conformes aux conditions énoncées dans la présente Licence.

5. Soumission des Contributions. Sauf démenti spécifique de Votre part, toute Contribution soumise intentionnellement par Vous au Concédant pour inclusion au Travail doit respecter les termes et conditions de la présente Licence, sans tout autre terme et condition. Nonobstant ce qui précède, rien dans la présente ne doit remplacer ou modifier les termes de tout accord de licence distinct que vous pourriez avoir convenu avec le Concédant à propos de telles Contributions.

6. Marques de commerce. La présente licence n'octroie pas la permission d'utiliser les noms commerciaux, les marques de commerce, les marques de service ou les noms de produits du Concédant, sauf selon les besoins d'utilisation raisonnable et habituelle pour décrire l'origine du Travail et reproduire le contenu du fichier AVIS.

7. Stipulation d'exonération de garantie. Sauf exigence légale ou accord par écrit, le Concédant fournit le Travail (et chaque Collaborateur fournit sa Contribution) "TEL QUEL" SANS GARANTIE OU CONDITIONS D'AUCUNE SORTIE, explicite ou implicite, incluant, mais sans s'y limiter, toutes les garanties ou conditions de TITRE DE PROPRIÉTÉ, ABSENCE DE CONTREFAÇON, COMMERCIALISATION ou ADÉQUATION À UN USAGE PARTICULIER. Vous êtes le seul responsable de déterminer la pertinence d'utiliser ou de redistribuer le Travail et Vous en assumez les risques associés à Votre exercice de permission selon la présente Licence.

8. Limite de responsabilité. En aucun cas et sans obligation légale que ce soit à tort (incluant la négligence), par contrat ou autrement, sauf exigence légale (comme des actions délibérées et grossièrement négligentes) ou entente par écrit, aucun Collaborateur ne peut être tenu responsable envers Vous pour tout dommage, incluant les dommages directs, indirects, particuliers, fortuits ou consécutifs de toute sorte découlant de la présente Licence, de l'utilisation ou l'impossibilité d'utilisation du Travail (incluant, mais sans s'y limiter, les dommages pour la perte de clientèle, les arrêts de travail, les pannes et les défauts des ordinateurs, ou tout autre dommage commercial ou perte) même si un tel Collaborateur a été avisé de la possibilité d'occurrence de tels dommages.

9. Acceptation de la garantie ou responsabilités additionnelles. Lors de la redistribution du Travail ou des Œuvres dérivées correspondantes, Vous pouvez choisir d'offrir, et de demander une rétribution à cet effet, l'acceptation de soutien, la garantie, l'indemnisation ou autres obligations de responsabilité et/ou des droits en accord avec la présente Licence. Toutefois, en acceptant de telles obligations, Vous devez le faire uniquement en Votre nom personnel et sous Votre seule responsabilité, et non au nom d'un autre Collaborateur, et seulement si Vous consentez à indemniser, défendre, et tenir chaque Collaborateur non responsable de tout préjudice encouru par, ou de réclamations déposées à son encontre, ledit Collaborateur par le seul fait que vous acceptez ladite garantie et les responsabilités additionnelles.

FINS DES TERMES ET CONDITIONS

## Federal Communication Commission Interference Statement

This equipment has been tested and found to comply with the limits for a Class B digital device, pursuant to Part 15 of the FCC Rules. These limits are designed to provide reasonable protection against harmful interference in a residential installation. This equipment generates, uses and can radiate radio frequency energy and, if not installed and used in accordance with the instructions, may cause harmful interference to radio communications. However, there is no guarantee that interference will not occur in a particular installation. If this equipment does cause harmful interference to radio or television reception, which can be determined by turning the equipment off and on, the user is encouraged to try to correct the interference by one of the following measures:

- Reorient or relocate the receiving antenna.
- Increase the separation between the equipment and receiver.
- Connect the equipment into an outlet on a circuit different from that to which the receiver is connected.
- Consult the dealer or an experienced radio/TV technician for help.

FCC Caution: To assure continued compliance, install and use in accordance with provided instructions. Any changes or modifications not expressly approved by the party responsible for compliance could void the user's authority to operate this equipment.



**MEMO**

**IN USA CONTACT:**

**Panasonic Corporation of North America**  
Two Riverfront Plaza, Newark, NJ 07102-5490

**<http://www.panasonic.com>**

**Call 1-800-338-0552 (In USA)**

**<http://shop.panasonic.com/personal-care>**

**<http://shop.panasonic.com/support>**

**IN CANADA CONTACT:**

**AU CANADA, COMMUNIQUEZ AVEC :**

**Panasonic Canada Inc.**

5770 Ambler Drive, Mississauga, Ontario L4W 2T3

[www.panasonic.com](http://www.panasonic.com)

**[www.panasonic.ca/english/support](http://www.panasonic.ca/english/support) (In Canada)**

**[www.panasonic.ca/french/support](http://www.panasonic.ca/french/support) (Au Canada)**

Panasonic Corporation  
© Panasonic Corporation 2020  
No.1 EN, FR, TC

Issued date: 2020-08-18  
Date de publication : 2020-08-18  
發行日期：2020-08-18  
Printed in China  
Imprimé en Chine  
中國印刷  
P9310MAK1201  
F0818Y0