

SEIKO

ASTRON



GPS  
SOLAR



使用前閱讀



目次

## 使用說明書 完整版

5X53 GPS 太陽能腕錶（雙時區）

## 為了確保您正確使用本產品， 請在使用前詳細閱讀使用說明書。

- ※ 請在您購買本產品店家，要求金屬錶帶的調整。  
因應禮品贈予或遷居等因素，而無法就近臨店的情況時，請直接向本公司客服單位聯絡。同時在非購買店家取得服務時，可能會有收取費用或無法提供相關服務。
- ※ 本商品外觀上可能貼有一層防刮保護膜。  
務必在您使用前撕下它。在未撕下保護膜的使用情況下，可能會因汗漬、汗水、灰塵、水份等物質的黏付而導致生鏽。

## 產品使用注意事項

## ⚠ 警告

如同以下各項說明所示，如有操作使用不當，可能會導致負重傷等嚴重的後果。

- 如果出現以下情況的時候，應該停止使用。
  - 如果腕錶機體和錶帶因腐蝕等變得尖銳時
  - 如果錶帶的彈簧彈跳出來時※ 應立即與購買商店或本公司的客戶服務中心取得聯繫。
- 不要把腕錶本體和零件放在嬰幼兒能觸摸到的地方。

有可能會導致嬰幼兒誤吞食零件。  
萬一出現誤吞食情況時，會對身體有害，應立即找醫生諮詢。
- 請勿將充電電池從腕錶中取出
  - ※ 關於充電電池，→ 關於電源使用 P.42
  - 更換充電電池必須具備專業知識與技術，請交由購買本商品之專賣店處理。
  - 若裝入一般氧化銀電池，可能導致破裂、發熱，或起火等問題。

## ⚠ 注意事項

如同以下各項說明，如有操作使用不當，可能會導致負輕傷或蒙受物質方面損失。

- 應該避免在以下場所攜帶或保管本腕錶
  - 有揮發性藥品散發的地方  
(去光液等化妝品、防蟲劑、稀釋劑等)
  - 長時間置於氣溫低於 5°C 或高於 35°C 的地方  
(低於 41 °F 或高於 95 °F)
  - 高濕度的地方
  - 受到磁力和靜電影響的地方
  - 灰塵較多的地方
  - 震動較強的地方
- 如果出現了過敏或斑疹時

應立即停止腕錶的使用，並到皮膚科等專科醫生之處就診。
- 其他注意事項
  - 金屬錶帶的調整需要專業知識和技術，調整錶帶時應該與購買商店聯繫。如果自己調整，則有可能導致手或手指受傷，也有可能導致零件遺失。
  - 不要對商品做拆卸或改造。
  - 注意不要讓嬰幼兒接觸腕錶。有可能會導致受傷或過敏。
  - 關於使用完後的電池的處理，應遵守各地方行政部門的相關規定。
  - 如果是懷錶或胸飾錶，則應該注意繩帶和錶鏈的使用方法。有可能會損壞衣服或弄傷手、頸部。
  - 當您卸下腕錶直接放在物體平面上時，錶背及錶帶或者是錶帶芯可能會受到磨擦損傷，敬請留意。建議您將卸下的腕錶包覆在軟布等物品上。

## ⚠ 警告



**進行水肺潛水或浮潛時請勿使用。**

專門為水肺潛水或浮潛使用的腕錶需要經過不同程度的嚴格環境模擬測試，本防水錶的氣壓計並非針對此一用途所設計，因此建議潛水時另行使用潛水專用腕錶。

## ⚠ 注意事項



**應避免直接用水龍頭沖水**

自來水的水壓非常高，即使是具有日常生活用加強型防水功能的腕錶，也有可能導致進水問題的發生。

## ⚠ 注意事項



**在手上沾有水分的時候，不要操作腕錶的錶冠和按鈕**

有可能因此使水分進入錶的內部。

※萬一玻璃內側出現了水霧氣和水滴，且長時間不消失的話，則說明防水有問題。



**應該盡早與購買商店或本公司客戶服務中心取得聯繫。**

當錶上沾有水滴、汗水和污漬，不應放置不管。即使是防水錶也會因玻璃黏合面或墊圈劣化以及不鏽鋼生鏽等因素而導致防水出現問題。



**在入浴或洗三溫暖時，不要配戴腕錶**

蒸氣、肥皂以及溫泉的成分等有可能會加速防水功能的惡化。

## 產品特點

### ■ 本產品為 GPS 太陽能錶。

其特點如下。

#### GPS 衛星電波受信

您只需要操作一次按鈕，就可馬上取得世界各地的時間。

顯示的時間為 DST (夏令時間)。

接收來自 GPS 衛星的訊號，迅速調整時間。

→ 容易接收 GPS 訊號的場所 / 無法接收 GPS 訊號的場所  
P.16。

本腕錶可對應全球共 39 個時區。

→ 關於時區 P.6

使用腕錶的地區或時區有所改變時，請執行「時區修正」以調整時間。

→ 時區修正方法 P.20

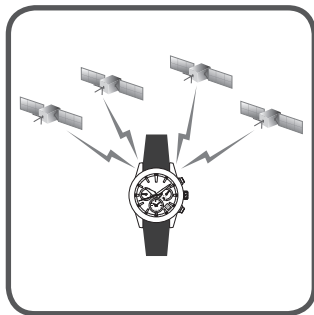

#### 太陽能式充電

本產品可透過太陽能源來充電。

請將錶盤曝照在光線下即可進行充電。  
完整充電後，約可使用 6 個月。

當電池殘量用盡後，再進行充電時將會耗費許多時間。建議您平時就進行充電動作。

→ 充電方法 P.14

→ 充電時間的概估 P.14

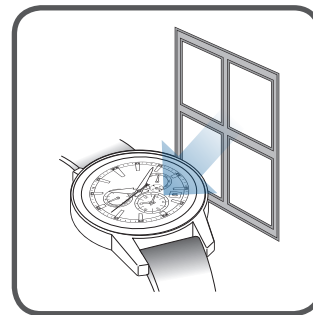

#### 智慧感應 (自動時刻修正)

依照您的使用習慣，本產品將自動進行時刻的修正。

您的腕錶在戶外接受光線照射下時會自動感應，以接收 GPS 衛星的電波。您可不必擔心時刻的落差問題，這是一個常保時刻準確的功能。

→ 關於智慧感應 (自動時刻修正) P.29

※ 蓄電量不足時將無法自動進行時刻校正。

→ 確認電池電量 P.13



※ 本太陽能 GPS 腕錶有別於導航機器，在技術規格設計上，並非在平常使用時隨時接收 GPS 衛星的 GPS 訊號。只有在進行時區修正，以及強制或自動校正時間等情形下，腕錶才會接收 GPS 衛星的 GPS 訊號。

## GPS 手錶調節時間日期的構造

### □ 關於 GPS 衛星

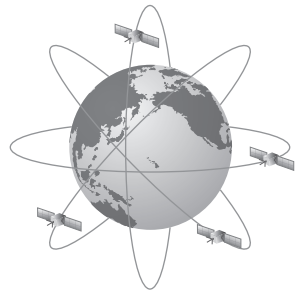

GPS 衛星是由美國國訪總署所管理的衛星（正式名稱為 NAVSTAR）。於高度 2 萬公里的軌道上運行。本來是屬於軍事用衛星。現在部份開放給民間使用，多用於汽車導航及行動電話等電子機器。在這個 GPS 衛星上搭載有 10 萬年約 1 秒誤差的高精準度原子時鐘。

### □ 調整本腕錶時間和日期的構造

此腕錶可以接收來自 GPS 衛星的電波，依照下列情報來核對時刻和日期。

- 依照原子時鐘的正確時刻和日期
- 有關您所在時區以及其採用 DST（夏令時間）的資訊（基本上是由接收 4 座以上的 GPS 衛星訊號，來定位您的所在位置是在全球 39 個時區中的哪一個時區，並識別其採用 DST（夏令時間）的詳細資訊。）

※ 現在位置的時區情報接收，須進行操作時區修正功能。  
→ 時區修正方法 P.20

※ 本太陽能 GPS 腕錶有別於導航機器，在技術規格設計上，並非在平常使用時隨時接收 GPS 衛星的 GPS 訊號。只有在進行時區修正，以及強制或自動校正時間等情形下，腕錶才會接收 GPS 衛星的 GPS 訊號。

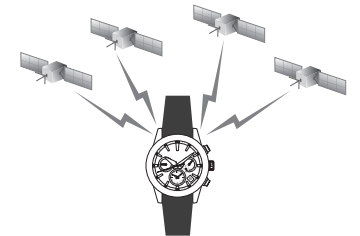

---

## 關於時區

---

### □ 時區

世界各地均有在該國家或地區所使用的通用標準時間，此一標準時間以微調世界時 (UTC) 為基準。  
標準時間由各個國家或地區來決定，使用同一個標準時間的地區整體被稱為時區，目前全球共劃分為 39 個時區 (2018 年 3 月的資料)。

### □ DST (夏令時間)

每個地區都設有不同的 DST (夏令時間)。所謂夏令時間，即夏天時間。  
夏天日照時間較長時，將正常時間提前 1 小時，以延長白天時間的制度。  
此制度以歐美為主，已經在世界上約 80 個國家中實施。DST (夏令時間) 的實施期間因世界各地情況而不同。  
若成功調整時區，顯示的時間會反應接收 GPS 訊號所在國家採用 DST (夏令時間) 情況的資料。

※ 夏令時間會因國家或地區的情況而有所變動 (2018 年 3 月的資料)。

### □ 協定世界時 (UTC)

Coordinated Universal Time = 協調世界時

UTC 是經由國際協議所制定的世界通用標準時間，也是世界各地紀錄時間時的官方時間。為了修正與天文學上的世界時 (UT) 之間的偏差，又在依據世界各地的原子鐘所制定的「國際原子時 (TAI)」上增加了閏秒，經由調整後所制定出來的時間即是 UTC。

## 本腕錶有以下使用方法

### 使用腕錶之地區或時區有所改變時

請進行時區修正。

腕錶顯示目前所在地區之正確時間（包括 DST（夏令時間））。

- 關於時區修正 P.19
- 關於時區 P.6
- 時區顯示和時差一覽表 P.12

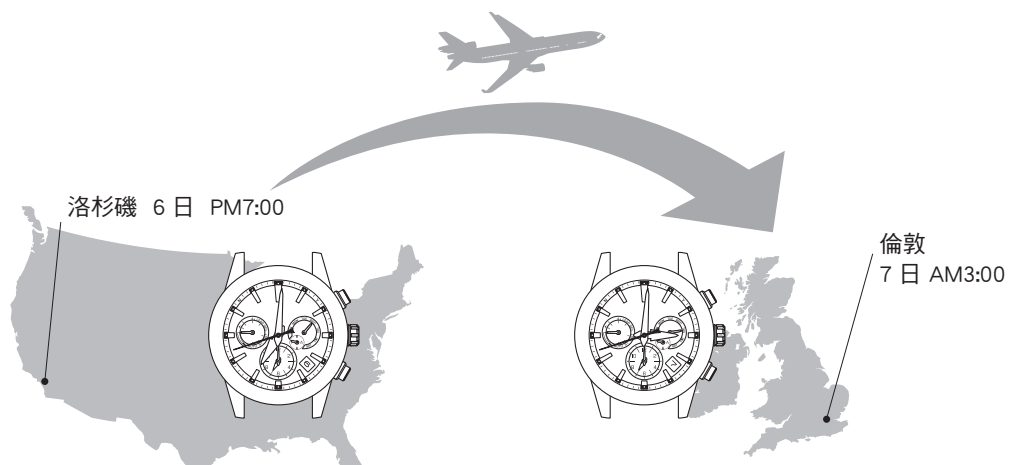

### 只需校正時間的時候

執行「強制校正時間」功能，以顯示所設定時區之正確時間。

- 強制時刻修正方法 P.22
- 確認時區與 DST（夏令時間）的設定 P.25

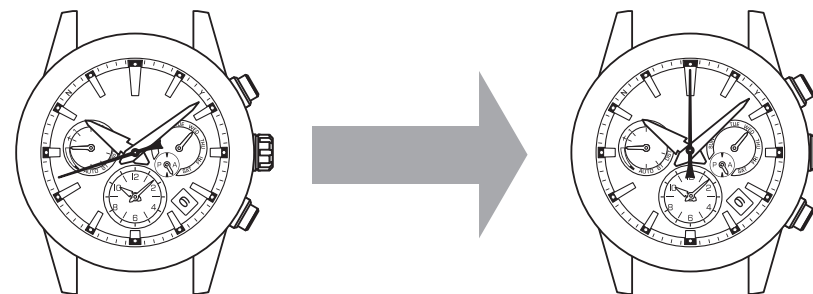



## 如何找出你的腕錶上的預設時區

錶背殼上面有顯示您的腕錶的機型編號

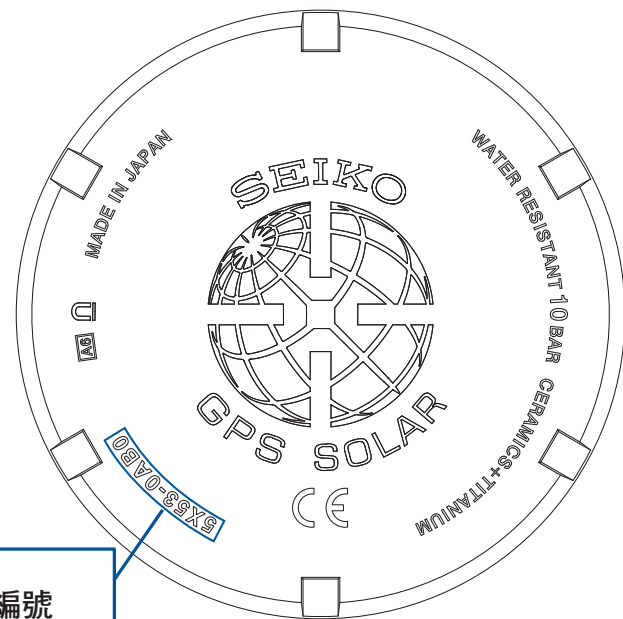

**機型編號**

是一組用來識別  
機型的數字

※ 外觀可能因機型而有所不同

只要檢查您的錶背殼上的機型編號，您就可以判定預設時區的所在位置。

更多細節請參考以下網址：

<https://www.seikowatches.com/global-en/customerservice/knowledge/gpstimezonedatainfo/>

如果在腕錶的時區資料或 DST（夏令時間）資料設定後，正式時區等有所更動，則即便收到 GPS 訊號也將會無法顯示正確的時間。請依照以下步驟來顯示正確時間：

〈在某地區的正式時區或 DST（夏令時間）更動時，設定時間的方法〉

1. 手動調整時區並視需要設定 DST（夏令時間），將時區設定在適當的目標地區內的正確時間。  
→ 更多資訊請參考「關於手動選擇時區」P.23
2. 接下來，手動調整時間。  
→ 更多資訊請參考「強制時刻修正」P.21
3. 當在同一個時區內使用腕錶時，只要收到衛星訊號或是手動校正時間之後，正確時間就會顯示。
4. 當所在位置離開曾經更動過的預設時區，請回到原處，重新執行上述 1 到 3 步驟。如上操作之後，就會顯示正確時間。

## 目次

1. 使用前閱讀.....	2	5. 發覺小秒針的動作異常時.....	33
2. 目次.....	9	小秒針的動作與腕錶的狀態（電池電力耗盡預告功能）.....	33
3. 使用前.....	10	6. 注意事項.....	35
各部位名稱.....	10	保養方式.....	35
指示器指針顯示和受信結果顯示.....	11	性能和型號.....	35
時區顯示和時差一覽表.....	12	防水性能.....	36
確認電池電量.....	13	關於防磁功能（磁氣影響）.....	37
關於充電.....	14	關於錶帶.....	38
4. 基本操作（時刻調整方法 / 訊號接收方式等）.....	15	如何使用智慧調整式錶帶扣.....	39
基本操作流程圖.....	15	三折疊式錶帶扣的使用方法.....	40
GPS 衛星電波受信.....	16	關於環保蓄光塗料.....	41
透過接收 GPS 訊號來調整時區和時間（時區修正）.....	19	關於電源使用.....	42
透過接收 GPS 訊號來調整時間（強制時刻修正）.....	21	售後服務.....	43
當在飛機機艙內等場所校準目的地時間的時候（手動選擇時區）.....	23	7. 問題解決.....	44
設定 DST（夏令時間）.....	24	GPS 電波無法接收時.....	44
調整小錶盤的時間.....	26	在無法接收 GPS 訊號的環境下校正時間（關於手動校正時間和日期）.....	44
切換大錶盤和小錶盤.....	28	當小錶盤、日曆、指示針或時 / 分 / 秒針的位置出現偏差時.....	46
關於智慧感應（自動時刻修正）.....	29	這時候該怎麼辦？.....	51
搭乘飛機時（關於飛航模式（✈））.....	30	8. 功能一覽表 / 產品技術規格.....	57
閏秒功能（閏秒自動訊號接收功能）.....	31		

各部位名稱

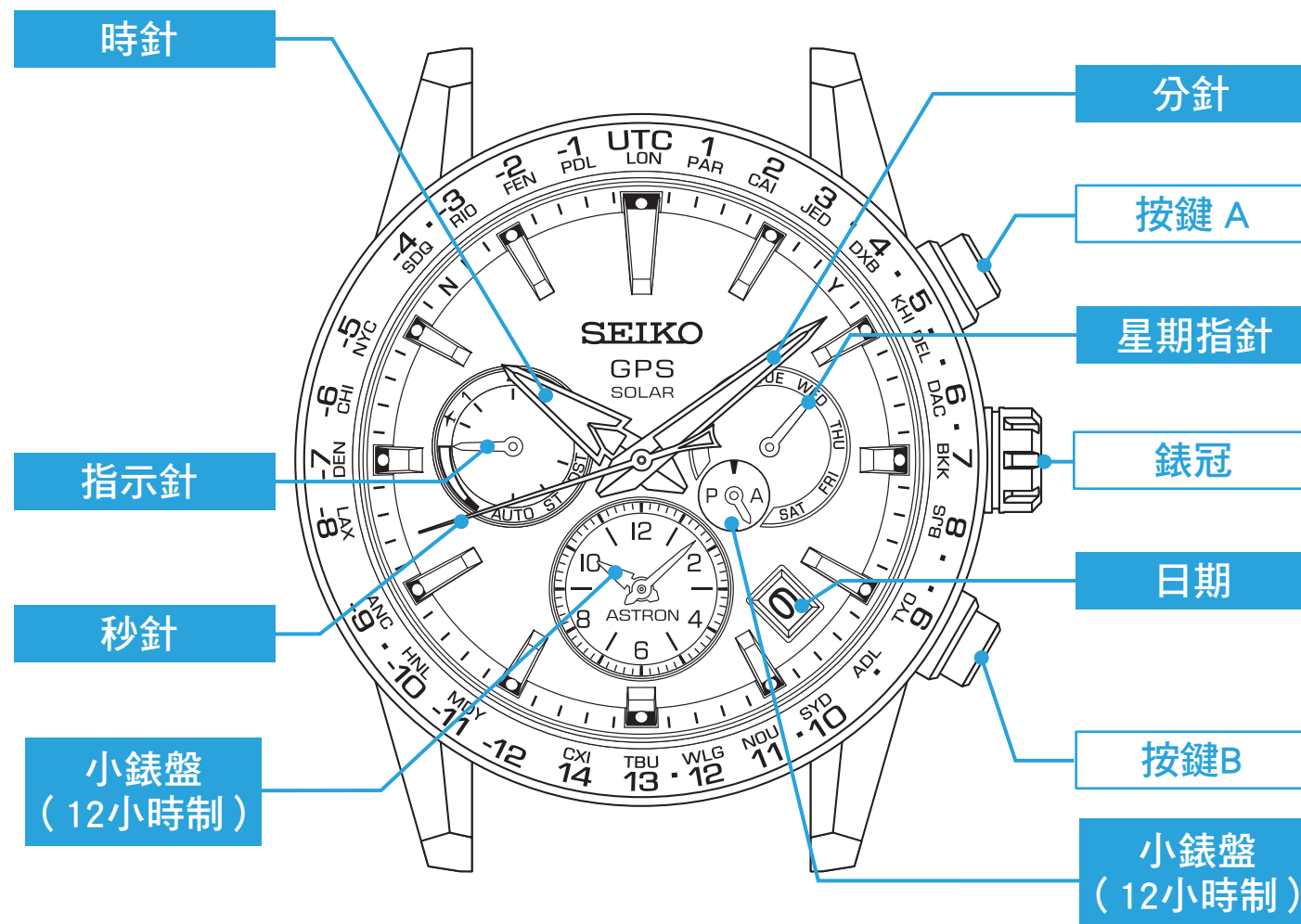

※ 城市名的顯示功能可能依型號不同而有差異

### 指示器指針顯示和受信結果顯示

#### □ 受信方法顯示

接收方法	1 (時刻修正)	4+ (時區修正)
顯示		

顯示受信狀態 → P.18  
 手動調整時間 → P.21

時區修改 → P.19  
 自動時刻校正 → P.29

閏秒訊息接收

閏秒訊息自動接收  
 功能 → P.31

#### 收訊狀態顯示

Y : 接收正常 (8 秒位置)  
 N : 接收異常 (52 秒位置)  
 【確認受信結果】 → P.18

#### □ 飛航模式顯示

指針位置	飛航模式✈️狀態
顯示	

飛航模式✈️ → P.30

#### □ 電池電量顯示

指針位置	滿	中等	少量
顯示			

確認電池電量 → P.13  
 充電方法 → P.14

#### □ DST (夏令時間) 顯示

指針位置	AUTO (自動)	ST (OFF)	DST (ON)
顯示			

檢查 DST (夏令時間) 設定 → P.25  
 設定 DST (夏令時間) → P.24

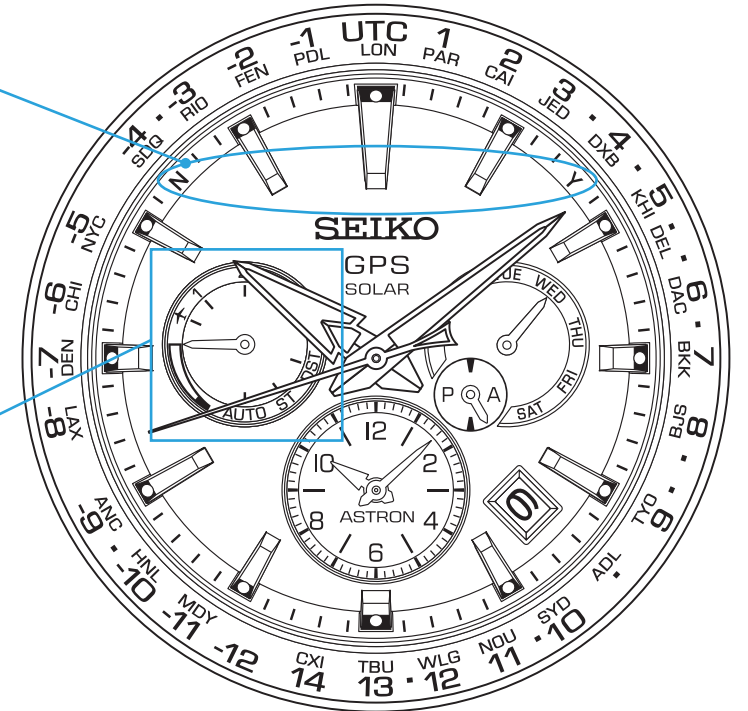

※ 各指針顯示位置會因產品型號 (設計) 而異。

## 時區顯示和時差一覽表

表示邊圈及刻度環等的顯示，以及與 UTC 時差的關係  
 在手動選擇時區和確認時區設定時，請參考以下秒針位置。  
 標示 ★ 的國家表示已採用 DST (夏令時間)。  
 ☆ 澳洲屬地豪勳爵島所實施之夏令時間，為快進 30 分鐘。  
 本腕錶亦適用於豪勳爵島之夏令時間。

### 時區顯示

代表城市名稱...  
 全世界共 39 個時區中的 28 個城市  
 時差...+14 小時~-12 小時

【檢查時區】→ P.25

【時區修改】→ P.19



### UTC 時差顯示

※ 城市代碼和 UTC 時差顯示方式，會因產品型號不同而異。  
 ※ 時差顯示的數字之間的「•」，表示該地區位置有時差存在。

※ 時區和每個地區採用 DST (夏令時間) 情況為 2018 年 3 月的資料。

都市代碼	UTC 時差顯示	都市名 (時區)	與 UTC 的時差
LON	UTC	★倫敦 /UTC	0 小時
PAR	1	★巴黎 /★柏林	+1 小時
CAI	2	開羅	+2 小時
JED	3	吉達	+3 小時
—	•	★德黑蘭	+3.5 小時
DXB	4	杜拜	+4 小時
—	•	喀布爾	+4.5 小時
KHI	5	喀拉蚩	+5 小時
DEL	•	德里	+5.5 小時
—	•	加德滿都	+5.75 小時
DAC	6	達卡	+6 小時
—	•	仰光	+6.5 小時
BKK	7	曼谷	+7 小時
BJS	8	北京	+8 小時

都市代碼	UTC 時差顯示	都市名 (時區)	與 UTC 的時差
—	•	平壤	+8.5 小時
—	•	尤克拉	+8.75 小時
TYO	9	東京	+9 小時
ADL	•	★阿德萊德	+9.5 小時
SYD	10	★雪梨	+10 小時
—	•	☆豪勳爵島	+10.5 小時
NOU	11	努美阿	+11 小時
WLG	12	★威靈頓	+12 小時
—	•	★查塔姆群島	+12.75 小時
TBU	13	奴瓜婁發	+13 小時
CXI	14	聖誕島	+14 小時
—	-12	貝克島	-12 小時
MDY	-11	中途島	-11 小時
HNL	-10	檀香山	-10 小時

都市代碼	UTC 時差顯示	都市名 (時區)	與 UTC 的時差
—	•	馬克薩斯群島	-9.5 小時
ANC	-9	★安克拉治	-9 小時
LAX	-8	★洛杉磯	-8 小時
DEN	-7	★丹佛	-7 小時
CHI	-6	★芝加哥	-6 小時
NYC	-5	★紐約	-5 小時
SDQ	-4	聖多明各	-4 小時
—	•	★聖約翰	-3.5 小時
RIO	-3	★里約熱內盧	-3 小時
FEN	-2	費爾南多·迪諾羅尼亞群島	-2 小時
PDL	-1	★亞速爾群島	-1 小時

### 確認電池電量

指示器指針的位置上，可確認此腕錶是否可以接收訊號的狀態。  
 另外，電量較少的狀態下，可以透過小秒針的動作來詳細了解電量不足的程度。

※ 接收 GPS 訊號時需要大量電力。請定時將腕錶置於光線下充電。 → 關於充電 P.14

可以接收訊號的狀態

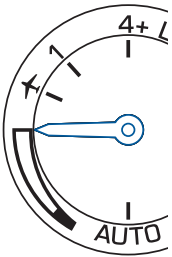
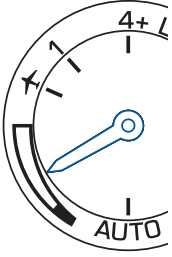
指示器顯示	電池剩餘電力	建議處理方法
	充足	可接收訊號 → P.15
	中等	可接收訊號的狀態 關於充電 → P.14

無法接收訊號的狀態

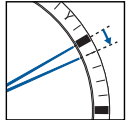
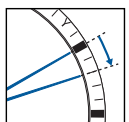
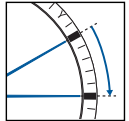
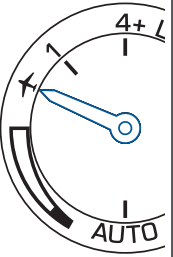
指示器顯示	小秒針的動態	電池剩餘電力	建議處理方法
	每秒走動 1 次 	少量	無法接收 GPS 訊號，而且電力已不足以驅動腕錶（電池電量耗盡預告功能已啟動 → P.33）
	每 2 秒走動 1 次 		
	每 5 秒走動 1 次 		
	—	飛航模式下無法顯示電池電量	若處於可以解除飛航模式 X 的環境中的話，請解除飛航模式 X。 → 解除飛航模式 (X) P.30 當指示針指向「少量」時，請依照上述方法進行充電。 → 關於充電 P.14

## 關於充電

## ■ 充電方法

將文字面板置於受光處充電。

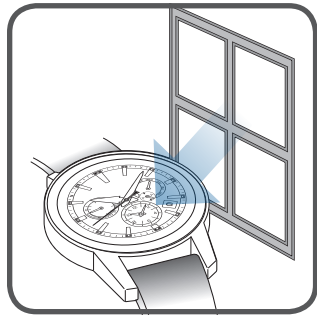

為了您使用上的便利，請隨時保持充足的電量。

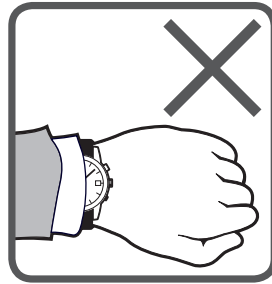

您可能因下列情況，而發生電量不足或腕錶停止的可能。

- 腕錶隱蔽在衣物袖中。
- 將腕錶放置在不易受光的環境。

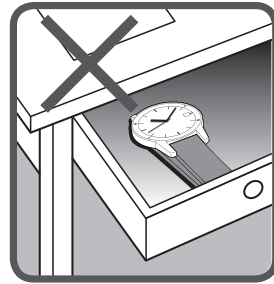

※ 充電時請注意不要讓腕錶的溫度過高（操作時的溫度範圍在  $-10^{\circ}\text{C} \sim +60^{\circ}\text{C}$  或  $14^{\circ}\text{F} \sim 140^{\circ}\text{F}$  之間）

※ 首次使用或者欲重新使用因電力不足而停止的腕錶，請依照右圖說明進行充電。

## ■ 充電時間的概估

請依照下列指示時間進行充電。

當腕錶在進行 GPS 受信時，將耗費大量電力。盡可能保持電量指示針在「中等」或著「足夠」的狀態。（電量在「低」的狀態下，GPS 電波受信的動作，將會無動作。）

→ 確認電池電量 P.13

照度 lx (勒克司)	光源	環境 (參考值)	自手錶無動作（未充電） 狀態下開始		指針作動中 (充電中)
			充滿電量 所需時間	每秒 1 次準確指 針動作所需時間	足以驅動 1 天份蓄電 所需時間
700	日光燈	一般辦公室內	—	—	3.5 小時
3000	日光燈	30W 20cm	420 小時	12 小時	1 小時
1 萬	太陽光 日光燈	陰天 30W 5cm	115 小時	4 小時	15 分
10 萬	太陽光	晴朗（夏天陽光 直射狀態下）	50 小時	1.5 小時	10 分

「每秒 1 次準確指針動作所需時間」的參考值為，指針靜止狀態下接受光照後，確實地每秒指針正常作動前的所需充電時間。未達參考充電時間也能每秒準確動作，在那狀態下的指針則有時為 2 秒作動一次。盡可能地依照參考值進行充電動作。

※ 腕錶的型號不同，所需的充電時間亦有差異。

### 基本操作流程圖

1. 確認是否在 GPS 電波容易接收的場所

→ 容易接收 GPS 訊號的場所 / 無法接收 GPS 訊號的場所 P.16

位於容易接收 GPS 電波的場所



可看見天空視野遼闊的室外

2. 對準時區的設定、時刻、日期。

< 經由 GPS 電波訊號設定 >

接收電波以設定時區、時刻、日期。 * 由於時區修正，時間包含 DST (夏令時間)。	→ 時區修正方法 P.20
---	---------------

只需設定時刻。	→ 強制時刻修正方法 P.22
---------	-----------------

< 手動設定 >

→ 確認時區與 DST (夏令時間) 的設定 P.25	時區設定不符	→ 手動選擇時區的方法 P.23
	時區設定正確	→ 手動校正時間的方法 P.45

- 當腕錶使用中的時區變更時
- 只需要對準時刻的情況

位於 GPS 電波無法接收的環境下。

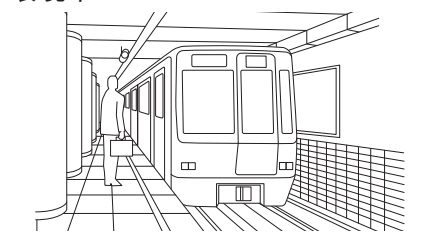

例：地下鐵站內



## GPS 衛星電波受信

## 容易接收 GPS 訊號的場所 / 無法接收 GPS 訊號的場所

## ○ 容易接收

- 可見天空，視野遼闊。

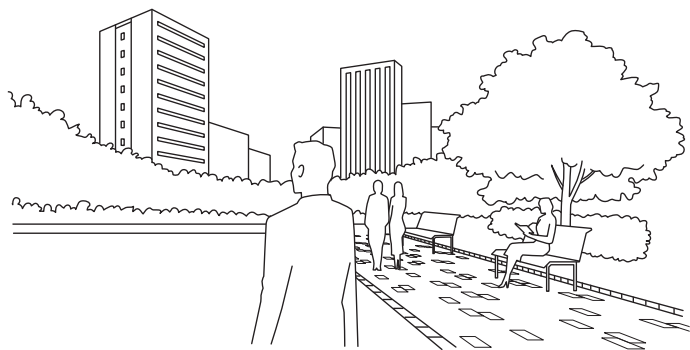

## △ 難以接收

- 可看見天空的範圍越小就越難接收訊號。另外，訊號接收中（特別是在進行時區修正的時候）如有遮蔽物的時候，訊號接收會變弱。

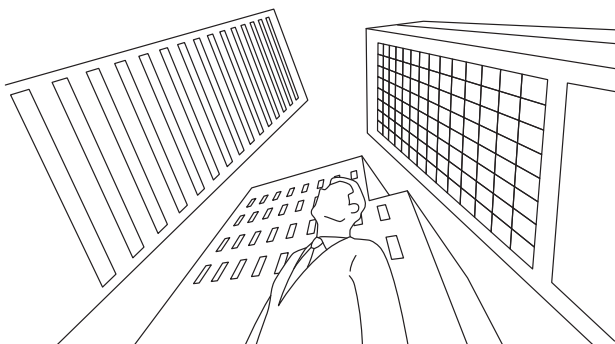

- 例：
- 大樓間
  - 樹木茂盛的附近
  - 車站 / 機場
  - 有窗的屋內

※ 因窗戶的種類而異，無法接收的情況亦有。  
請確認「× 無法接收」。

## × 無法接收

- 看不見遼闊天空，或者只看得見部份。
- 妨礙受信的遮蔽物存在。

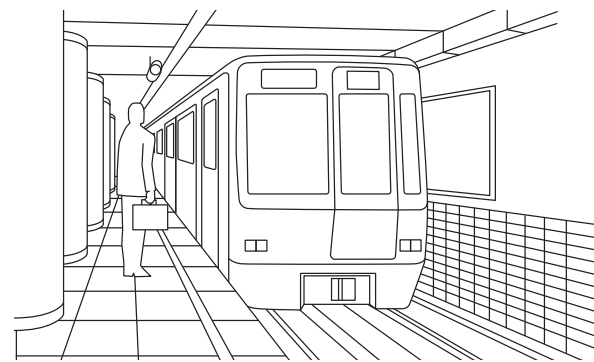

- 例：
- 無窗屋內
  - 地下
  - 隧道中
  - 切斷熱放射效果的特殊窗戶
  - 發出雜訊機器或鄰近無線電器材

## GPS 訊號接收方式列表 (所有三種類型的特性)

接收方法	時刻修正	時區修正	閏秒情報接收
顯示	 <p>如何進行手動時刻校正 → P.21 自動時刻校正 → P.29</p>	 <p>如何進行時區修改 → P.19</p>	
特長	<b>時刻修正</b> 顯示設定中時區的正确時刻	<b>時區的特定和時刻修正</b> 指出現在位置的時區，並顯示正确的現在時間 (根據 DST (夏令時間) 實施情況)	<b>閏秒受信</b> 預備接收閏秒訊息或正在接收閏秒訊息 → P.31
受信所需衛星數	1 座 (只需取得時刻訊息的情況)	基本需要 4 座以上 (時刻情報、取得時區情報)	—————
受信所需時間	3 秒 ~ 1 分	30 秒 ~ 2 分	30 秒 ~ 18 分
假定情況	時區不變更的地區下使用，欲校正正确時刻。	前往不同時區的地域時	在 6 月 1 日和 12 月 1 日之後，執行 GPS 訊號接收 (自動時刻修正、強制時刻修正或時區修正)，將會自動顯示此圖。

## GPS 電波受信 Q&A

Q: 前往不同時區的地域時，會自動轉換當地時間嗎？  
A: 單就移動上，並不會自動對準當地時間。  
請在容易接收 GPS 電波的環境下，進行時區修正。自動顯示當地時刻。  
如在無法接收 GPS 電波的環境下，請手動進行時區選擇。  
→ 關於手動選擇時區 P.23  
(可配合世界全時區)

Q: DST (夏令時間) 會因接收 GPS 電波而自動更新嗎？  
A: 透過執行時間區整來自動完成 DST (夏令時間) 設定。針對採用 DST (夏令時間) 的地區，時間會在 DST (夏令時間) 實施期間自動切換調整。針對未採用 DST (夏令時間) 的地區，則一律顯示「正常時間」。如果您前往的地方採用不同的 DST (夏令時間)，即使在同一時區，也請手動切換 DST (夏令時間) 設定。  
→ 設定 DST (夏令時間) P.24  
即時在同一時區當中，也有不採用夏令時間的國家或地域。  
→ 時區顯示和時差一覽表 P.12

Q: 插入閏秒的年份時，需要特別的操作嗎？  
A: 不需要特別的操作。  
腕錶在 6 月 1 日和 12 月 1 日之後接收 GPS 訊號 (自動時刻修正、強制時刻修正或時區修正) 時，也會同時接收到閏秒資料。只要定期接收 GPS 訊號就會自動插入閏秒。詳細請參照「閏秒功能 (閏秒自動訊號接收功能) → P.31」

## ▣ 確認是否受信成功 (關於受信結果確認)

最後一次進行 GPS 電波受信時的，受信種類和受信結果 (是否) 將在 5 秒鐘內顯示。

### 1 長按一次按鍵 A 之後放開

小秒針和指示器顯示受信結果。



按壓然後放開

※ 長按按鍵 A 時，腕錶會進入手動時刻校正功能。

### 2 確認是否受信成功 (5 秒鐘)

秒針顯示 GPS 訊號接收 (時刻修正或時區修正) 結果。

指示針指向「1」或「4+」表示「時刻修正」或「時區修正」。

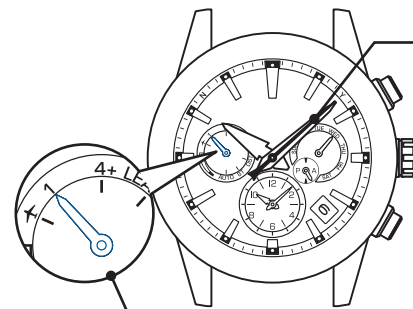

※ 指示針指向「4+」表示時區修正。

※ 5 秒後，或者按住按鍵 B 後，將返回時刻顯示模式。

小秒針：受信結果 (是否)

結果	成功	失敗
顯示		
位置	Y 8 秒位置	N 52 秒位置

指示器指針：  
受信方法 (強制時刻修正或時區修正)

種類	1 (強制時刻修正)	4+ (時區修正)
顯示		

### 受信結果在 Y 的時候

- 訊息接收成功，請繼續使用。

### 受信結果在 N 的時候

- 接受尚未成功。必要時請在屋外或者 GPS 電波容易接收的環境下進行接收。

→ 容易接收 GPS 訊號的場所 / 無法接收 GPS 訊號的場所 P.16

※ 成功收到訊號之後約 4 天，訊號接收結果顯示變成「N」。

※ GPS 電波無法接收狀態下，將以石英的精準度 (月差 ±15 秒) 作動。

無論什麼方法都無法接收時，請手動設定時刻。

→ 手動校正時間的方法 P.45

## 透過接收 GPS 訊號來調整時區和時間（時區修正）

### 關於時區修正

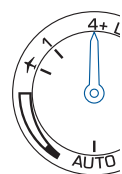

透過接收 GPS 電波，來定位您的所在位置是在世界上哪一個時區裡，提供正確的現在時刻。您只需一次按鍵，即可隨時隨地取得現在位置的時刻。

這會反應接收 GPS 訊號所在國家採用 DST（夏令時間）情況的資料。針對採用 DST（夏令時間）的國家，時間會在 DST（夏令時間）實施期間自動切換調整。

針對未採用 DST（夏令時間）的國家，則一律顯示「正常時間」。

→ 時區修正方法 P.20

※ 是否能夠順利接收訊號取決於接收訊號的環境。

→ 容易接收 GPS 訊號的場所 / 無法接收 GPS 訊號的場所 P.16

※ 接收 GPS 訊號，需要消耗相當的電力。

請定時將腕錶置於光線下充電，使指示針指向「中等」或「充足」。

→ 充電方法 P.14

若電池剩餘電力顯示為「少量」，則即使進行 GPS 訊號接收的操作，腕錶也無法開始接收訊號。

→ 確認電池電量 P.13

### 時區修正的相關注意事項

若在時區邊界線附近進行時區修正，有可能會顯示為隔壁時區的時間。這屬於結構上可能出現的情況，並非故障。

此時，請以手動選擇時區的方式來設定時區。

→ 手動選擇時區的方法 P.23

在陸路移動途中若要修正時區，應該避開時區邊界附近，請儘可能在該時區的代表性城市來修正時區。此外，在時區邊界線附近使用腕錶時，請務必確認時區的設定，並視需要以手動方式來設定時區。

## 時區修正方法

### 1 前往容易接收訊號的場所。

前往可看見天空，視野遼闊的屋外環境。

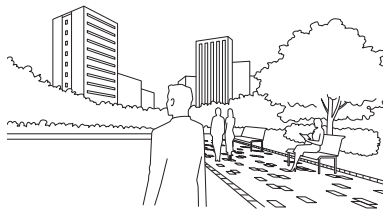

→ 容易接收 GPS 訊號的場所 / 無法接收 GPS 訊號的場所 P.16

### 2 長按住按鍵 B (3 秒)，當秒針移到 30 秒位置時再放開。

小秒針移動到 30 秒位置後，自動開始訊號接收。指示器指針指向「4+」

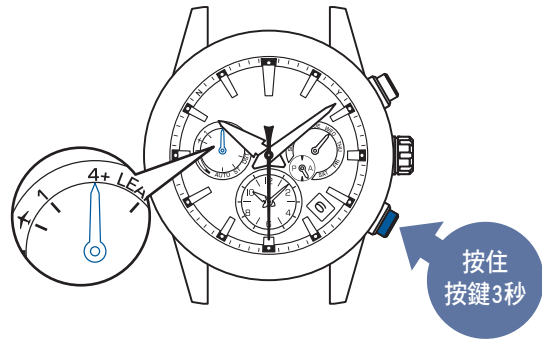

※ 當指示針指向「少量」，或者是 ✕ 時，即使操作訊號接受功能，也無法開始接收訊號。

指針指向「少量」時，請立即將腕錶置於光線照射處進行充電。

→ 充電方法 P.14

確認此腕錶是否可接收 GPS 訊號

→ 確認電池電量 P.13

指針指向 ✕ 時，請重設飛航模式 (✕)

→ 解除飛航模式 (✕) P.30

### 3 保持腕錶朝上並等待。

※ 敬請留意，移動中可能會造成訊號接受困難的情況發生。

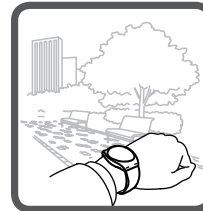

訊號接收所多需要 2 分鐘。

※ 依照訊號強弱而異。

< 訊號接收中顯示 (檢測到的衛星個數) >  
表示小秒針的訊號接收難易。  
顯示 (接收訊號中的 GPS 衛星數)。

※ 檢測到的衛星個數越多，越容易接收到訊號。

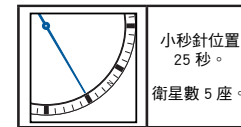

小秒針位置 25 秒。

衛星數 5 座。

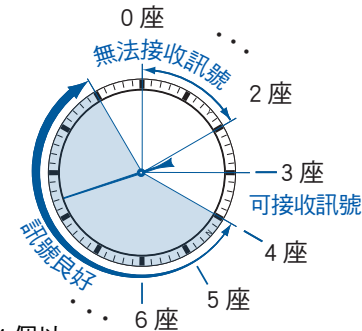

※ 有時候，即便顯示有 4 個以上的衛星接收狀態，但也有無法接收訊號的情形。

※ 如要取消訊號接收，請按下按鍵 B

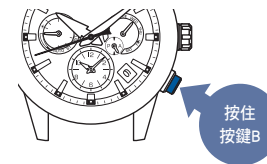

### 4 小秒針指向「Y」或「N」的時候，表示已完成訊號接收。

訊號接受結果將只顯示 5 秒鐘。

如果成功接收訊號，就會調整時間和日期。

顯示的時間會反應時區和 DST (夏令時間) 設定。

受信結果顯示	Y：成功 (8 秒位置)	N：失敗 (52 秒位置)
顯示		
狀態	可立即使用	→ 受信結果顯示為「N」的時候，請參照 P.16

請在指針回歸到時刻顯示後確認是否可以接受訊號

→ 確認是否受信成功 (關於受信結果確認) P.18

→ 確認時區與 DST (夏令時間) 的設定 P.25

※ 當時針和分針、指示針、日期和星期指針在微調的情況下，無法進行按鍵操作。

## 透過接收 GPS 訊號來調整時間（強制時刻修正）

### ■ 強制時刻修正

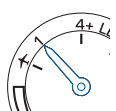

腕錶將對準已完成設定之時區的當地時間（時區並未變更）。

- 強制時刻修正方法 P.22
- 確認時區與 DST（夏令時間）的設定 P.25

- ※ 強制時刻修正後將顯示設定中時區之正確時刻。  
如果腕錶所在地區或時區有所變動時，請調整時區 → 時區修正方法 P.20  
（執行時區修正後，時區設定、時刻、日期將被校正，在那之後不需要再執行強制時刻修正）
- ※ 不會自動設定 DST（夏令時間），除非時區修正（訊號接收）成功，此時設定會變成 DST = 「AUTO（自動）」。請手動設定。  
→ 設定 DST（夏令時間） P.24
- ※ 訊號接收的成敗會因受信環境而影響。 → 容易接收 GPS 訊號的場所 / 無法接收 GPS 訊號的場所 P.16
- ※ 當手動調整時間因而收到正確訊號之後，自動調整時間的功能將會開始執行。詳細請參考「關於智慧感應（自動時刻修正） P.29」。
- ※ 執行 GPS 電波受信時將耗費大量電力。  
請定時將腕錶置於光線下充電，使指示針指向「中等」或「充足」。 → 充電方法 P.14  
（若電池剩餘電力顯示變為「少量」，則即使進行 GPS 訊號接收的操作，腕錶也無法開始接收訊號。）  
→ 確認電池電量 P.13

接下頁

## 強制時刻修正方法

### 1 前往容易收發訊號地點。

前往可看見天空，視野遼闊的屋外環境。

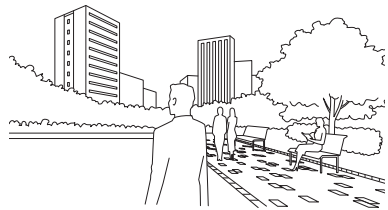

→ 容易接收 GPS 訊號的場所 / 無法接收 GPS 訊號的場所 P.16

### 2 長按住按鍵 A (3 秒) 待小秒針對準 0 秒鐘位置後鬆開

小秒針指向 0 秒鐘時，訊號接收開始。指示器指針對準「1」。



- ※ 當指示針指向「少量」，或者是 時，即使操作訊號接受功能，也無法開始接收訊號。指針指向「少量」時，請立即將腕錶置於光線照射處進行充電。
  - 充電方法 P.14
  - 確認電池電量 P.13
- 指向 的時候，請解除飛航模式。
  - 解除飛航模式 () P.30

### 3 保持腕錶朝上並等待

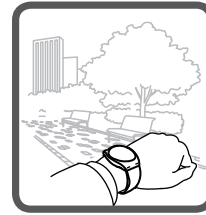

訊號接受等待時間最多需要 1 分鐘。

※ 依訊號強弱而異。

< 訊號接收中顯示 (檢測到的衛星個數) > 秒針表示訊號接收容易程度

※ 為了只取得時間訊息，至少需要連線到 1 座衛星。

捕捉到的衛星個數	1 座	0 座
顯示		
狀況	易接收	無法接收

※ 如要取消訊號接收，請按下按鍵 B

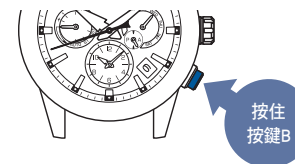

### 4 小秒針指向「Y」或「N」的時候，表示已完成訊號接收

訊號接收結果將在 5 秒以內顯示。如果訊號接收成功，就會調整時間、日期和星期日期。

受信結果顯示	Y：成功 (8 秒位置)	N：失敗 (52 秒位置)
顯示		
狀態	請照常使用	→ 接收結果顯示為「N」時，請參照 P.16

當時刻顯示恢復後，請確認是否受信成功。  
→ 確認是否受信成功 (關於受信結果確認) P.18

當已顯示「Y」，但時間未被修正時，有可能是時區未對準當地時間。請確認預設時區的設定。

→ 確認時區與 DST (夏令時間) 的設定 P.25

※ 當時針和分針、指示針、日期和星期指針在微調的情況下，無法進行按鍵操作。

## 當在飛機機艙內等場所校準目的地時間的時候 (手動選擇時區)

### 關於手動選擇時區

在無法修正時區的場所，可以採取手動方式來設定時區。

→ 容易接收 GPS 訊號的場所 / 無法接收 GPS 訊號的場所 P.16

請參照「時區顯示和時差一覽表 P.12」，透過設定時區來校準該場所的時間與日期

\* 請注意，手動設定時區後，DST (夏令時間) 狀態會從 AUTO (自動) 切換至 ST (OFF) 或 DST (ON)。  
參照「設定 DST (夏令時間) P.24」，為大錶盤設定 DST (夏令時間)。

→ 小錶盤的手動時區設定 P.26

### 手動選擇時區的方法

#### 1 錶冠拉出 1 段

秒針顯示目前時區設定

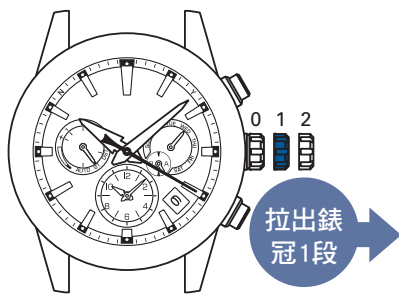

#### 2 轉動錶冠，將秒針設定在目的地的時區

轉動錶冠時，秒針會移到下一個時區

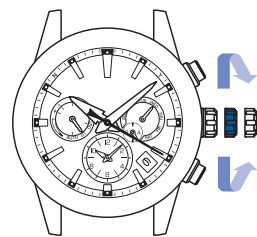

順時針運轉錶冠：  
+1 時區

逆時針運轉錶冠：  
-1 時區

< 指示器指針的顯示 >

顯示 DST (夏令時間) 設定的「ON/OFF」狀態。

指針位置	AUTO (自動)	ST (OFF)	DST (ON)
顯示			

※ 當您選取了新時區後，即使在選取新時區之前的狀態為「AUTO (自動)」，也會切換至 DST (ON) 或 ST (OFF)。  
※ 當 DST (夏令時間) 的設定不正確時，請在 2 的操作結束之後，參閱「設定 DST (夏令時間) P.24」來切換設定。

#### 3 將錶冠歸位

秒針回到時刻顯示模式

指示針回到電池電量顯示狀態

※ 當時針和分針、指示針、日期和星期指針在微調的情況下，無法進行按鍵操作。

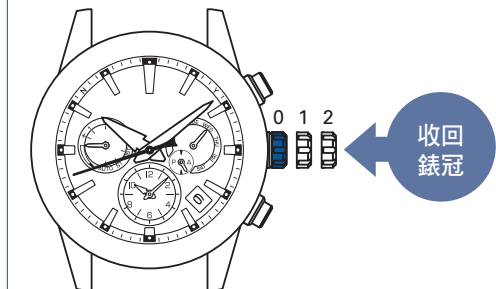



## 設定 DST (夏令時間)

### ■ 設定 DST (夏令時間)

→ 設定小錶盤的 DST (夏令時間) P. 27

您可以手動設定 DST (夏令時間)。

在以下情況中，請務必進行設定。

- 使用手動時區設定來調整大錶盤並採用 DST (夏令時間)。
- 您前往地區的時區相同，但是 DST (夏令時間) 設定不同。

※ 在您完成手動時區設定後，指示針的 DST (夏令時間) 未變更為「AUTO (自動)」。  
根據是否已採用 DST (夏令時間)，來啟動或關閉 DST (夏令時間)。

#### 1 將錶冠往外拉出 1 段

指示針顯示 DST (夏令時間) 的設定狀態  
秒針顯示目前的時區。  
(此時 DST (夏令時間) 的設定為 OFF (已解除))

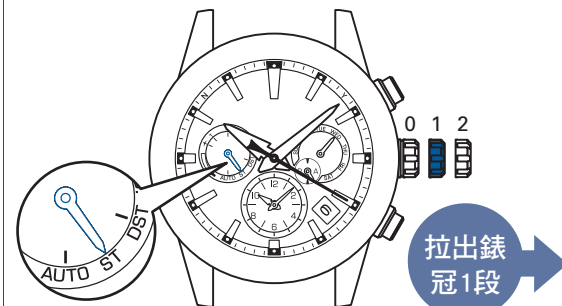

#### 2 按一下按鍵 A，然後將它放開

指示器指針會對準「DST」，時分針以 1 小時單位前進。

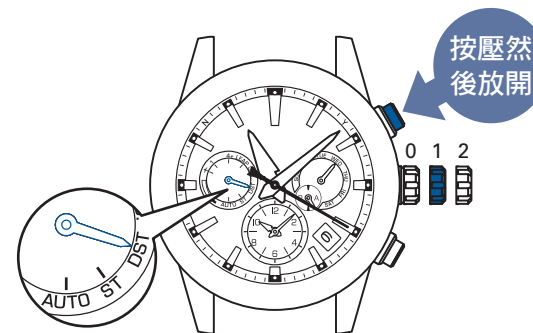

※ 澳洲屬地豪勳爵島的時區實施設定，則以每 30 分為單位。

#### 3 收回錶冠

秒針回到時刻顯示模式  
指示針返回電量指示狀態

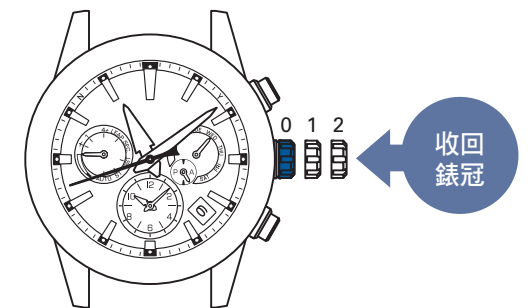

### ■ 解除 DST (夏令時間) 設定

當 DST (夏令時間) 設定狀態中時請操作步驟 1~3。

在進行步驟 2 的操作時，請將指示器指針對準右圖中的「ST (OFF)」。  
時針分針將往回轉 1 小時。

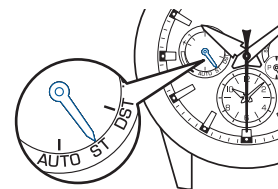

## 確認時區與 DST (夏令時間) 的設定

### 1 錶冠拉出 1 段

秒針轉動，顯示目前設定的時區。  
指示針顯示在 DST (夏令時間) 設定

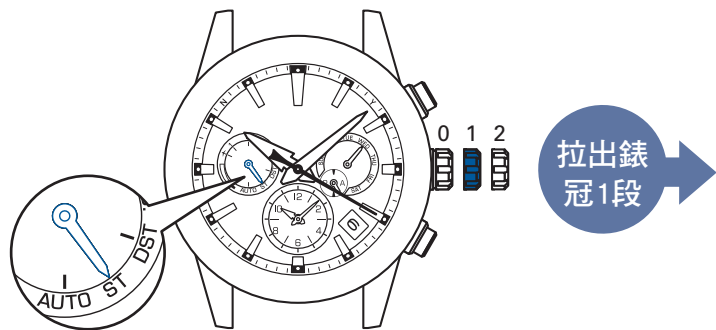

< 指示器指針顯示 >

顯示 DST (夏令時間) 的狀態。

指針位置	AUTO (自動)	ST (OFF)	DST (ON)
顯示			

\* 在已採用 DST (夏令時間) 的地區，當腕錶成功調整時區後，會設為「AUTO (自動)」。  
由於您的腕錶依大錶盤所設的時區 (地區) 採用 DST (夏令時間)，基準時間會自動調整。

- \* 當您想變更時區設定時
  - 當您在易接收電波環境下 → 時區修正方法 P.20
  - 當您在無法接收電波環境下 → 手動選擇時區的方法 P.23
- \* 有關秒針位置和時區之間的關係，請參閱「時區顯示和時差一覽表 P.12」。

### 2 將錶冠拉出 2 段

秒針轉動，顯示目前小錶盤所設定的時區。  
指示針會顯示小錶盤的 DST (夏令時間) 狀態。

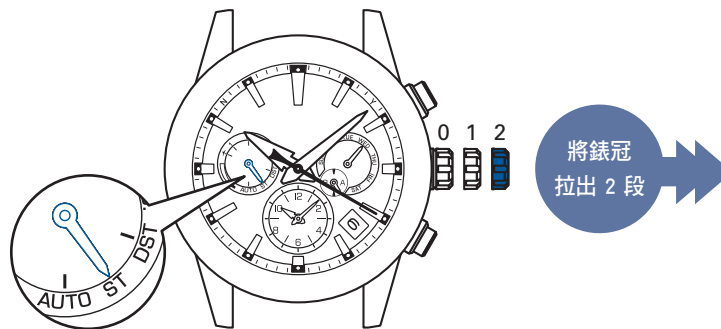

< 指示針顯示 >

顯示 DST (夏令時間) 設定的「ON/OFF」狀態。

指針位置	AUTO (自動)	ST (OFF)	DST (ON)
顯示			

\* 在已採用 DST (夏令時間) 的地區，當腕錶成功調整時區後切換大錶盤和小錶盤時，會設為「AUTO (自動)」。  
由於您的腕錶依小錶盤所設的時區 (地區) 採用 DST (夏令時間)，小錶盤會自動調整。

- \* 變更小錶盤的時區設定  
→ 手動小錶盤的時區 P. 26
- \* 有關秒針位置和時區之間的關係，請參閱「時區顯示和時差一覽表 P.12」。

### 3 收回錶冠

秒針回到時刻顯示模式。  
指示針返回電量指示狀態。

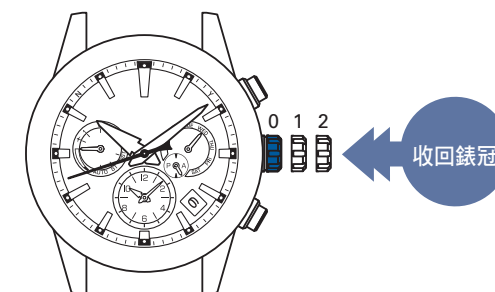

※ 只要按壓按鍵 B 再放開，即可確認主錶盤的目前時區以及 DST (夏令時間)

## 調整小錶盤的時間

### ■ 小錶盤的手動時區設定

選擇時區時間以調整小錶盤

※ 小錶盤無法在時區外的時刻中調整

### ■ 手動小錶盤的時區

#### 1 將錶冠拉出 2 段

秒針轉動，顯示小錶盤目前設定的時區。



#### 2 轉動錶冠，將秒針設定在目的地的時區

轉動錶冠時，秒針移至下一個時區。

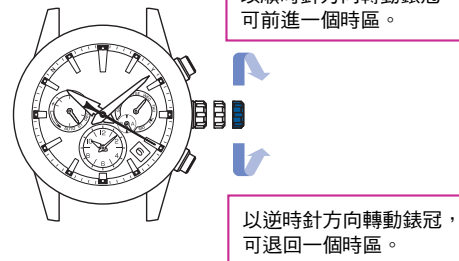

〈指示針的顯示〉

顯示 DST (夏令時間) 設定的「ON/OFF」狀態。

指針位置	AUTO (自動)	ST (OFF)	DST (ON)
顯示			

※ 當您選取了新時區後，即使在選取新時區之前的狀態為「AUTO (自動)」，也會切換至「DST (ON)」或「ST (OFF)」。

※ 當小錶盤的 DST (夏令時間) 設定不正確時，請在 3 的操作結束之後，參閱「設定小錶盤的 DST (夏令時間) P.27」來切換「ON (設定) / OFF (解除)」設定。

#### 3 收回錶冠

秒針回到時刻顯示模式。  
指示針返回電量指示狀態。

※ 當時針和分針、指示針、日期和星期指針在微調的情況下，無法進行按鍵操作。

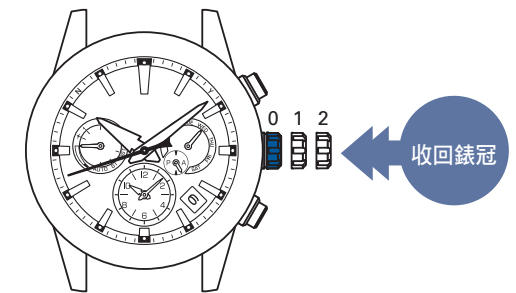

## ▣ 設定小錶盤的 DST (夏令時間)

### 您可以手動設定 DST (夏令時間)

※ 通常，透過手動時區選擇調整小錶盤後，指示針的 DST (夏令時間) 不會變更為「AUTO (自動)」。

根據是否已採用 DST (夏令時間)，來手動啟動或關閉 DST (夏令時間)。

※ 如果在小錶盤中設定 DST = 「AUTO (自動)」，則當大錶盤和小錶盤的時間已變更時，無需設定 DST (夏令時間)。

### 1 將錶冠拉出 2 段

指指示針會顯示小錶盤的 DST (夏令時間) 設定。

秒針顯示小錶盤目前的時區。

〈此時 DST (夏令時間) 的設定是已解除的〉



### 2 按壓一下按鍵 A，然後將它放開

指指示針對準「DST (ON)」，並且時分針以一小小時單位前進。



※ 當衛星定位顯示位於澳洲屬地豪勳爵島的時區內調整時區，且適逢 DST (夏令時間時)，則以每 30 分為一單位遞增。

### 3 壓入錶冠

秒針回到時刻顯示模式。

指示針返回電量指示狀態。



## ▣ 解除 DST (夏令時間) 設定

當 DST (夏令時間) 設定在「ON」的狀態下，請操作步驟**1**~**3**。

在進行步驟**2**的操作時，請將指針對準右圖中的「ST (OFF)」位置。時針分針將往回轉 1 小時。

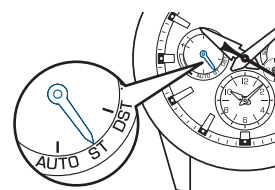

## 切換大錶盤和小錶盤

您的腕錶可切換大錶盤和小錶盤時間。  
 它可切換在大錶盤中設定的 DST (夏令時間) 條件和小錶盤中設定的 DST (夏令時間) 條件。  
 在以下情況中，此功能就十分便利。

- 使大錶盤符合小錶盤中所設時區的時間
- 如要使用您的腕錶，將大錶盤調整至當地時間，然後在回家之後，將大錶盤回復為小錶盤的日本標準時間

### 如何切換大錶盤和小錶盤

#### 1 同時按壓住按鍵 A 和 B (1 秒)

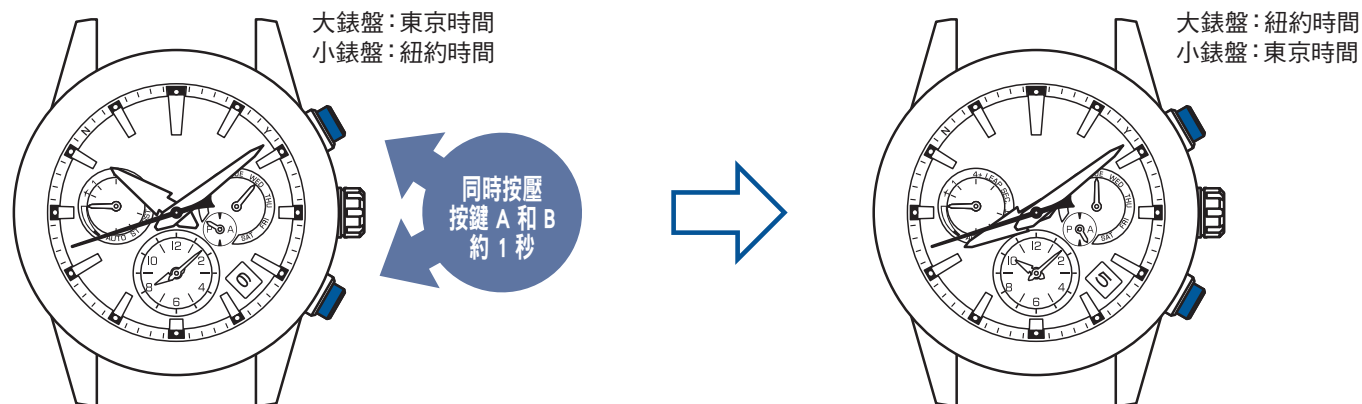

秒針指出切換的基準時間之時區。指示針指出切換的基準時間之 DST (夏令時間) 設定狀態。之後，大錶盤的時針和分針、小錶盤、日期和星期日期會依序切換。最後，秒針會回到時間顯示，指示針會回到充電狀態顯示。

- \* 如果日期改變，指示針會轉動數次；不過，這不是故障。
- \* 當時針和分針、指示針、日期和星期指針在微調的情況下，無法進行按鍵操作。

## 關於智慧感應 (自動時刻修正)

在天空遼闊的室外下充份受光後，GPS 電波將自動受信並進行時刻修正，以提供正確時刻。

同時，即便在天空遼闊的室外環境下，因衣物等遮蔽而不受光時，上一次強制時刻修正所得數值被記憶，將以同時刻進行時刻修正。

- ※ 在衛星收訊不佳的環境下將無法接收 GPS 訊號。→ 容易接收 GPS 訊號的場所 / 無法接收 GPS 訊號的場所 P.16
- ※ 只要電量充足的狀態下，每天將自動進行時刻修正。
- ※ 每天會執行自動調整時間最多兩次。即使訊號接收失敗，視條件而定，可再多執行一次。
- ※ 自動時刻修正功能將不針對時區進行修正。  
腕錶所在地區有所改變時，請執行時區修改。→ 時區修正方法 P.20

### <在難受光的情況下>

即便在天空遼闊的室外環境下，因衣物等遮蔽而不受光的時期或者日照時間短暫的地區，因天候而不易受光時間增長時，將以最後一次成功強制時刻修正後的時刻為基準進行更新。

如果上述情形持續發生時，平時就在易接收訊號的環境下的時間點進行強制時刻修正，自動時刻修正將會容易成功。

→ 強制時刻修正方法 P.22

但是，也需因為考量下列條件後，來判斷是否進行自動時刻修正，「受光」或者「強制時刻修正成功後時間」為條件時，自動時刻修正並不會啟動。

- 電池電量
- 目前為止的接收狀況

- ※ 當指示針指向「少量」，或者是飛航模式 (✈) 時，即使操作訊號接受功能，也無法啟動自動時刻修正。  
指示針指向「少量」時，請立即將腕錶置於光線照射處進行充電。→ 充電方法 P.14  
→ 確認電池電量 P.13
- ※ 電池電量變少時，自動時刻修正不執行的間隔將變長。請隨時注意充電。
- ※ 在自動時刻修正開始前，如執行時區修正或者強制時刻修正後，當天的自動時刻修正將不會啟動。
- ※ 碼錶作動中，自動時刻修正不會啟動。

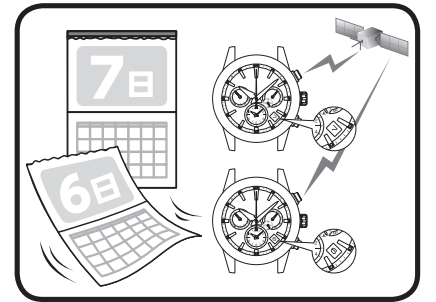

## 搭乘飛機時 (關於飛航模式 (✈))

### □ 關於飛航模式 (✈)

當您在機艙內或者會因腕錶操作而影響其它電子設備的情況下，請將腕錶設定為✈飛航模式。

當您設定飛航模式✈，此時 GPS 電波收信 (時區修正、強制時區修正、自動時刻修正) 功能將無法作用。

< 飛航模式狀態下 >  
指示器指針將對準✈。

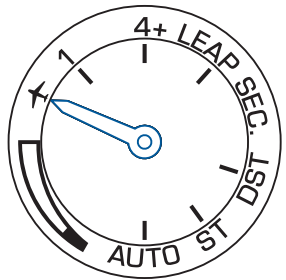

※ 當您解除 < 飛航模式 ✈ > 指示器指針將指向電池蓄電量刻度。

### □ 設定飛航模式 (✈)

#### 1 將錶冠拉出 1 段

秒針轉動，顯示目前設定的時區。  
指示針返回電量指示狀態。



#### 2 持續按壓按鍵 B (3 秒)

指示針顯示飛航模式 (✈) (5 秒)。  
之後，會顯示 DST (夏令時間)。

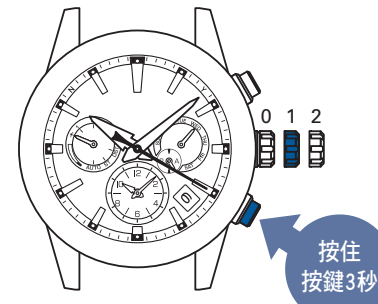

\* 按壓按鍵 A 或轉動錶冠可回到步驟**1**的操作。

#### 3 收回錶冠

指示針返回電量指示狀態。

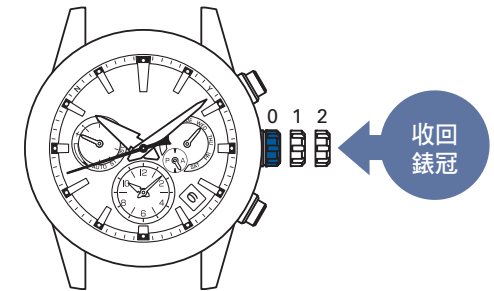

飛航模式 (✈) 下，指示器指針無法顯示電池蓄電量。

→ 當在飛機機艙內等場所校準目的地時間的時候 (手動選擇時區) P.23

### □ 解除飛航模式 (✈)

當例如下飛機後，關閉飛航模式。

如果未將它關閉，腕錶將無法接收 GPS 訊號。

執行步驟 **1** 到 **3** 的操作。

指示器指針返回「電量顯示」狀態後，您已解除飛航模式 (✈)。

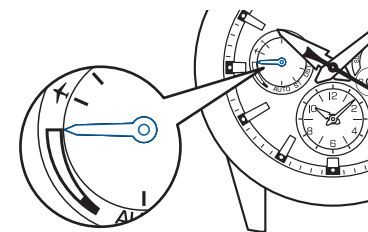

※ 此例為電量「滿」的情況。

## 閏秒功能（閏秒自動訊號接收功能）

### □ 關於閏秒

閏秒是用於修正天文學上所規定的世界時（UT）和國際原子時（TAI）之間的偏差。

每年～數年中有一次，必須插入（刪除）「1 秒」。

### □ 閏秒自動訊號接收功能

藉由接收 GPS 訊號中的「閏訊息」，在實施閏的時候，自動插入閏秒。

※ 「閏秒訊息」意指，往後閏秒實施情報的有無，以及現在的閏秒訊息。

### □ 關於閏秒訊息接收（閏秒訊息接收）

在 12 月 1 日和 6 月 1 日之後執行 GPS 訊號接收（自動時刻修正、強制時刻修正或時區修正）時，指示針顯示可能會如右圖所示。

閏秒訊息接收完畢後，指示器指針回歸電池電量顯示，正常使用。

※ 閏秒訊息的接收，將無視閏秒更新實施動作，每半年自動進行。

閏秒訊息接收所費時間為 18 分。

< 閏秒訊息接收中 >

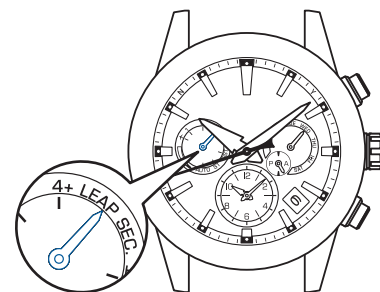

利用下列情況進行 GPS 電波接收時，閏秒訊息接收也會自動開始。

- 重置後馬上接收 GPS 電波訊號時
- 長期沒有使用接收 GPS 電波。
- 閏秒訊息接收失敗

（下一次 GPS 電波接收時，再度進行閏秒訊息接收。直到閏秒訊息接收成功）



## ■ 確認閏秒是否順利接收訊號

手動 5 秒顯示定期實施之「閏秒訊息接收」結果是否成功。

### 1 長按一次按鍵 A 之後放開

小秒針和指示器指針顯示接收結果。



按壓然後放開

※ 長按按鍵 A 時，腕錶會進入手動時刻校正功能。

### 2 顯示接收結果

小秒針顯示 GPS 電波接收 (自動時刻修正或時區修正) 結果。

當指示器指針指向“1”或“4+”時，表示“時間修正”或“時區修正”。

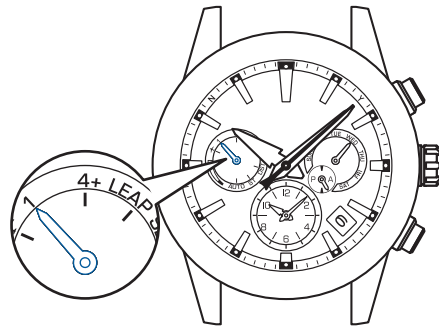

※ 指示器指針指向“4+”表示“時區修正”。

小秒針：接收結果 (是否)。

結果	成功	失敗
顯示		
位置	Y 8 秒位置	N 52 秒位置

※ 5 秒後，或者按住按鍵 B 後，將返回時刻顯示模式。

### 3 當步驟 2 的訊號接收結果出現 (5 秒) 後，按壓按鍵 A 後放開

小秒針顯示「閏秒訊息接收結果」(是否)。

指示針顯示在閏秒訊息接收的「LEAP SEC (閏秒)」位置。

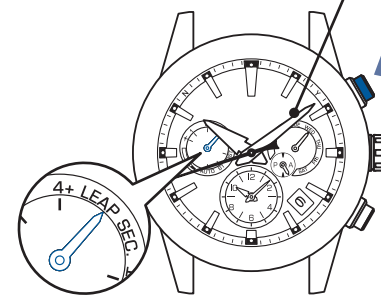

按壓然後放開

※ 長按按鍵 A 時，腕錶會進入手動時刻校正功能。

※ 5 秒後，或者按住按鍵 B 後，將返回時刻顯示模式。

小秒針：接收結果 (是否)。

結果	成功	失敗
顯示		
位置	Y 8 秒位置	N 52 秒位置

閏秒訊息接收結果顯示在 Y (成功) 時

- 閏秒訊息接收正常。  
請安心繼續使用。

閏秒訊息接收結果顯示在 N (失敗) 時

- 定期執行的「閏秒訊息接收」尚未完成。  
將會在下一次接收 GPS 訊號 (自動時刻修正、強制時刻修正或時區修正) 時自動執行。  
請安心繼續使用。

- ※ 「閏秒訊息」的接收定於 6 月 1 日及 12 月 1 日。
- ※ 「閏秒訊息接收」尚未完成的狀態下，直到下一次「閏秒插入 (刪除)」實施前，時刻是正確的。

必要時移至戶外容易接收 GPS 訊號的環境下接收 GPS 訊號。

→ 容易接收 GPS 訊號的場所/無法接收 GPS 訊號的場所  
P. 16

## 小秒針的動作與腕錶的狀態（電池電力耗盡預告功能）

觀察秒針的走動，可以判斷腕錶（啟動中的功能）的狀態。

### ■ 呈現 2 秒 1 次走針和 5 秒 1 次走針的狀態

當電池剩餘電力偏低時，電池電力耗盡預告功能將啟動。

當電池電力不足時，請將腕錶置於光線照射處充電。 → 充電方法 P.14

※ 當電池電力耗盡預告功能處於啟動狀態時，按鈕和錶冠的操作無效。（此情形並非故障，請放心使用）

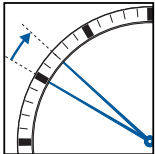
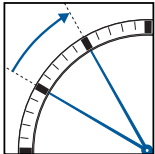
	2 秒 1 次走針	5 秒 1 次走針
狀況	秒針每 2 秒走針 1 次 	秒針每 5 秒走針 1 次 
功能與顯示的限制	<ul style="list-style-type: none"> <li>• 進行操作 GPS 收訊功能之後，收訊未能正確啟動。</li> <li>• 自動時刻校正功能異常。</li> </ul>	<ul style="list-style-type: none"> <li>• 時針、分針、日期、星期指針和小錶盤停止轉動。</li> <li>• 進行操作 GPS 收訊功能之後，收訊未能正確啟動。</li> <li>• 自動時刻校正功能異常。</li> </ul>
建議處理方法	<ol style="list-style-type: none"> <li>① 首先請將腕錶置於光線照射處充電，直到回復 1 秒走針 1 次為止。 → 充電方法 P.14</li> <li>② 請留意對腕錶充電，直到指示器指針指向「水平位置（中等）」或「足夠」的位置為止。（當指示器指針指向「少量」的時候，將無法接收 GPS 訊號。） → 確認電池電量 P.13</li> </ol>	<ol style="list-style-type: none"> <li>① 請對腕錶充電，直到指示器指針指向「水平位置（中等）」或「足夠」的位置為止。 → 確認電池電量 P.13</li> <li>② 請進行時區修正的操作，以調整時間。 → 時區修正方法 P.20</li> </ol>

## ■ 秒針停在 15 秒位置 / 45 秒位置 (節電功能)

若長時間處於光線照射不到的狀態下，節電功能將會啟動。

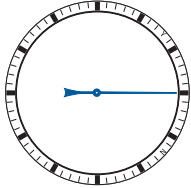
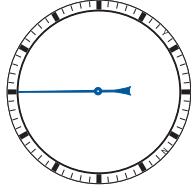
	節電功能 1	節電功能 2
狀況	秒針靜止在 15 秒位置 	秒針停止在 45 秒的位置上 
功能和顯示的限制	<ul style="list-style-type: none"> <li>時針、分針、日期、星期指針和小錶盤停止轉動。</li> <li>無法啟動自動校正時間功能。</li> </ul>	<ul style="list-style-type: none"> <li>時針、分針、日期、星期指針和小錶盤停止轉動 (日期顯示「1」, 星期指針顯示「SUN (星期日)」, 且小錶盤指針顯示凌晨 12:00 時)。</li> <li>就算執行 GPS 訊號接收也無法啟動接收。</li> <li>無法進行自動時刻校正。</li> <li>指針顯示電量為「低」。</li> </ul>
原因	連續處於光線照射不到的狀態下超過 72 小時	長時間處於充電不足的狀態下
處置方法	將腕錶置於光線下 5 秒鐘以上或是按壓任一按鈕，則錶針將快進並返回到現在時間。	(1) 請有效充電，直到電池電量顯示為「中」或「滿」。→ P.13 ~ 14 (2) 調整每個指針的初始位置。→ P. 47 (3) 請修改時區以進行時刻設定。 → P.19 ~ 20

### 關於節電功能 2

※ 若對腕錶充電，則在充電過程中，秒針為〔5 秒走針 1 次〕。在〔5 秒走針 1 次〕的狀態下，按鈕的操作無效。

※ 若長時間持續，將會因為電池剩餘電力降低，而失去內部儲存的現在時間訊息。

## 保養方式

### ● 平時應該對腕錶多加保養

- 不要拉出錶冠來用水清洗。
- 注意經常用柔軟的布擦去水分、汗水、污漬。
- 泡過海水後，務必先用淡水仔細清洗後再擦乾。  
在盆中加入清水，然後在盆中清洗腕錶。請勿直接用水龍頭沖洗腕錶。

※ 如果是「非防水」、「日常生活用防水」腕錶，不可以用水清洗。  
→性能 and 型號 P.35 防水性能 P.36

### ● 應該時常擰動錶冠

- 為了防止錶冠生鏽，應該時常擰動錶冠。

### ● 請經常按壓按鈕

- 為了防止按鈕生鏽，請經常按壓按鈕。  
※ 因為按壓按鈕，有時會連動碼錶等操作，請留意。

## 性能和型號

也可以通過腕錶後蓋來確認功能和型式。

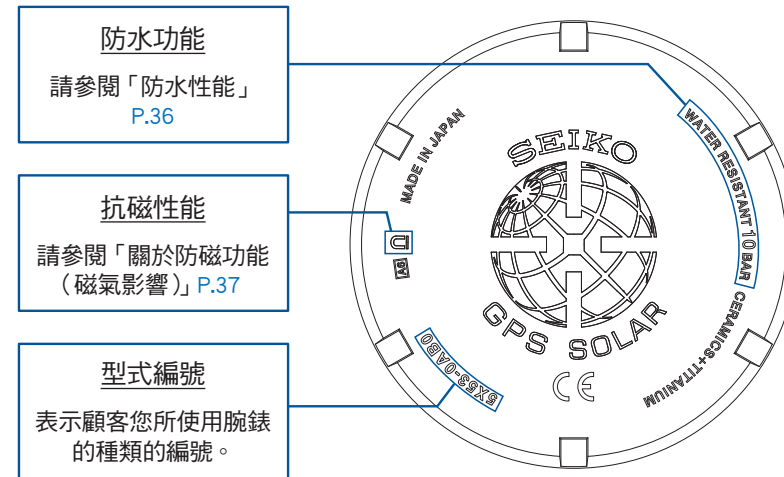

※ 上面所示為一個圖例，可能會跟您所購買的腕錶有所不同。

## 防水性能

在使用之前，應確認腕錶的防水性能，您所購買的腕錶其防水性能如下表所示。

後蓋標示	防水性能	使用方法
WATER RESISTANT 10 (20) BAR	日常生活用強化防水，10 (20) 氣壓。	本腕錶適用於游泳和其他運動。 可在無水肺潛水時使用。

## 關於防磁功能（磁氣影響）

本腕錶有可能受到周邊磁氣的影響，而造成腕錶運轉不準確或停止運動。

※ 本腕錶因受磁氣影響而導致運轉不準確時，也可透過「錶針位置自動修正功能」來自動對錶針的位置進行修正。（P.46）

本腕錶具有 JIS1 的抗磁功能。

### ⚠ 注意

使用腕錶時，請與磁氣產品保持 5 公分以上的距離。

若因腕錶帶有磁氣而導致超出配戴腕錶時的精確度標準範圍時，則需要清除磁氣以及重新調整精確度。此類作業無論是否在保固期間內，均需收費。

本腕錶受磁氣影響的原因

內建使用磁石的電動機，因此會受到外部強烈磁氣的影響。

### 生活周遭可能對腕錶造成影響的磁氣產品示例

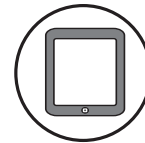
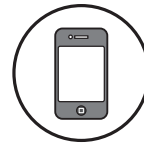

智慧型手機、行動電話、  
平板電腦（揚聲器部份）

AC 電源器

手提包  
（磁鐵扣環）

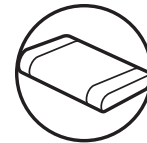
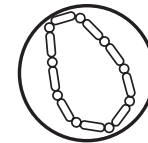
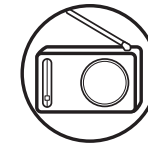
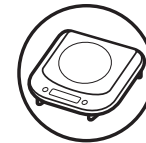

交流電刮鬍刀

電磁爐

隨身收音機  
（揚聲器部分）

磁性項鍊

磁性健康枕

## 關於錶帶

錶帶直接接觸肌膚，容易因汗水、塵垢弄髒。因此，如果不注意保養，則錶帶可能很快就會損傷，或者導致肌膚斑疹或弄髒袖口等。為了保證您能長期使用，需要經常對錶帶多做保養。

### ● 金屬錶帶

- 即使是不鏽鋼錶帶，如果對水分、汗水、污漬放置不管，也會生鏽。
- 如果保養不好，可能會因此而引發斑疹或者把襯衫的袖口弄髒成黃色或金色。
- 有水分、汗水和污漬，應該及早用柔軟的布擦乾淨。
- 錶帶縫隙間的污垢，可以用水清洗或者用柔軟的牙刷等來清除。（為了避免腕錶本體部分被水沾濕，可以用廚房用保鮮膜等保護好腕錶本體後再清洗）。殘留下來的水分，用柔軟的布擦乾淨。
- 即使是鈦金屬錶帶，錶帶插銷也會使用強度高的不鏽鋼，這些不鏽鋼插銷有可能會生鏽。
- 如果生鏽進一步發展下去，則可能會導致錶帶插銷鼓起或滑出，從而使腕錶脫落。也可能會相反，錶帶扣解不開。
- 如果萬一發生錶帶插銷突出，則有可能會導致受傷，應立即停止使用，聯絡修理。

### ● 皮革錶帶

- 忌水分和汗水及日光直射，有可能會導致錶帶退色和劣化。
- 沾水時或者出汗以後，應立即用乾布等輕輕擦拭把水吸乾。
- 不要把錶帶放置在陽光直接照射的地方。
- 淺顏色的錶帶更容易顯髒，所以在使用時需要注意。
- 即使腕錶本體是日常生活用加強防水型 10 (20) 氣壓防水，除了完全防水型錶帶之外的皮革錶帶，應儘量不要在游泳或從事與水相關作業時使用。

### ● 聚氨酯錶帶

- 聚氨酯錶帶具有因光線而褪色或者因溶劑和空氣中的濕氣等而劣化的特性。
- 半透明、白色或淺色錶帶容易沾染其他顏色，造成髒污或變色。
- 錶帶如果髒了應用水清洗，並用乾燥的布擦乾水分。（為了避免腕錶本體部分被水沾濕，可以用廚房用保鮮膜等保護好腕錶本體後再清洗）。
- 如果錶帶完全失去了彈力，則應該更換錶帶。如果繼續使用，則會產生裂縫，錶帶容易斷裂。

### ● 矽膠錶帶

- 由於材料上的特性，錶帶容易沾上髒污，有時可能滲水或出現變色。當錶帶污損時，請立即使用濕布或是濕紙巾等擦拭乾淨。
- 與其他材料不同，當矽膠錶帶上出現裂縫時，有可能從裂縫處導致斷裂。因此，請留意避免錶帶遭到尖銳的刀具等劃傷。

關於斑疹、過敏	因錶帶所造成的斑疹，有各種各樣的誘發原因，既有因為金屬或皮革而引起的過敏反應，也有因為污漬或者與錶帶磨擦等不適感所導致者。
關於錶帶長度的大致標準	錶帶應該在長度上留出一點空間，並在使用時保持良好的通氣性。當腕錶戴在手上，能插進一根手指的狀態比較合適。 

## 如何使用智慧調整式錶帶扣

有些錶帶具有智慧調整式錶帶扣，可微調錶帶長度。  
如果您購買的錶帶扣和以下相同，請參閱以下使用說明。

錶帶最多可調長 5 mm。  
如果覺得錶帶過緊或基於某些原因感到不適，此功能就很有用。

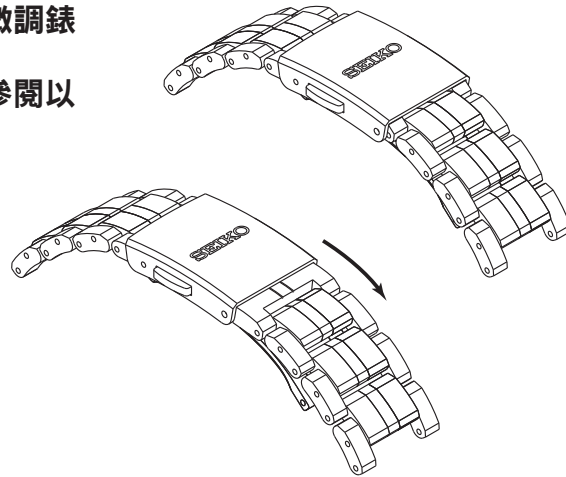

### ● 如何戴上錶帶（打開和扣上錶帶扣）

- 1 輕按按壓鈕即可打開錶帶扣。  
\* 請注意，如果太用力壓下（重壓）按壓鈕，會啟動智慧調整功能，將錶帶調長。

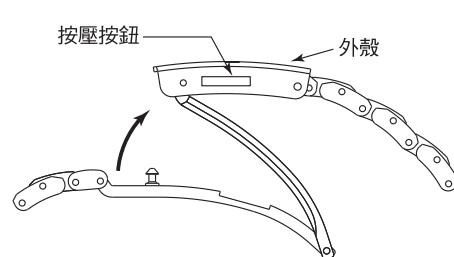

- 2 從上方用力按壓外殼扣住錶帶。

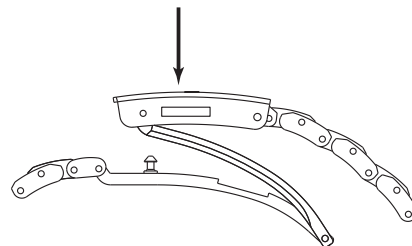

### ● 如何調整錶帶長度

- 1 您可從兩側按下按壓鈕啟動智慧調整功能；錶帶最多可調長 5 mm（2 段式）。
- 2 從上方用力按壓外殼扣住錶帶。  
\* 即使錶帶扣已扣上，您仍可縮回之前使用智慧調整伸長的錶帶長度。

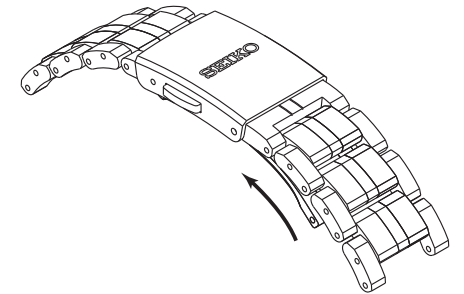
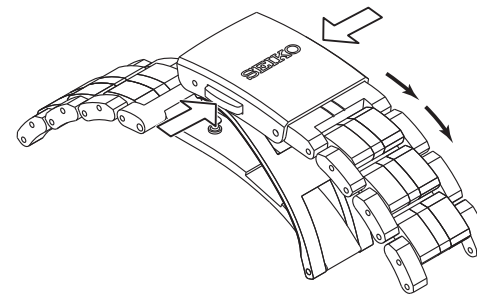

\* 上圖中為參考範例。  
視型號而定，部分細節可能會略有不同。



## 三折疊式錶帶扣的使用方法

部份錶帶使用了可調整的三折疊式錶帶扣。  
若您購買的腕錶的錶帶扣屬於下圖所示類型的話，請參照下述方法操作。

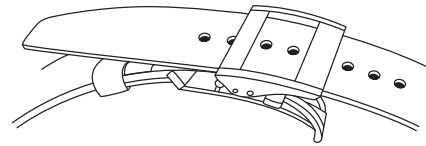

### ● 拆裝的方法

1 一邊從兩側按下按壓鈕，一邊將錶帶從固定圈和活動圈中取出，打開錶帶扣。

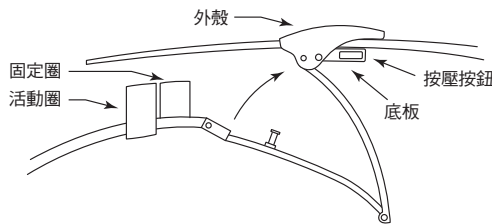

2 將錶帶的尖端頭部（劍頭狀）套入固定圈和活動圈以後，再從上方用力按壓外殼扣住錶帶。

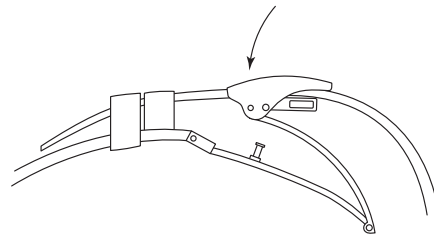

### ● 錶帶長度調節方法

1 一邊從兩側按下按壓鈕，一邊將錶帶從固定圈和活動圈中取出，打開錶帶扣。

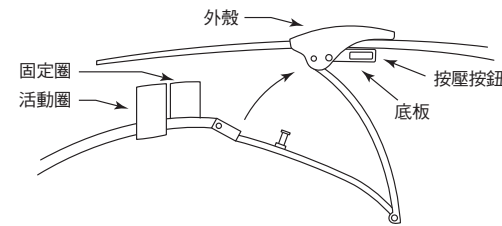

2 再一次按下按壓鈕，向下方打開底板。

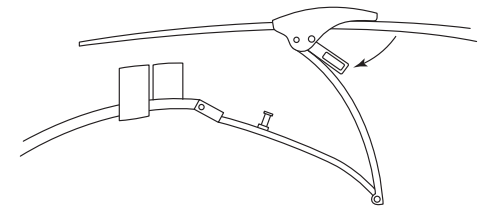

3 把梢釘從調節孔中取出。使錶帶左右滑動，在適當的長度之處，將梢釘插入調節孔中。

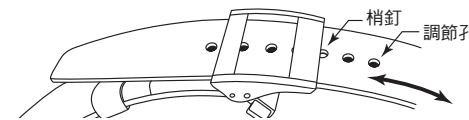

4 關閉底板。

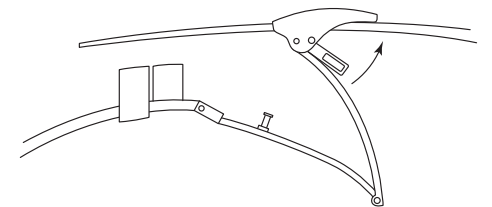

※ 上圖僅為示例，詳細規格有可能因產品而不同。

## 關於環保蓄光塗料

### 如果您所購買的錶有 LUMIBRITE 環保蓄光塗料

LUMIBRITE 在短時間內（約 10 分鐘：500 勒克司以上）吸收並儲存陽光和照明器具的光線，並在黑暗中長時間（約 3 小時～5 小時）發光。離開光線後亮度隨時間逐漸減弱。此外，因儲存光線時的光線強度和光線吸收程度以及 LUMIBRITE 面積的不同，發光的時間和可見程度會有差異。

※ 一般來說，從明亮的地方進入到黑暗的地方，人的眼睛無法馬上適應。最初是不容易看見物體的，過一段時間後才能逐漸看清楚。（眼睛對黑暗的適應性）

<關於亮度的標準>

環境		估計亮度（照度）
太陽光	晴天	100,000 勒克司
	陰天	10,000 勒克司
室內（白天窗口處）	晴天	3,000 勒克司以上
	陰天	1,000 ~ 3,000 勒克司
	雨天	1,000 勒克司以下
照明 （白色螢光燈 40W 以下）	1m	1,000 勒克司
	3m	500 勒克司（在房間的正常水平）
	4m	250 勒克司

## 關於電源使用

本腕錶使用的是專用充電電池，有別於一般的氧化銀電池。  
所謂充電電池，不同於乾電池或鈕扣電池等一次性消費的電池，是一種可以充電與放電以重複使用的電池。

充電電池可能因為長期使用或是使用環境的差異等因素，使得電池容量與充電效率逐漸降低。另外，若長期使用，有可能因為機械零件的磨損、髒污，或是潤滑油劣化等而導致電池的放電時間縮短。因此，若充電電池的性能開始降低，請適時送修。

### 警告

#### 更換充電電池時的注意事項

- 請勿取出充電電池。  
更換充電電池需要專業知識與技術，因此請委由購買腕錶的專賣店為您更換。
- 若裝入一般氧化銀電池，可能導致破裂、發熱，或起火等問題。

### ※ 防止過度充電功能

即使對電池進行充電的時間已超過充滿電的所需時間，腕錶也不會因此毀損。當充電電池已充滿電時，為防止過度充電，將會自動啟動防止過度充電功能。

※ 關於電池充滿電的所需時間，請參照第 14 頁的「充電時間的概估」。

### 警告

#### 充電時的注意事項

- 對電池充電時，請勿過度靠近攝影用燈具、聚光燈、白熾燈（燈泡）等，以免腕錶產生高溫因而導致內部零件受損。
- 在太陽光照射下充電時，請勿將腕錶放置於汽車儀表板等上面，以免因為過度高溫而導致腕錶故障。
- 請勿使腕錶的溫度超過 60°C (140 °F)。

### ※ 長時間持續未充電狀態時

若長時間持續未充電狀態時，有可能會導致完全放電，並且無法再次充電。此時，請向購買腕錶的商店連絡諮詢。

---

## 售後服務

---

### ● 關於保證和修理

- 需要做修理和維修調整的洗油保養 (overhaul)，應該與購買產品的商店或者本公司的客戶服務中心取得聯繫。
- 如果在保證期間內出現品質問題，務必要附上攜帶保固單前往購買產品的商店。
- 保固的內容如保固單上所記載。請認真仔細地閱讀保固單，妥善保管好。
- 關於保固期間結束後修理的問題，如果通過修理可維持功能，我們將根據您的要求，提供收費修理。

### ● 關於維修用功能零件

- 通常本腕錶更換零件的標準保固期為 7 年。更換零件是指進行維修時，為維持時間顯示功能正常運作所需的零件。
- 若原零件已無供應，修理時可能會使用外觀不同的替代零件，敬請見諒。

### ● 關於維修調整的洗油保養 (overhaul)

- 為了您能夠長期使用本產品，建議您每 3 年～4 年左右做一次洗油保養 (overhaul)。根據您的使用狀況，機械的保油狀態可能會受到損壞或者會因油污等而導致零件磨損，以至停止走動。另外，密封墊圈等零件進一步劣化，可能會因汗水、水分的浸入等損壞防水功能。維修調整的洗油保養 (overhaul)，應該指定「原裝正品零件」，並且聯繫購買商店來處理。在做洗油的時候，同時應更換密封墊圈和彈簧。
- 在做洗油保養 (overhaul) 時，可能需要更換機芯。



## GPS 電波無法接收時

## □ 請確認以下事項

即使進行接收 GPS 訊號的操作，卻仍然無法啟動接收訊號或是無法接收訊號時，可能有以下幾種原因。

- 即使進行接收 GPS 訊號（修正時區或強制校正時間）的操作，卻仍然無法啟動接收訊號
  - 請確認指示器指針的位置。

無法接收  
訊號的狀態

指示器指針 顯示	電池剩餘電量顯示	飛航模式 (✈)
	少量	
顯示		
建議處理 方法	請將腕錶放置於光線照射處進行充電，直到指針指向「中」或「滿」(P.14)	請解除飛航模式 (✈) → P.30

- 請確認碼錶是否動作中。
  - 即使進行接收 GPS 訊號（修正時區或強制校正時間）的操作，卻仍然無法接收訊號。（訊號接收結果顯示為「N」。）
    - 請在容易接收訊號的場所接收 GPS 訊號。
- 容易接收 GPS 訊號的場所 / 無法接收 GPS 訊號的場所 P.16

- 在結束訊號接收之前，小秒針停在 45 秒的位置（轉變為節電功能 2 的狀態）
    - 當充電容量與充電效率低落時，若在低溫下（0°C 以下）接收 GPS 訊號的話，有可能會停止接收訊號，轉變為節電功能 2 的狀態。  
接收 GPS 訊號時需要消耗相當的電力。平時請留意經常將腕錶放置於光線照射處進行充電。
- 充電方法 P.14
- 若此種現象頻繁出現，請向購買腕錶的商店連絡諮詢。

### 在無法接收 GPS 訊號的環境下校正時間 （關於手動校正時間和日期）

## □ 關於手動校正時間和日期

倘若執行了「□ 請確認以下事項」後仍然無法解決問題；或是在無法接收 GPS 訊號的環境下導致時間有所偏差，之後又長時間無法接收 GPS 訊號的話，請以手動方式來校正時間和日期。

接下頁

## ■ 手動校正時間的方法

- 若再回到可接收 GPS 訊號的環境下使用腕錶時，請接收 GPS 訊號以校正時間。
- 校正時刻時，日曆也會隨之調整。

### 1 將錶冠向外拉出 2 層

秒針轉動，顯示小錶盤目前設定的時區。



### 2 繼續按壓按鍵 B (6 秒)，直到秒針轉至 0 位置，然後再放開

※ 雖然按壓按鍵 B 3 秒之後，秒針會轉至 36 秒位置，請繼續按壓不放。

小秒針移動到 0 秒位置並停止走動。  
進入手動校正時間模式。



※ 進入手動校正時間模式後，GPS 訊號接收結果的數據將會消失，因此，此時即使確認訊號接收結果，仍會顯示「N」。

### 3 轉動錶冠來對準時間

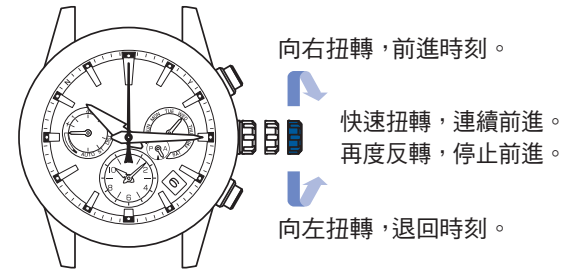

※ 連續移動 12 小時後會停止。  
轉動錶冠以繼續進行設定。

※ 日期交替是在凌晨 0 點 (午夜 12 點)。校正時間的時候，請留意是上午或下午。

### 4 確定各項時間訊息，推回按鈕

操作結束。  
腕錶開始走動。

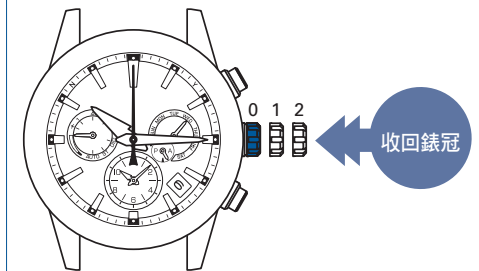

※ 當進行時刻校正時，小錶盤也會同時隨之調整。

- ※ 即使是在無法接收 GPS 訊號的情況下，本腕錶仍可維持相當於一般石英錶的精確度 (平均月偏差  $\pm 15$  秒)。
- ※ 在手動校正時間之後，若接收 GPS 訊號成功的話，則顯示為接收到訊號的時間。

## 當小錶盤、日曆、指示針或時／分／秒針的位置出現偏差時

### 請確認以下事項

#### ● 接收 GPS 訊號成功（訊號接收結果顯示為「Y」），但是時間不準確

##### ● 請確認時區的設定

→ 確認時區與 DST（夏令時間）的設定 P.25

當時區與目前所在地不同時，請採取以下任一操作來調整時區。

所在地為容易接收 GPS 訊號的場所時 → 時區修正方法 P.20

所在地為無法接收 GPS 訊號的場所時 → 手動選擇時區的方法 P.23

##### ● 檢查 DST（夏令時間）設定

→ 確認時區與 DST（夏令時間）的設定 P.25

當 DST（夏令時間）的設定與目前所在地的 DST（夏令時間）實施情況不符合時，請參閱「設定 DST（夏令時間） P.24」來進行調整。

##### ● 有可能已經數日未啟動自動校正時間功能。

→ 關於智慧感應（自動時刻修正） P.29

當電池剩餘電力偏低或是環境因素等，有可能導致自動時刻校正功能無法啟動。

若需要立即校正時刻，請參照「時區修正方法 P.20」來校正時間。

### 關於基準位置

若成功接收 GPS 訊號，但時間和日曆仍然不準確，或是小錶盤、指示針的指向位置仍有偏差時，有可能是初始位置出現偏差。

基準位置出現偏差的原因，大致如下。



腕錶遭受強烈撞擊，例如掉落或是劇烈碰撞等

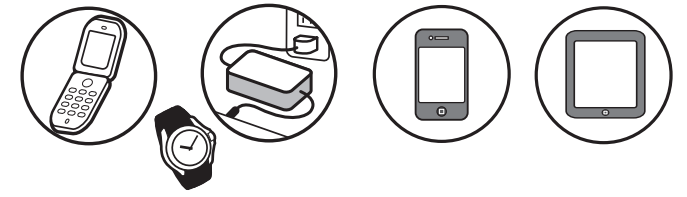

受到發出磁氣的物品的影響

→ 生活周遭可能對腕錶造成影響的磁氣產品示例 P.37

所謂「錶針的基準位置出現偏差」的狀態，若以體重計來比喻，就像是「由於體重計的零的位置未對準而無法顯示出正確體重」一樣。

### 調整時針、分針、秒針和指示針的初始位置（自動指針位置調整功能）

時針、分針、秒針和指示針具有「自動指針位置調整功能」，可自動修正不正確的初始位置。

自動指針位置調整功能針對時針會每 12 個小時（凌晨和中午 12:00 時）啟動一次，針對分針會每小時啟動一次，針對秒針則會每分鐘啟動一次，針對指示針會每 24 小時（凌晨 12:00 時）啟動一次。

※ 當腕錶遭受到撞擊或是受到磁氣影響（外部因素），導致錶針出現偏差時，此一功能即啟動。此一功能並非是修正腕錶精確度與製造上細微偏差的功能。

※ 時針、分針、秒針和指示針的初始位置可手動調整。

→ 調整小錶盤、日曆、指示針以及時／分針的初始位置 P.47

### 調整小錶盤、星期指針和日期的初始位置

小錶盤、星期指針和日期的初始位置無法自動調整，必須手動調整。

→ 調整小錶盤、日曆、指示針以及時／分針的初始位置 P.47

## 各指針的初始位置

日曆的初始位置是「1」(1日)  
 指示針的初始位置是「足夠」  
 時針與分針的初始位置是「凌晨 12:00 時」  
 小錶盤和 AM/PM 指針的初始位置為「凌晨 12:00 時」。  
 星期指針的初始位置為「SUN (星期日)」。

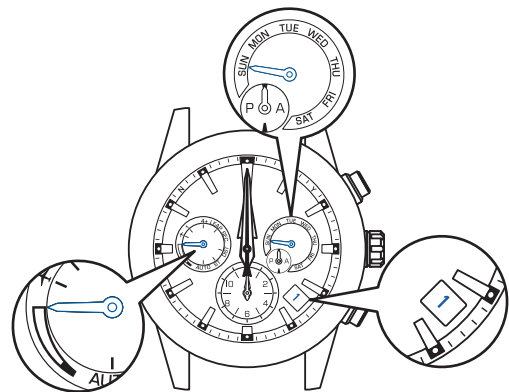

## 調整小錶盤、日曆、指示針以及時/分針的初始位置

### 1 拉出錶冠到第 2 段

秒針轉動，顯示小錶盤目前設定的時區。



### 2 持續按壓按鍵 B (3 秒鐘)

腕錶進入可調整小錶盤初始位置的模式。



秒針停留在 36 秒  
 小錶盤和 AM/PM 指針開始轉動並停在初始位置。

### 3 轉動錶冠，將小錶盤及 AM/PM 指針調整至「凌晨 12:00 時」的位置

※ 當小錶盤及 AM/PM 指針在「凌晨 12:00 時」的位置時，移至步驟 4。

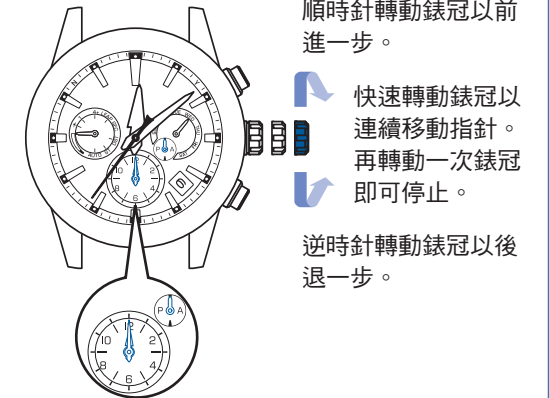

此時，小錶盤及 AM/PM 指針會一起轉動。  
 將它們正確調整至「凌晨 12:00 時」的位置。

接下頁



#### 4 按一下按鍵 B 然後放開

腕錶進入可調整星期指針初始位置的  
模式。



秒針停在 7 秒的位置。  
星期指針會轉動然後停止，指出初始  
位置。

#### 5 轉動錶冠調整日期（個位數）到 「SUN」位置

※ 當顯示「SUN（星期日）」時，移至步驟**6**。

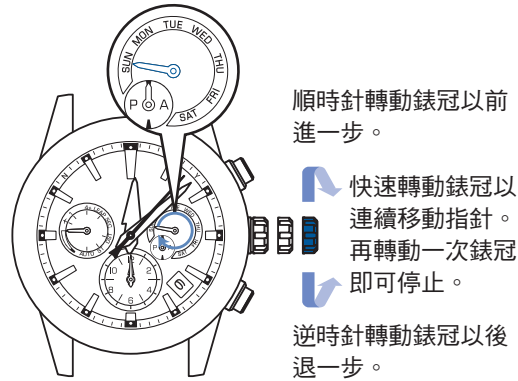

順時針轉動錶冠以前  
進一步。

快速轉動錶冠以  
連續移動指針。  
再轉動一次錶冠  
即可停止。

逆時針轉動錶冠以後  
退一步。

※ 星期指針會轉動一圈，這不是故障。



接下頁

## 6 按壓按鍵 B 然後放開

腕錶進入可調整日期（和指示針）初始位置的模式。



※ 日曆運轉時，按鍵無法操作。

秒針停在 18 秒的位置。

指示針開始轉動，自動指針位置調整完成，指向「足夠」位置。執行此項操作時，指針會順時針或逆時針轉動；這不是故障。指示針會持續轉動並停在日期的初始位置。日期會隨指示針轉動而移動。

## 7 轉動錶冠，將日期調整至「1」

調整日期，使之顯示「1」。

※ 如果日期顯示為「1」，請移至步驟 8。

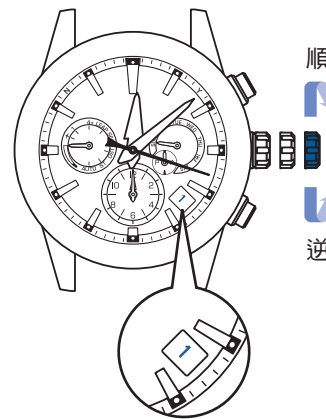

順時針轉動錶冠，可前進 1 天。

快速轉動錶冠以連續移動指針。  
再轉動一次錶冠即可停止。

逆時針轉動錶冠，可倒退 1 天。

接下頁

## 8 按壓按鍵 B 然後放開

腕錶進入可調整時／分針初始位置的模式。

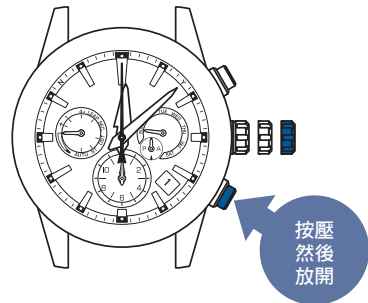

秒針停止在 0 秒位置

## 9 持續按壓按鍵 A (3 秒)

時／分針運行，並且停在 12:00 時位置

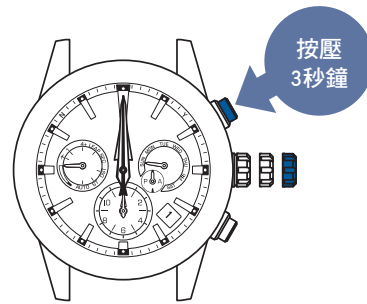

## 10 收回錶冠

離開調整初始位置的模式，秒針和時／分針開始行走。

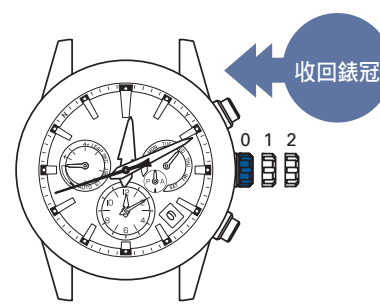

## 11 接收 GPS 訊號以設定時間

請在容易接收 GPS 訊號的環境下，校正時區。

→ 時區修正方法 P.20

步驟 1 ~ 10 操作結束後，請務必設定時間。

如果您位在 GPS 訊號無法接收的地方

(1) 執行手動時區設定

→ 手動選擇時區的方法 P.23



(2) 手動設定

→ 手動校正時間的方法 P.45

當時間設定完畢，即可結束操作。

## 這時候該怎麼辦？

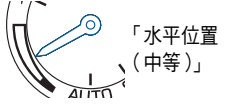
這時候該怎麼辦？		分析原因	建議處理方法	參考頁數	
秒針動態	秒針每 2 秒移動一次	電池電量耗盡預告功能已啟動 (P.33) 若每天佩戴手錶，仍然出現這種現象，有可能是因為佩戴時手錶隱蔽在衣服袖子中，導致光線無法充分照射到。	請充份對手錶充電，直到秒針回復到 1 秒走針 1 次，並且指示器指針回復到「水平位置 (中等)」或是「足夠」的位置。  佩戴手錶時，請留意儘可能勿讓手錶隱蔽在衣袖中。同時，在取下手錶時，也請留意儘可能將手錶放置於光線明亮處。	 「水平位置 (中等)」	P.13 P.14
	秒針每 5 秒移動一次				
	秒針從停止在 15 秒位置的狀態下開始走動	節電功能 1 處於啟動狀態 (P.34) 若長時間持續光線照射不到的狀態，則節電功能 1 將會啟動，以避免多餘電力的消耗。	若光線照射到手錶上，則錶針快進，返回到現在時間。返回到現在時間以後，可以繼續使用手錶。(不屬於異常走動現象)	—	
	秒針從停止在 45 秒位置的狀態下開始走動	節電功能 2 處於啟動狀態 (P.34) 若長時間持續充電不足的状态，則節電功能 2 將會啟動。	(1) 請充分對手錶充電，直到指示器指針回復到「水平位置 (中等)」或是「足夠」的位置。 (2) 然後，若時間不準確，請視需要來進行時區修正。	P.13 P.14 P.19 ~ 20	
	未操作按鈕，但錶針卻快進，然後每 1 秒走針 1 次	節電功能處於啟動狀態 (P.34) 錶針位置自動修正功能處於啟動狀態 若因外部影響等而導致錶針出現偏差，則錶針位置自動修正功能將會啟動，自動修正錶針的偏差。	不需要做任何處理，可以繼續使用。(不屬於異常走動現象)	—	
	指示針指向「LEAP SEC (閏秒)」。	閏秒訊息自動接收功能處於啟動狀態 (P.31) 	閏秒訊號接收完畢的時間，最長需要 18 分鐘。 請注意接收訊號的場所，將腕錶置於容易接收 GPS 訊號的地方 P.16	P.31	
	指示針持續轉動。	在變更日期 (於凌晨 12:00 時) 和自動指針位置調整功能運作時，指示針會持續轉動。	不需要做任何處理，可以繼續使用。(不屬於異常走動現象)。	—	

這時候該怎麼辦？		分析原因	建議處理方法	參考頁數
接收 GPS 訊號	已進行修正時區和強制校正時間的操作，卻無法啟動接收訊號。	電池剩餘電量顯示為「低」 (P.11) 	請充分對手錶充電，直到指示器指針回復到「水平位置 (中等)」或是「足夠」的位置。 	P.13
		處於飛航模式 (✈) 狀態 (P.30) 	若已離開設有 GPS 訊號使用限制的場所 (飛機機艙內等)，請解除機艙內模式 (✈)。	P.30
	已進行 GPS 訊號的接收操作，卻無法接收電波訊號。(訊號接收結果顯示為「N」)	您的所在地無法接收 GPS 衛星訊號 (P.16)	請在容易接收訊號的場所接收訊號。	P.16
	雖然能夠接收電波訊號 (訊號接收結果顯示為「Y」)，但是時間和日期並不準確。(當顯示校正時間訊號的接收結果時)	所設定的時區與目前所在地的時區不同。	請確認時區的設定。 若設定的時區與目前所在地的時區不同，請調整時區。 • 當所在地為容易接收訊號的場所時 → 時區修正方法 • 當所在地為無法接收訊號的場所時 → 手動選擇時區的方法	P.25 P.20 P.23
		DST (夏令時間) 的設定與目前所在地的夏令時間實施情況不符合。	請確認 DST (夏令時間) 的設定。 在容易接收 GPS 訊號的地方進行時區修正。 → 時區修正方法	P.25 P.20

這時候該怎麼辦？		分析原因	建議處理方法	參考頁數
接收 GPS 訊號	訊號接收結果顯示為「Y」，但時間和日期並不準確。 (當顯示時區修正訊號的接收結果時)	DST (夏令時間) 的設定與目前所在地的夏令時間實施情況不符合。	請確認 DST (夏令時間) 的設定。 在容易接收 GPS 訊號的地方進行時區修正。 → 時區修正方法	P.25 P.20
		因受外部影響，導致錶針位置出現偏差。 錶針的初始位置出現偏差。 → 關於基準位置 P.46	(1) <時針與分針的偏差> 錶針位置自動修正功能啟動，自動進行修正。不需任何操作，可繼續使用手錶。自動指針位置修正功能針對秒針會每分鐘啟動一次，針對分針會每小時啟動一次，針對時針會每 12 個小時啟動一次。 <日期的偏差> 無法自動修正基準位置，因此請以手動方式來調整。 (2) 當指針位置偏差未調整時，請參閱「調整小錶盤、日曆、指示針以及時/分針的初始位置」來執行調整。 (3) 若已進行 (2) 的操作，但是仍然未能修正錶針的偏差，請向購買本手錶的專賣店連絡諮詢。	P.46 P.47
	訊號接收結果顯示為「Y」，但是有 1 ~ 2 秒的偏差。	自動校正時間功能已經數日未啟動。	若電池電力不足，則自動校正時間功能的啟動間隔有可能變為每 3 天 1 次。	P.29
	自動校正時間功能每天均不啟動	所在地為自動校正時間功能無法啟動的環境。	每天 動自動校正時間功能需要足夠的電力。請記得經常將腕錶置於光線照射下，為腕錶電池充電。當您在容易接收到 GPS 訊號的地方時，將腕錶置於強烈光線照射下，即可自動 動自動校正時間功能。	P.29
	自動接收功能無法有效啟動	接受光線照射的時間點，不位於可接收訊號環境下。	除了自動受光接收功能之外，本腕錶還具備一項功能，即使在光線不良的環境下，仍可在上次成功執行強制時刻修正的時間，啟動「自動時刻修正」功能。通常我們建議，為了成功進行強制時刻修正，請於特定時間，在您認為可容易接收 GPS 訊號的環境下執行此項操作。即使智慧感應器判定環境無法接收到光線照射，仍可完成自動時刻修正。	P.22

這時候該怎麼辦？		分析原因	建議處理方法	參考頁數
時間和錶針的偏差	表示「訊號接收結果顯示」與「訊號接收衛星數顯示」的秒針位置有偏差。	秒針的初始位置出現偏差（當受到外部影響而導致秒針位置出現偏差時，會出現這種現象） → 關於基準位置 P.46	(1) 錶針位置自動修正功能啟動，自動進行修正。不需任何操作，可以繼續使用。錶針位置自動修正功能啟動的時間為：秒針每 1 分鐘 1 次。 (2) 若已執行 (2) 的操作，但是仍然未能修正錶針的偏差，請向購買本產品的專賣店聯絡諮詢。	P.46
	手錶一時性走快或走慢。	自動校正時間功能已經數日未啟動 (P.21)	若電池電力不足，則自動校正時間功能的啟動間隔有可能變為每 3 天 1 次。 若需要立即校正時間，請採取「強制校正時間」來進行。	P.29 P.22
		因受外部影響而接收到錯誤時間。（接收錯誤訊號）	(1) 請到更容易接收訊號的場所接收訊號。 (2) 請視需求來修正時區。	P.16 P.20
		將手錶放置於炎熱或寒冷的地方。	(1) 只要回復常溫狀態，即可回復原有精確度。 (2) 之後，若時間不準確的話，請視需要進行強制校正時間。 (3) 若無法回復原來狀態，請向購買本手錶的專賣店連絡諮詢。	P.22
時間走快（走慢） 1 個小時。	DST（夏令時間）處於 ON（OFF）的狀態。	確認 DST（夏令時間）的設定。 在容易接收 GPS 訊號的地方進行時區修正。 → 時區修正方法	P.25 P.20	

這時候該怎麼辦？		分析原因	建議處理方法	參考頁數
充電	已對停止走動的手錶充電，但是仍然無法回復為每 1 秒走針 1 次。	照射光線太弱。 充電時間短。	因照明度不同，所需要的充電時間也不同。 請參考「充電時間的概估」來進行充電。	P.14
	充電時間已經超過充滿電的所需時間，但是秒針仍然停止不動。(P.10)	長時間持續未充電狀態，導致完全放電。	請向購買本手錶的專賣店連絡諮詢。	—
日曆的偏差	接收訊號成功以後，時間準確，但是日曆不準。	日曆的初始位置出現偏差。 當因為外部影響等原因，而導致日曆的初始位置出現偏差時，會出現這種現象。	請將日曆的初始位置設定在正確位置「1」（每月第 1 日）。	P.47 ~ 50
日曆的偏差	接收訊號成功以後，時間準確，但是星期日期不準。	星期指針的初始位置出現偏差。 當因為外部影響等原因，而導致星期指針的初始位置出現偏差時，會出現這種現象。	請將星期指針的初始位置設定在正確位置「SUN（星期日）」。	P.47 ~ 50
小錶盤無法校正	接收訊號成功以後，時刻準確，但是小錶盤上無法顯示所選的時區。	小錶盤的初始位置出現偏差。 當因為外部影響等原因，而導致小錶盤的初始位置出現偏差時，會出現這種現象。	正確地將小錶盤和 AM/PM 指針調整至初始位置「凌晨 12:00 時」。	P.47 ~ 50

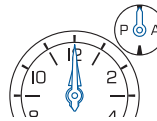
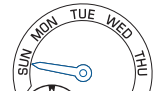



這時候該怎麼辦？		分析原因	建議處理方法	參考頁數
指示器指針的偏差	訊號接收種類、電池剩餘電力、機艙內模式、DST 顯示錶針的位置出現偏差。	閏秒自動接收訊號功能處於啟動狀態。 (指示針指向 LEAP SEC (閏秒) )。	閏秒訊號接收完畢的時間，最長需要 18 分鐘。 請注意接收訊號的場所，將腕錶置於容易接收 GPS 訊號的地方 P.16	P.31
		指示器指針的基準位置出現偏差。 當因為受到外部影響而導致指示器指針的基準位置出現偏差時，會出現這種現象。		
操作	按鈕和錶冠無法使用 (操作後手錶並無反應)。	電池剩餘電力減少。	請對手錶充分充電，直到小秒針每 1 秒走針 1 次為止。	P.14
		剛完成操作設定，日期仍在變動過程中。	不需任何操作，請耐心等待。當日期停止變動後，即可開始操作。	—
	在設定過程中，不知道該如何操作。		若錶冠呈現已拉出狀態 (1) 請將錶冠推回原位。 (2) 秒針將在 6 分鐘內開始走動。 (3) 之後，請重新進行操作。  若錶冠呈現未拉出狀態 (1) 按壓按鍵 B (2) 最長需要 2 分鐘，秒針將開始走動。 (3) 之後，請重新進行操作。	—
其他	錶盤玻璃上的霧氣無法去除。	因墊圈劣化等而導致手錶內部進水。	請向購買本手錶的專賣店連絡諮詢。	—

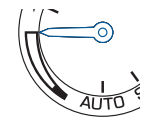

## 索引

## 關於校正時間功能

GPS 電波無法接收時→ P.16

時區修改功能……………透過接收來自 GPS 衛星的訊號，並按壓一下按鍵指定您所在的時區，本腕錶就能顯示正確的所在地時間，包括 DST（夏令時間）。當前往不同時區的地區時，請使用本功能。

→ P.19

手動時刻校正……………接收來自 GPS 衛星的 GPS 訊號，顯示所設定時區的正確的現在時間。

→ P.21

在平時使用腕錶的過程中，當需要校正正確時間的時候，請使用本功能。

自動時刻校正……………由腕錶內部系統來判斷適合接收來自 GPS 衛星訊號的時間，並自動啟動接收 GPS 訊號。顯示已設定完成時區的正確現在時間。

→ P.29

手動時區設定……………主錶盤的時區可以變更。小錶盤的時間也可以在使用前進行手動時區修改。

→ P.23

DST（夏令時間）設定……………主錶盤和小錶盤的 DST（夏令時間）可以手動設定。

→ P.24

## 關於充電功能

太陽能充電功能……………可以藉由錶盤下面的太陽能電池，將光線轉換為電能，以對腕錶充電。腕錶充滿電之後，大約可連續運轉 6 個月。

→ P.14

電池電量顯示功能……………顯示大致的電池剩餘電力。亦可藉此判斷是否能夠接收訊號。

→ P.13

節電功能……………當長時間處於光線照射不到的狀態時，藉此避免多餘的電力消耗。

→ P.34

## 關於接收訊號功能

飛航模式 (✈) ..... → P.30	使 GPS 訊號接收功能無法啟動。 搭乘飛機等場合，請設定本模式。
捕捉衛星數顯示功能..... → P.20	在接收 GPS 訊號的時候，以秒針顯示出目前正在接收幾顆 GPS 衛星的訊號。
訊號接收結果顯示功能..... → P.18	顯示最新的訊號接收結果（是否成功）。
時區設定確認功能..... → P.25	顯示目前所設定時區的功能。

## 其他功能

雙時區顯示功能..... → P.26	和大錶盤時間不同的時區時間，可以顯示在 6 點鐘（12 小時制）位置的小錶盤上以及 AM/PM 指針。
錶針位置自動修正功能..... → P.46	當因為受到磁氣等外部影響而導致錶針出現偏差時，自動地修正偏差。
閏秒自動接收訊號功能..... → P.31	當需要接收閏秒訊號的時候，自動地接收閏秒訊號。
大錶盤和小錶盤切換功能..... → P.28	您的腕錶可切換大錶盤和小錶盤時間。它還可以切換 DST。

## 產品技術規格

1. 基本功能 ..... 大錶盤（時針、分針和秒針）、日期顯示、指示針功能、雙時區顯示功能（使用 AM/PM 指針）、世界時間功能（39 個時區）
2. 水晶振動子 ..... 32,768Hz (Hz = 1 秒鐘的振動數)
3. 精確度（平均月偏差） ... 平均月偏差在 ±15 秒以內（在不使用接收 GPS 訊號自動定時的情況下，同時配戴環境在氣溫 5°C ~ 35°C，即 41 °F ~ 95 °F 之間）
4. 運轉溫度範圍 ..... 在 -10°C ~ +60°C (14 °F ~ 140 °F) 之間
5. 驅動方式 ..... 步進馬達：大錶盤（時針、分針和秒針）、星期指針、指示針和日期、小錶盤（時、分和 AM/PM 指針）。
6. 使用電源 ..... 專用充電電池 1 個
7. 電持續航力 ..... 約 6 個月（充滿電後，不啟動節電功能的情況下）  
※ 充滿電後並使用節電功能狀態下約 2 年。
8. GPS 訊號接收功能 ..... 時區修正、強制校正時間、自動校正時間  
※ 從本次接收 GPS 訊號起直到下一次接收 GPS 訊號為止的期間，腕錶按照上術石英錶的精確度來運轉。
9. 電路 ..... 振動、分類、驅動、接收電路：4 個 IC。

※ 技術規格可能因產品改良而有所變更，敬請見諒。