

SC-R5000 Series
SC-R5000L Series

Guia do Utilizador

Copyrights e Marcas comerciais

Copyrights e Marcas comerciais

Esta publicação não pode ser integral ou parcialmente reproduzida, arquivada nem transmitida por qualquer processo electrónico, mecânico, fotocópia, gravação ou outro, sem prévia autorização por escrito da Seiko Epson Corporation. As informações aqui contidas destinam-se apenas à utilização desta impressora Epson. A Epson não se responsabiliza pela utilização destas informações relativamente a outras impressoras.

O comprador deste produto ou terceiros não podem responsabilizar a Seiko Epson Corporation, ou as suas filiais, por quaisquer danos, perdas, custos ou despesas incorridos por ele ou por terceiros, resultantes de acidentes, abusos ou má utilização do produto, de modificações não autorizadas, reparações ou alterações do produto, ou que (excluindo os E.U.A.) resultem ainda da inobservância estrita das instruções de utilização e de manutenção estabelecidas pela Seiko Epson Corporation.

A Seiko Epson Corporation não se responsabiliza por quaisquer avarias ou problemas provocados pela utilização de opções ou consumíveis não reconhecidos como sendo produtos genuínos Epson ou produtos aprovados pela Seiko Epson Corporation.

A Seiko Epson Corporation não se responsabiliza por quaisquer avarias resultantes de interferências electromagnéticas que ocorram devido ao uso de cabos de interface que não sejam Epson Approved Products da Seiko Epson Corporation.

EPSON e EPSON EXCEED YOUR VISION ou EXCEED YOUR VISION e os respetivos logótipos são marcas comerciais registadas ou marcas comerciais da Seiko Epson Corporation.

Microsoft®, Windows®, and Windows Vista® are registered trademarks of Microsoft Corporation.

Mac, macOS are registered trademarks of Apple Inc.

Intel® is a registered trademark of Intel Corporation.

Adobe and Reader are either registered trademarks of Adobe in the United States and/or other countries.

Bemcot™ is a trademark of Asahi Kasei Corporation.

YouTube® and the YouTube logo are registered trademarks or trademarks of YouTube, LLC.

Aviso Geral: todos os outros nomes de produtos referidos ao longo do manual têm uma finalidade meramente informativa, podendo ser marcas comerciais dos respectivos proprietários. A Epson não detém quaisquer direitos sobre essas marcas.

© 2020 Seiko Epson Corporation

Nota para utilizadores norte-americanos e latino-americanos

IMPORTANTE: Antes de utilizar este produto, leia as instruções de segurança dos *Avisos* online.

Índice de Conteúdo

Copyrights e Marcas comerciais

Nota para utilizadores norte-americanos e latino-americanos.	2
----------------------------------------------------------------------	---

Notas sobre manuais

Significado dos Símbolos.	6
Capturas de ecrã.	6
Ilustrações.	6
Organização do manual.	6
Ver os manuais de vídeo.	7
Ver os manuais de PDF.	7

Introdução

Descrição da Impressora.	9
Secção frontal.	9
Interior.	12
Parte de trás.	14
Unidade De Tinta.	16
Painel de controlo.	18
Compreender e utilizar o ecrã.	19
Compreender o visor.	19
Procedimento de utilização.	26
Compreender as Sinais Luminosos.	27
Notas sobre Utilização e Conservação.	29
Espaço para instalação.	29
Notas sobre a utilização da impressora.	29
Notas sobre a não utilização da impressora.	30
Notas sobre a utilização das unidades de alimentação de tinta.	31
Notas sobre a utilização da unidade de tinta.	32
Precauções no manuseamento e armazenamento do papel.	32
Introdução ao Software Fornecido.	33
Software fornecido.	33
Software instalado previamente.	34
Utilização Epson Edge Dashboard.	35
Procedimento de inicialização.	35
Registar a Impressora.	35
Verificação e gestão do estado da impressora	37
Procedimento para fechar.	38
Utilização Epson Edge Print.	38
Configuração da janela principal.	38

Imprimir com as definições adequadas para o papel utilizado (imprimir usando EMX).	41
Dividir uma imagem grande em partes para imprimir (mosaicos).	44
Usando EPSON Software Updater.	49
Verificar a disponibilidade de atualizações do software.	49
Receber notificações de atualizações.	49
Utilizar o Web Config.	49
Procedimento de inicialização.	49
Procedimento para fechar.	50
Desinstalar software.	50

Operações Básicas

Procedimento para uma Impressão Correta.	51
Notas sobre a colocação do papel.	52
Notas sobre a colocação do papel.	52
Colocar papel.	53
Definições para o papel carregado.	59
Utilizar a Unidade de enrolador de Papel.	60
Colocar o núcleo do rolo.	61
Enrolamento com o lado impresso virado para fora.	63
Enrolamento com o lado impresso virado para dentro.	64
Otimizar Definições de Papel (Ajuste automático).	66
Precauções ao realizar Ajustes de impressão.	66
Procedimento de Ajuste automático.	67
Se não conseguir realizar o Ajuste automático	67
Substituir o Papel.	70
Substituir papel gasto.	70
Substituir Papel que não foi gasto	70
Retirar o rolo.	72
Antes de imprimir.	73
Alterar definições durante a impressão.	73
Alterar a temperatura de cada aquecedor.	74
Corrigir Faixas.	74
Área de impressão.	76

Manutenção

Quando realizar várias operações de manutenção	79
----------------------------------------------------------	----

Índice de Conteúdo

Componentes que Requerem Limpeza Regular e Tempo de Limpeza.	79
Localização dos consumíveis e momento de substituição.	80
Outra Manutenção.	81
Itens de que irá precisar.	82
Precauções relativamente à manutenção.	83
Realizar uma limpeza regular.	83
Limpeza diária.	83
Utilização do Líquido de Limpeza.	85
Limpeza à volta da Cabeça de impressão.	85
Limpar as tampas anti secagem.	87
Limpar a Tampa De Sucção.	89
Limpar à volta da Almofada De Lavagem.	91
Limpar o Limpador de meios.	92
Agitar e substituir as Unidades de alimentação de tinta.	94
Agitar.	94
Procedimento de substituição.	95
Eliminação da tinta residual.	97
Momento de preparação e substituição.	97
Contador de Tinta Residual.	98
Substituir a Waste Ink Bottle (Frasco de tinta residual).	98
Substituir a Unidade De Limpeza.	100
Momento de preparação e substituição.	100
Substituir a Unidade De Limpeza.	100
Substituição das Presilhas de fixação de meios.	101
Eliminação dos consumíveis usados.	103
Verif. injec. cab. impr.	104
Tipos de Verificações de Jatós.	104
Como imprimir um modelo de verificação dos jatós.	104
Limpeza cab. impressão.	104
Tipos de Limpeza.	104
Executar a Limpeza cab. impressão.	105
Armazenamento de longa duração (Manutenção Pré-Armazenamento).	106
Tempo de manutenção pré-armazenamento.	106
Realizar a manutenção de pré-armazenamento.	106
Retomar a utilização da impressora.	107
Limpar a superfície interna da tampa da impressora.	107
Limpar os rolos de pressão.	108

Menu do Painel de Controlo

Lista do Menu.	109
------------------------	-----

Detalhes do Menu.	115
Menu Definições gerais.	115
Menu Definições de suporte.	121
Menu Manutenção.	127
Menu Estado do consumível.	128
Menu Informações de Peças de Substituição.	129
Menu Estado da impressora/Imprimir.	129

Resolver Problemas

Quando aparece uma mensagem.	130
Quando ocorre um Pedido de Manutenção/Erro de Impressora.	130
Resolução de Problemas.	132
Não pode imprimir (porque a impressora não funciona).	132
A impressora faz barulho mas não imprime nada.	133
As impressões não têm a qualidade que esperava.	133
Papel.	135
Outros.	138

Anexo

Opções e Consumíveis.	139
Unidade de alimentação de tinta.	139
Itens de manutenção.	143
Papel Suportado.	145
Deslocar e transportar a impressora.	145
Deslocar a impressora.	145
Transporte.	149
Comprimentos de impressão por número de passagens e criação de uma tarefa.	150
Tabela de Comprimentos de Impressão por Número de Passagens.	150
Criar uma tarefa.	150
Requisitos de sistema.	151
Epson Edge Dashboard.	151
Epson Edge Print.	152
Web Config.	153
Tabela de Especificações.	154

Onde Obter Ajuda

Sítio Web de assistência técnica.	157
Contactar a Assistência Técnica da Epson.	157
Antes de contactar a Epson.	157
Assistência a utilizadores na América do Norte	157

Índice de Conteúdo

Assistência para utilizadores na América Latina	158
Assistência a utilizadores na Europa.	159
Ajuda para Utilizadores de Taiwan.	159
Ajuda para utilizadores na Austrália/Nova Zelândia.	160
Assistência a utilizadores em Singapura.	160
Assistência a utilizadores na Tailândia.	161
Assistência a utilizadores no Vietname.	161
Assistência a utilizadores na Indonésia.	161
Assistência a utilizadores em Hong Kong.	162
Assistência a utilizadores na Malásia.	162
Assistência a utilizadores na Índia.	163
Assistência a utilizadores nas Filipinas.	163

Notas sobre manuais

Significado dos Símbolos

 Atenção:	Deve ser respeitado para evitar lesões físicas graves.
---------------------------------------------------------------------------------------------------	--------------------------------------------------------

 Advertência:	Proceda cuidadosamente para evitar lesões físicas graves.
-------------------------------------------------------------------------------------------------------	-----------------------------------------------------------

 Importante:	Importante: deve ser respeitado para evitar danos no produto.
------------------------------------------------------------------------------------------------------	---------------------------------------------------------------

Nota:	Contém informações úteis ou adicionais sobre o funcionamento do produto.
--------------	--------------------------------------------------------------------------

	Indica o conteúdo de referência relacionado.
-------------------------------------------------------------------------------------	----------------------------------------------

Capturas de ecrã

- As capturas de ecrã usadas neste manual podem ser ligeiramente diferentes das imagens verdadeiras.
- Salvo indicação em contrário, as capturas de ecrã do Windows utilizadas neste manual são do Windows 10.

Ilustrações

A menos que especificado em contrário, as ilustrações neste manual são para o modelo SC-R5000 Series.

As ilustrações podem diferir ligeiramente do modelo que está a usar. Esteja ciente desse facto quando usar o manual.

Organização do manual

Regiões que não a América do Norte e a América Latina

Os manuais do produto são organizados como mostrado abaixo.

Pode consultar os manuais em PDF usando o Adobe Reader ou Preview (Mac).

Manual de instalação (brochura)	Fornecer informações sobre como configurar a impressora depois de a retirar da caixa. Leia este manual para realizar as operações em segurança.
Guia do Utilizador (Excerto) (PDF)	Este manual explica as operações básicas necessárias e manutenção para utilização diária.
Manual Online	
Guia do Utilizador (o presente manual)	Este manual explica as operações básicas, itens necessários para utilização diária, operações de manutenção e resolução de problemas.
Dicas para Resolução de Problemas	Este manual fornece algumas perguntas frequentes e dicas sobre como usar a impressora de forma eficaz.
Epson Video Manuals	Estes vídeos mostram-lhe como carregar o papel e realizar a manutenção.
Guia de Rede (PDF)	Este manual fornece informações sobre como usar a impressora através de uma rede.

América do Norte

Para ver os manuais do utilizador, visite o site de apoio à sua região e pesquise o seu produto.

- <https://www.epson.com/support> (Estados Unidos da América)
- <http://www.epson.ca/support> (Canadá)

América Latina

Para ver os manuais do utilizador, visite o site de apoio à sua região e pesquise o seu produto.

- <http://www.latin.epson.com/support> (Caraíbas)

Notas sobre manuais

- ❑ <http://www.epson.com.br/suporte> (Brasil)
- ❑ <http://www.latin.epson.com/soporte> (outras regiões)

Ver os manuais de vídeo

Também publicamos manuais em forma de vídeo no YouTube mostrando como carregar papel e realizar operações básicas de manutenção.

Para ver os manuais em forma de vídeo, clique em **Epson Video Manuals** na parte superior da página em *Manual Online*, ou clique no texto azul que se segue.

Epson Video Manuals

Também é possível aceder aos manuais a partir de um smartphone ou tablet digitalizando o código QR que consta da impressora.

Se as legendas não são exibidas ao reproduzir o vídeo, clique no ícone de legendas mostrado na imagem abaixo.

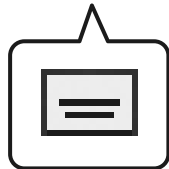

Ver os manuais de PDF

Esta seção usa Adobe Acrobat Reader DC como um exemplo para explicar as operações básicas para ver o PDF no Adobe Reader.

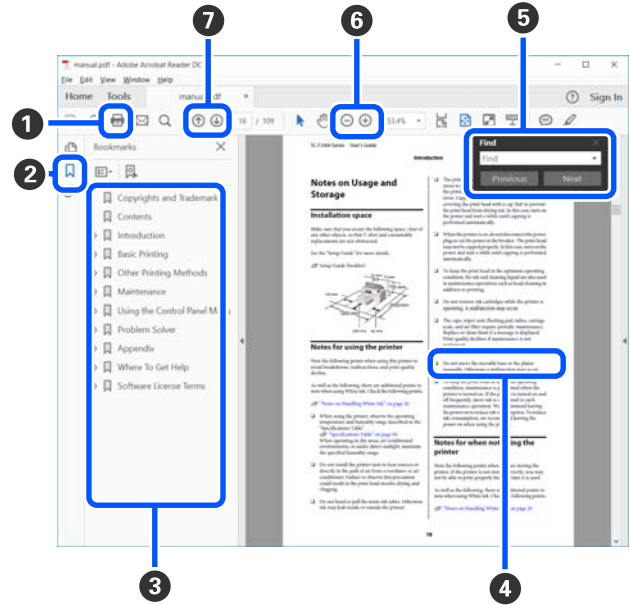

- ❶ Clique para imprimir o PDF do manual.
- ❷ Sempre que clicar nos marcadores, estes são exibidos ou ocultados.
- ❸ Clique no título para abrir a página relevante.
Clique em [+] para abrir os títulos numa posição inferior da hierarquia.
- ❹ Se a referência estiver em texto azul, clique no texto azul para abrir a página relevante.

Para regressar à página original, faça o seguinte.

Para Windows

Ao pressionar a tecla [Alt], pressione a tecla [←].

Para Mac

Ao pressionar a tecla [command], pressione a tecla [←].

Notas sobre manuais

- 5 Pode introduzir e procurar palavras-chave, tais como nomes de itens que pretende confirmar.

Para Windows

Clique com o botão direito do rato numa página no manual PDF e selecione **Find (Localizar)** no menu exibido para abrir a barra de ferramentas de pesquisa.

Para Mac

Selecione **Find (Localizar)** no menu **Edit (Editar)** para abrir a barra de ferramentas de pesquisa.

- 6 Para ampliar o texto num ecrã que seja demasiado pequeno para ver corretamente, clique em \oplus . Clique em \ominus para reduzir o tamanho. Para especificar uma parte de uma ilustração ou captura de ecrã para ampliá-la, faça o seguinte.

Para Windows

Clique com botão direito do rato na página do manual PDF e selecione **Marquee Zoom (Zoom painel rolanete)** no menu exibido. O cursor transforma-se em lupa, pode usá-lo para especificar o intervalo do lugar que pretende ampliar.

Para Mac

Clique no menu **View (Visualizar)** — **Zoom (Zoom painel rolanete)** — **Marquee Zoom (Zoom painel rolanete)** nesta ordem para transformar o cursor numa lupa. Use o cursor como uma lupa para especificar o intervalo do lugar que pretende ampliar.

- 7 Abre a página anterior ou a próxima página.

Introdução

Descrição da Impressora

Secção frontal

As ilustrações apresentam a SC-R5000 Series.

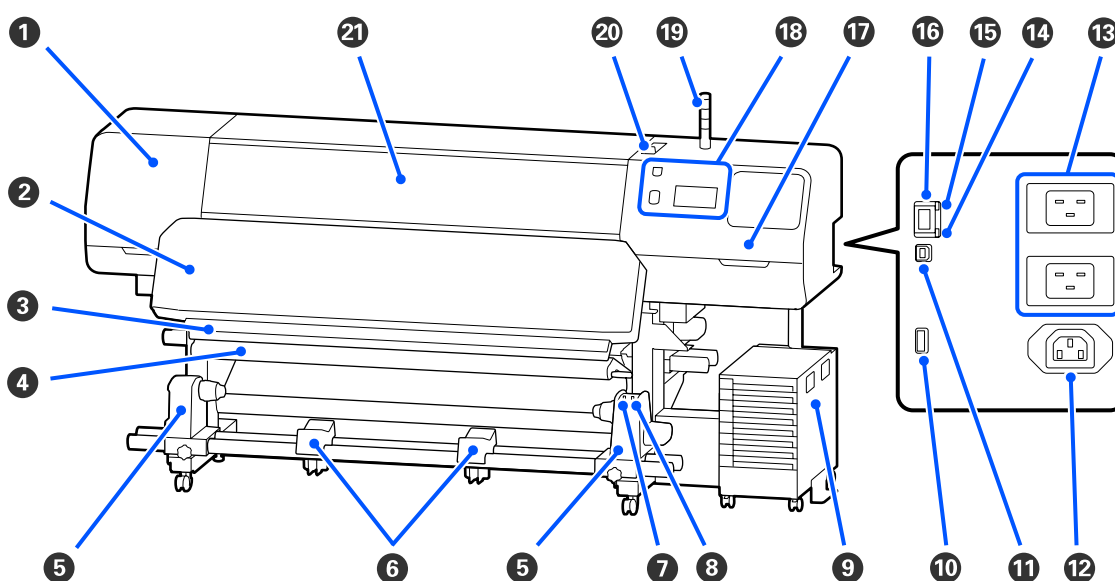

1 Tampa De Manutenção (esquerda)

Abra esta tampa para limpar a zona em volta da cabeça de impressão. Normalmente está fechada quando utiliza a impressora.

“Limpeza à volta da Cabeça de impressão” na página 85

2 Aquecedor de cura

Seca e fixa a tinta nas impressões. Se tocar em impressões com tinta que não esteja seca, as suas mãos ficarão sujas com tinta.

3 Ranhura do cortador

Passa a lâmina de um dispositivo de corte (disponível no mercado) nesta ranhura para cortar o papel.

“Substituir Papel que não foi gasto ” na página 70

4 Barra de pressão

O tensor exerce força para impedir que o papel descaia quando é enrolado.

“Utilizar a Unidade de enrolador de Papel” na página 60

Introdução

5 Suporte de meios

Coloque o núcleo do rolo para que o papel seja enrolado nestes apoios. São peças iguais do lado esquerdo e do lado direito.

 [“Utilizar a Unidade de enrolador de Papel” na página 60](#)

6 Apoio de meios

Apoie o papel temporariamente nestes suportes quando retirar o rolo. São peças iguais do lado esquerdo e do lado direito.

7 Interruptor Auto

Utilize este interruptor para seleccionar a direcção de enrolamento automático. Se Off estiver seleccionado, o papel não é enrolado.

8 Interruptor Manual

Utilize este interruptor para enrolar manualmente. É possível usar quando o Interruptor Auto está na posição Off.

9 Unidade De Tinta

 [“Unidade De Tinta” na página 16](#)

10 Porta opcional

Ligue o cabo de ligação fornecido com a unidade de tinta.

Regiões que não a América do Norte e a América Latina:  [Manual de instalação \(folheto\)](#)

Utilizadores norte-americanos e latino-americanos: Contacte o seu revendedor para a instalação do produto. O produto deve ser instalado por um revendedor autorizado. Os danos causados ao produto por uma instalação não autorizada não serão abrangidos pela sua garantia Epson.

11 Porta USB

Ligue ao computador com um cabo USB.

12 Tomada CA #3

Ligue o cabo de alimentação fornecido com a unidade de tinta.

Regiões que não a América do Norte e a América Latina:  [Manual de instalação \(folheto\)](#)

Utilizadores norte-americanos e latino-americanos: Contacte o seu revendedor para a instalação do produto. O produto deve ser instalado por um revendedor autorizado. Os danos causados ao produto por uma instalação não autorizada não serão abrangidos pela sua garantia Epson.

13 Entrada de CA #1/Entrada de CA #2

Ligue o cabo de alimentação fornecido com a impressora. Certifique-se de que liga os dois cabos.

Introdução

14 Lâmpada de indicação de dados

A luz dos dados acende-se ou pisca para indicar o estado de ligação da rede e se a impressora está a receber dados.

Ativado : Ligado.

Intermitente : Ligado e a receber dados.

15 Luz de estado

A cor indica a velocidade de comunicação da rede.

Vermelho : 100Base-TX

Verde : 1000Base-T

16 Porta LAN

Liga o cabo LAN. Utilize um cabo blindado de par entrelaçado (categoria 5 ou superior).

17 Tampa De Manutenção (direita)

Abrir ao substituir a unidade de limpeza ou ao limpar à volta das tampas. Normalmente está fechada quando utiliza a impressora.

 [“Limpar as tampas anti secagem” na página 87](#)

 [“Limpar a Tampa De Sucção” na página 89](#)



18 Painel De Controlo

 [“Painel de controlo” na página 18](#)

19 Sinal luminoso

O estado da impressora é indicado pelas três lâmpadas coloridas, quer estejam ou não acesas ou intermitentes. Quando todas as lâmpadas estiverem desligadas, a impressora está desligada.

Segue-se uma explicação dos significados básicos para a cor das lâmpadas.

	Vermelho	: Não é possível imprimir porque ocorreu um erro.
	Amarelo	: A impressora está a ser utilizada enquanto é exibida uma mensagem de aviso, a manutenção está a ser realizada ou a impressora está em pausa.
	Verde	: Pronto para imprimir ou atualmente a imprimir.

A combinação das cores da lâmpada e se estão acesas ou intermitentes fornece informação detalhada sobre o estado da impressora.

Consulte as informações que se seguem para obter mais detalhes sobre a sinal luminoso.

 [“Compreender as Sinais Luminosos” na página 27](#)

Introdução

20 Alavanca de colocação de meios

Após colocar o papel, mova a alavanca de colocação de meios para a frente e pressione o papel. Mova a alavanca de colocação de meios para trás para libertar o papel antes de o remover.

21 Tampa Da Impressora

Abra-a quando colocar papel, limpar o interior da impressora ou retirar papel encravado. Normalmente está fechada quando utiliza a impressora.

Interior

A existência de sujidade em alguma das peças pode reduzir a qualidade de impressão. Limpe ou substitua regularmente estas peças da forma descrita nos capítulos indicados nas secções de referência que se seguem.

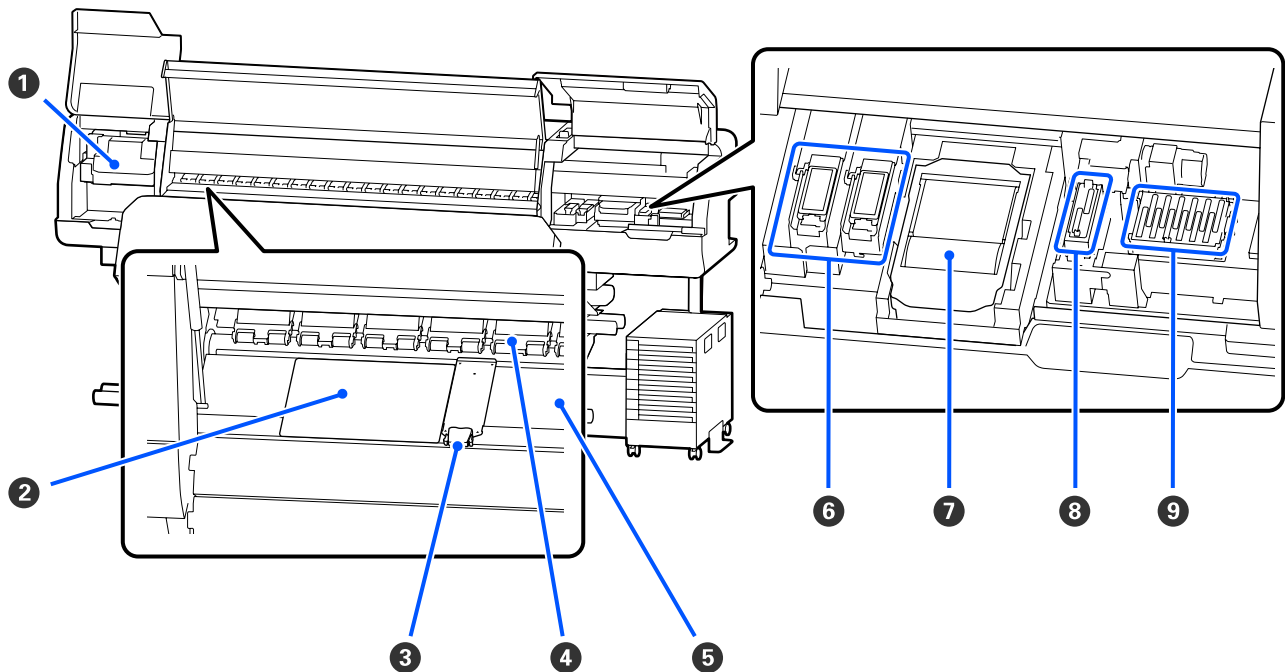

1 Cabeça de impressão

A cabeça de impressão imprime deslocando-se para a esquerda e para a direita ao mesmo tempo que projecta a tinta. Siga as mensagens no painel de controlo para realizar a limpeza.

[“Limpeza à volta da Cabeça de impressão” na página 85](#)

2 Placa térmica

Evita uma distribuição desigual do calor no aquecedor do rolo evitando assim impressões de má qualidade. Certifique-se de usar uma folha térmica se a largura do papel colocado tiver 54 polegadas ou menos.

Introdução

3 Presilhas de fixação de meios

As presilhas de fixação do papel evitam que o papel suba e impedem que o cotão na extremidade de corte do papel toque na cabeça de impressão. Posicione as presilhas de cada lado do papel antes de imprimir.

 [“Colocar papel” na página 53](#)

4 Roletes de pressão

Estes roletes exercem pressão no papel durante a impressão. Movem-se para cima e para baixo em conjunto com a alavanca de colocação de meios.

5 Aquecedor do rolo

O aquecedor do rolo garante que a tinta adere uniformemente. Se existir cotão, pó ou tinta colado, pode causar entupimento dos jatos ou gotas de tinta, não se esqueça de limpar diariamente.

 [“Limpeza diária” na página 83](#)

6 Almofada de lavagem

A tinta de cor e Optimizador (OP) são descarregadas para esta almofada durante a descarga. O lado direito é para OP, e o lado esquerdo é para a tinta. Verifique durante a limpeza regular e limpe se estiver sujo.

 [“Limpar à volta da Almofada De Lavagem” na página 91](#)

7 Unidade De Limpeza

Utilizado para limpar tinta que aderiu à superfície dos jatos da cabeça de impressão. A unidade de limpeza é um item consumível. Substitua-o quando surgir uma mensagem no painel de controlo a solicitá-lo.

 [“Substituir a Unidade De Limpeza” na página 100](#)

8 Tampa De Sucção

Utilize esta tampa para aspirar a tinta da cabeça de impressão. Siga as mensagens no painel de controlo para realizar a limpeza.

 [“Limpar a Tampa De Sucção” na página 89](#)

9 Tampas Anti Secagem

Exceto durante a impressão, estas tampas cobrem os jatos da cabeça de impressão para impedir que estes sequem. Limpar quando surgir uma mensagem no painel de controlo a solicitá-lo.

 [“Limpar as tampas anti secagem” na página 87](#)

Introdução

Parte de trás

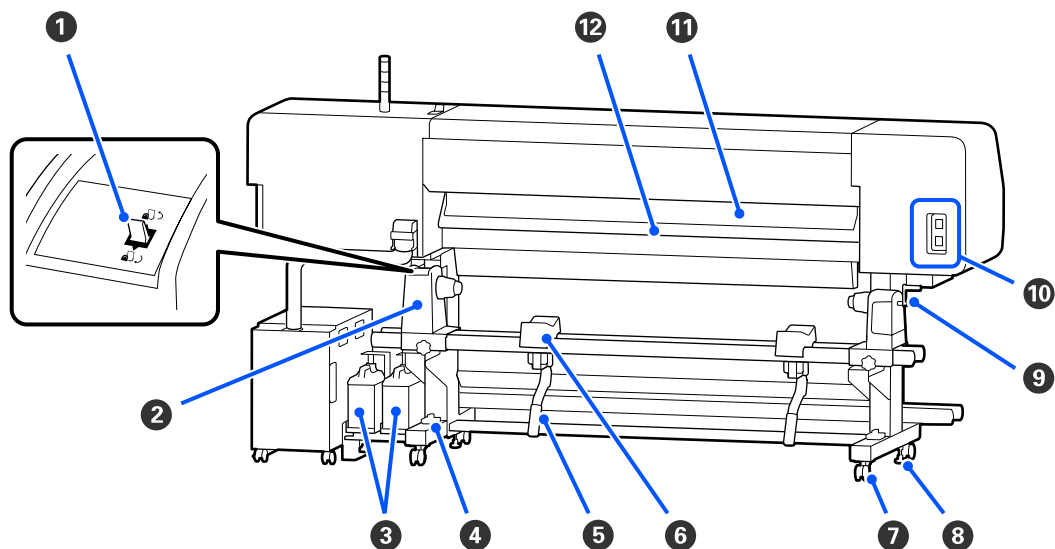
**1 Interruptor accionador**

Rebobina o papel durante a substituição do papel.

2 Suporte de meios

Coloque papel nestes apoios. São peças iguais do lado esquerdo e do lado direito.

3 Waste Ink Bottle (Frasco de tinta residual)

Os resíduos de tinta são recolhidos nesta garrafa. Existem dois frascos de resíduos de tinta; para tinta de cor à esquerda e Optimizador (OP) à direita.

Substitua-o por um novo waste ink bottle (frasco de tinta residual) quando surgir uma mensagem no painel de controlo a solicitá-lo.

[“Eliminação da tinta residual” na página 97](#)

4 Medição do nível

Se instalar num piso com alcatifa ou num piso inclinado, verifique o nível horizontal da impressora. São peças iguais do lado esquerdo e do lado direito.

Regiões que não a América do Norte e a América Latina: [Manual de instalação](#) (folheto)

Utilizadores norte-americanos e latino-americanos: Contacte o seu revendedor para a instalação do produto. O produto deve ser instalado por um revendedor autorizado. Os danos causados ao produto por uma instalação não autorizada não serão abrangidos pela sua garantia Epson.

5 Alavanca de elevação

Se o papel a ser colocado no suporte de meios parecer ser pesado, utilize estas alavancas para levantar o papel até ao nível do suporte de meios. São peças iguais do lado esquerdo e do lado direito.

Introdução

6 Apoio de meios

Coloque o papel nestes suportes antes de o colocar no suporte de meios. São peças iguais do lado esquerdo e do lado direito.

7 Rodas

Existem dois rodízios em cada perna. Depois de terminada a instalação, os rodas devem ficar bloqueados quando a impressora estiver a ser utilizada.

8 Reguladores

Existem dois reguladores em cada perna. Se instalar num piso com alcatifa ou num piso inclinado, faça a medição do nível da impressora e ajuste-a para manter a impressora estável. Se executar o ajuste horizontal durante a instalação, não se esqueça de levantar os niveladores por cima dos rodas antes de mover a impressora.

 [“Deslocar a impressora” na página 145](#)

9 Pega

Depois de colocar o papel no suporte de meios direito, rode a pega para pressionar o suporte de meios e aplique pressão no núcleo do rolo.

10 Tomada CA #4/Tomada CA #5

Ligue o cabo de alimentação fornecido com o aquecedor de cura. Certifique-se de que liga os dois cabos.

11 Limpador de meios

Remove algodão e pó da superfície do papel.

 [“Limpar o Limpador de meios” na página 92](#)

12 Pré-aquecedor

Aquece o papel antes da impressão para que a área de impressão não fique sujeita a alterações bruscas de temperatura.

Introdução

Unidade De Tinta

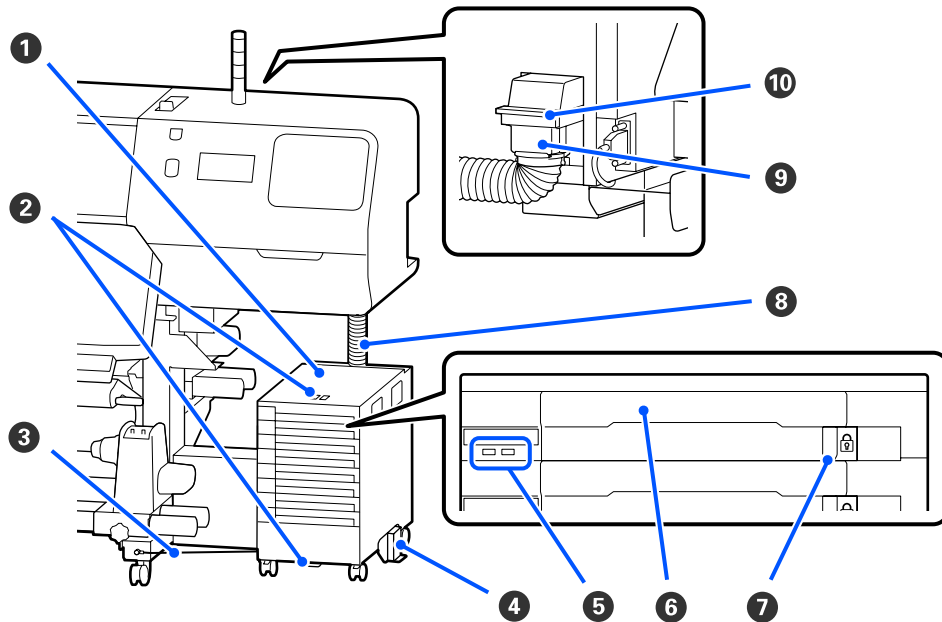

1 Unidade De Tinta

A unidade de tinta fornece tinta à impressora. Encaixe as unidades de alimentação de tinta em todos os tabuleiros das unidades de alimentação de tinta.

2 Suporte De Segurança Do Cabo

Passar um cabo de segurança disponível comercialmente através das peças de montagem superior e inferior para evitar o furto da unidade de alimentação de tinta.

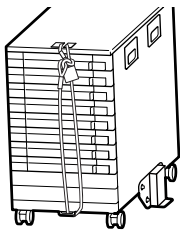

3 Fio da unidade de tinta

Ao utilizar, não se esqueça de usar parafusos para apertar o fio da unidade de tinta à parte frontal e traseira das pernas da impressora. O tubo de tinta pode quebrar se mover a unidade de tinta quando estiver ligada à impressora sem estar presa com o fio da unidade de tinta.

4 Placa De Prevenção De Inversão

Certifique-se que a unidade de tinta é usada com uma placa de prevenção de inversão presa a ambos os lados para prevenir que a unidade de tinta se volte.

Introdução

5 Luz LED

A luz LED indica, quer esteja intermitente ou ligada, as unidades de alimentação de tinta inseridas nos tabuleiros das unidades de alimentação de tinta e a unidade de tinta, como mostrado abaixo.

Contante azul : A tinta está a ser adicionada à impressora. Não puxe o tabuleiro da unidade de alimentação de tinta.

Intermitente azul : Está na hora de agitar a unidade de alimentação de tinta. Puxe o tabuleiro da unidade de alimentação de tinta para fora e agite-o.

 [“Agitar” na página 94](#)

Constante ou intermitente cor de laranja : Ocorreu um erro ou aviso. O tipo de erro ou aviso é indicado pela forma constante ou intermitente da lâmpada. Pode verificar os detalhes do erro ou aviso no ecrã do painel de controlo.

Desativado : Nenhum erro. Pode puxar o tabuleiro da unidade de alimentação de tinta para fora se for necessário.

6 Tabuleiro Da Unidade De Alimentação De Tinta

Insira a unidade de alimentação de tinta da cor indicada na etiqueta. Coloque todos os tabuleiros das unidades de alimentação de tinta na unidade de tinta.

7 Interruptor De Bloqueio

Para retirar um tabuleiro da unidade de alimentação de tinta, desbloqueie-o movendo o interruptor de bloqueio para a direita. Após colocar o tabuleiro da unidade de alimentação de tinta na unidade de tinta, bloqueie movendo o interruptor de bloqueio para a esquerda.

8 Tubo De Tinta

Este tubo fornece tinta das unidade de alimentação de tinta para a impressora.

9 Botões de alimentação de meios

Este conector liga o tubo de tinta à impressora. É usado com o tubo de tinta e impressora ligados normalmente, exceto aquando do transporte da impressora.

10 Alavancas de bloqueio do conector

Bloqueia o botões de alimentação de meios. Não usar após bloquear durante a configuração.

Introdução

Painel de controlo

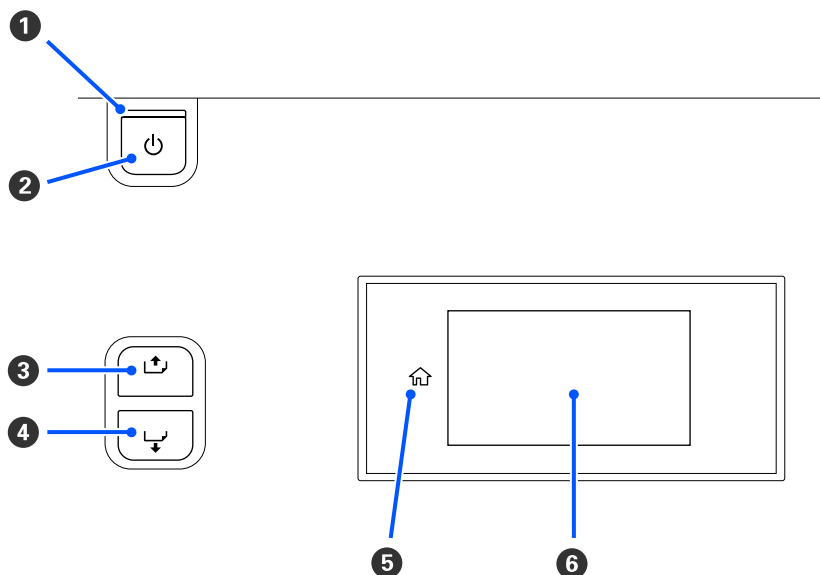
**1 Indicador luminoso  (luz de alimentação)**

O estado operacional da impressora é indicado por um indicador luminoso aceso ou intermitente.

Ativado : A impressora está ligada.

Intermitente : A impressora está a funcionar, por exemplo, a receber dados, a desligar, ou a Limpeza cab. impressão.

Desativado : A impressora está desligada.

2 Botão  (botão de alimentação)

Permite ligar e desligar a impressora.

3 [Botão ] (botão para enrolar)

De acordo com o estado da alavanca de colocação de meios, as operações diferem como mostrado abaixo.

- Quando a alavanca de colocação de meios é movida para a frente
Pode enrolar o papel se mantiver pressionado o botão. A rebobinagem para quando a margem principal do papel chegar à posição inicial da impressão. Para voltar a rebobinar, solte a tecla e, em seguida, pressione-a novamente. Pressione e mantenha pressionado o botão para acelerar a rebobinagem. Isto é útil ao afinar o alinhamento do papel, uma vez que pode rebobinar o papel em incrementos de 0,4 mm, pressionando brevemente o botão.
- Quando a alavanca de colocação de meios é movida para trás
Pode rebobinar o papel que foi colocado com o lado imprimível voltado para fora, mantendo pressionado o botão.

Introdução

4 [Botão] (botão de alimentação)

De acordo com o estado da alavanca de colocação de meios, as operações diferem como mostrado abaixo.

- Quando a alavanca de colocação de meios é movida para a frente
É possível enrolar o papel se mantiver pressionado o botão. Pressione e mantenha pressionado o botão para acelerar a alimentação. Isto é útil ao afinar o alinhamento do papel, uma vez que pode alimentar o papel em incrementos de 0,4 mm, pressionando brevemente o botão.
- Quando a alavanca de colocação de meios é movida para trás
Pode rebobinar o papel que foi colocado com o lado imprimível voltado para dentro, mantendo pressionado o botão.

5 (Início)

Pressione para voltar ao ecrã de início durante as operações do menu e etc. (quando o  estiver ligado).

 (Início) não está ligado quando não pode ser utilizado

6 Ecrã

Apresenta o estado da impressora, menus, mensagens de erro, etc.

 [“Compreender e utilizar o ecrã” na página 19](#)

Compreender e utilizar o ecrã

Compreender o visor

Esta secção explica como visualizar as duas janelas a seguir.

Janela de Início

É possível verificar o estado atual da impressora.

Janela de ajuste de arranque

Pode alterar rapidamente os principais valores de ajuste. Isto é útil quando precisar de fazer ajustes frequentes para estabilizar a qualidade de impressão, como por exemplo quando começar a usar novos tipos de papel.

É possível alternar entre a janela de início e a janela de ajuste de inicialização sempre que pressionar .

Introdução

Janela de Início

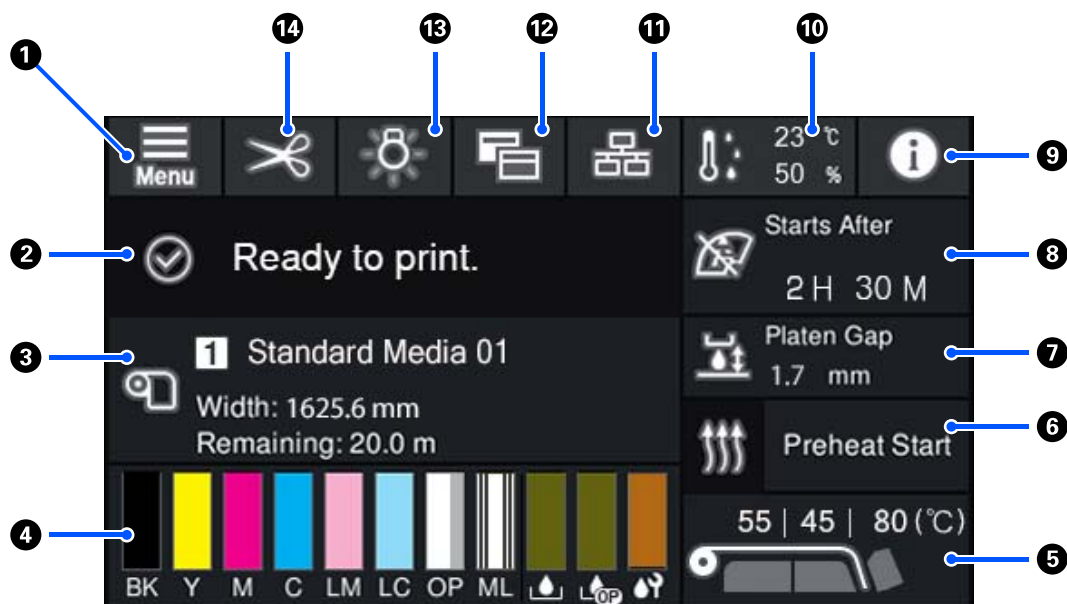

1 (Menu)

Aparece o menu de definições.

 “Menu do Painel de Controlo” na página 109

2 Área de exibição de estado

Exibe o estado da impressora e as mensagens de aviso. Apenas as notificações mais recentes são mostradas nesta área. É possível verificar todas as notificações de aviso se pressionar .

Ao receber uma tarefa de impressão, o conteúdo apresentado muda como mostrado abaixo. A seguir, é dada uma explicação de cada ecrã.

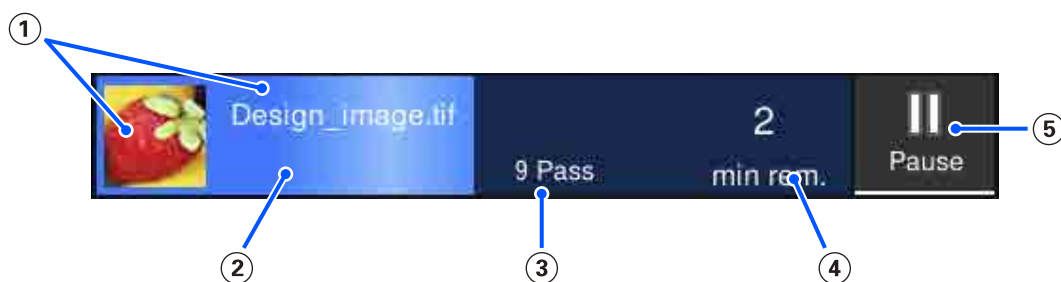

1 Apresenta uma pré-visualização da imagem a ser impressa e o nome do ficheiro.

2 Exibe uma barra de progresso mostrando o progresso da impressão.

3 Mostra o número de passagens de impressão.

4 Mostra o tempo estimado até a impressão estar completa. Incluindo o tempo de aquecimento necessário para o aquecedor atingir a temperatura definida, o tempo de secagem após a impressão e, dependendo das definições, o tempo de aquecimento para a cabeça de impressão.

Introdução

5 Este é o botão Pausa (Suspend).

Pressione este botão e selecione se pretende parar imediatamente a impressão (**Pausa imediata**) ou parar depois de imprimir a página atual (ou tarefa se for uma única página) (**Pausa entre páginas**). Ao pressionar **Retomar** na janela durante uma pausa retoma a impressão. No entanto, se selecionar **Pausa imediata**, a impressão pode ser afetada ao reiniciar a mesma.

É exibido como o botão **Cancelar** ao aquecer, até o aquecedor atingir a temperatura definida. Pressione este botão para cancelar a tarefa. Este botão é exibido como **Iniciar** enquanto aquece ao imprimir um padrão de ajuste, e pode ser pressionado para começar a imprimir mesmo que a temperatura do aquecedor seja baixa.

3 Informações sobre papel

Exibe o nome e o número do papel selecionado registado atualmente, bem como a largura do papel colocado atualmente. Quando **Gestão da quantidade restante** for definido como **Activado**, a quantidade restante de papel colocado também é exibida. Ao pressionar esta área são exibidas as **Definições de suporte** no menu de configurações onde pode mudar para um número de papel registado diferente ou alterar as configurações para o número de papel atualmente selecionado.

4 Estado dos consumíveis

Exibe a quantidade aproximada restante e o estado dos consumíveis, tais como a unidade de alimentação de tinta. Ao pressionar esta área permite verificar os detalhes da quantidade restante e o número de peça de cada consumível.

Se estiver a usar o SC-R5000L Series, ao pressionar esta área permite realizar as seguintes verificações e configurações.

- Verifique qual a unidade de alimentação de tinta que está a funcionar atualmente ou a fornecer tinta
- Verifique o estado de unidades de alimentação de tinta não operacionais
- Alternar manualmente a unidade de alimentação de tinta

A seguir, é dada uma explicação de cada ecrã.

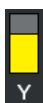

Estado da Unidade de alimentação de tinta

Indica a quantidade de tinta aproximada restante. A barra vai diminuindo à medida que a tinta restante se esgota. As letras debaixo da barra são abreviaturas das cores. A relação das abreviaturas e das cores da tinta é mostrada abaixo.

BK : Black (Preto)

Y : Yellow (Amarelo)

M : Magenta

C : Cyan (Ciano)

LM : Light Magenta (Magenta Claro)

LC : Light Cyan (Ciano Claro)

OP : Optimizador

Introdução

ML : Maintenance Liquid (Líquido de Manutenção)

De acordo com o estado da unidade de alimentação de tinta, a janela da barra muda como mostrado abaixo.



: Há pouca tinta. Tem de preparar uma nova unidade de alimentação de tinta.

Se estiver a usar o modelo SC-R5000L Series, o fornecimento de tinta muda automaticamente para outra unidade de alimentação de tinta da mesma cor, por isso certifique-se que a unidade de alimentação de tinta para a qual está a ser mudada tem tinta suficiente.



: Sem tinta. Substitua a unidade de alimentação de tinta antiga por uma nova.

Se estiver a usar o modelo SC-R5000L Series, quando a tinta acabar, o fornecimento de tinta muda automaticamente para outra unidade de alimentação de tinta da mesma cor.



: Está na hora de agitar a unidade de alimentação de tinta. Retire a tabuleiro da unidade de alimentação de tinta de qualquer unidade de tinta cuja Luz LED esteja azul intermitente, e a seguir agite o tabuleiro. Não puxe o tabuleiro da unidade de alimentação de tinta se a luz estiver azul constante.



: Exibido apenas ao usar o SC-R5000L Series.

Foi instalado um tabuleiro da unidade de alimentação de tinta sem uma unidade de alimentação de tinta na unidade de tinta. Coloque a unidade de alimentação de tinta o mais rapidamente possível, de outra forma, a unidade de tinta pode avariar.



: Exibido apenas ao usar o SC-R5000L Series.

Certifique-se que todos os unidade de tinta das interruptores de bloqueio estão bloqueados, e a seguir siga as instruções exibidas na ecrã.



: A limpeza da unidade de fornecimento de tinta está instalada.



Estado do Waste Ink Bottle (Frasco de tinta residual)

Indica a quantidade aproximada de espaço disponível no waste ink bottle (frasco de tinta residual). A barra vai diminuindo à medida que a quantidade de espaço restante vai diminuindo. As letras debaixo da barra são abreviaturas de identificação dos frascos de tinta residual. Os significados das abreviaturas são mostrados abaixo.



: Waste ink bottle (Frasco de tinta residual) para tinta de cor



: Waste ink bottle (Frasco de tinta residual) para o Optimizador (OP)

De acordo com o estado do waste ink bottle (frasco de tinta residual), a janela da barra muda como mostrado abaixo.



: O waste ink bottle (frasco de tinta residual) está quase cheio. Prepare um novo Waste Ink Bottle (Frasco de tinta residual).

Introdução



Estado da Unidade De Limpeza

Indica a quantidade aproximada de unidade de limpeza restante. A barra vai diminuindo à medida que a tinta restante se esgota.



: A unidade de limpeza está a acabar, prepare uma unidade de limpeza nova.

5 Temperatura Aquecedor

Apresenta a temperatura definida para cada aquecedor. As temperaturas são apresentadas pela seguinte ordem a partir da esquerda: pré-aquecedor, aquecedor do rolo, aquecedor de cura. O ícone debaixo do número muda como mostrado abaixo de acordo com a temperatura de cada aquecedor.



: Aquecimento.



: Arrefecimento.

6 Iniciar pré-aquecimento/Parar

Cada aquecedor começa a aquecer quando é enviada uma tarefa, e a impressão começa quando todos os aquecedores atingem uma temperatura definida.

Pressione **Iniciar pré-aquecimento** para iniciar o pré-aquecimento de cada aquecedor, e a seguir o pré-aquecedor e aquecedor do rolo manter uma temperatura constante definida. O aquecedor de cura mantém uma temperatura em espera.

O pré-aquecimento permite começar a imprimir rapidamente após a enviar uma tarefa.

É possível iniciar/parar o pré-aquecimento de todos os aquecedores sempre que pressionar esta área. Além disso, todos os aquecedores desligam-se depois de decorrer o tempo definido em **Heater Off Timer** no menu de definições. O aquecimento começa quando uma tarefa de impressão é enviada, mas ainda pode pressionar **Iniciar pré-aquecimento** se necessário.

Mais, se o **Aquecedor** em **Temperatura** for definido como **Desactivado** no menu de definições, ao pressionar **Iniciar pré-aquecimento** não acontece nada e o pré-aquecimento não é iniciado. Os aquecedores que estiverem definidos como **Desactivado** não começam a aquecer mesmo ao enviar uma tarefa. É possível configurar definições de **Aquecedor** para cada aquecedor.

7 Espaço de rolo

Exibe as definições do Espaço de rolo para as informações do papel atual (3). Pressione esta área para exibir a janela de definições onde pode alterar os valores.

Introdução

8 Aviso sobre quando fazer manutenção ou Limpeza periódica

Mostra o tempo de impressão restante até à manutenção ou Limpeza periódica ser realizada.



A impressora calcula quanto tempo levará para imprimir a tarefa, e se o tempo de impressão for maior do que o tempo apresentado, a Limpeza cab. impressão é automaticamente realizada antes do início da impressão.

Pode pressionar esta área para realizar a Limpeza cab. impressão se necessário.

De acordo com a temperatura à volta da cabeça de impressão e o estado de ejeção de tinta durante a impressão, pode ser realizado mais cedo para proteger a cabeça de impressão.

Mais, a limpeza de manutenção pode ser realizada independentemente do aviso ao ligar novamente a impressora.

9 (Estado da impressora)

Caso tenha sido criado um aviso,  é exibido à direita como . Pressione **Lista de mensagens** na janela apresentada ao pressionar esta área para exibir uma lista de notificações de aviso. É possível verificar informações detalhadas e o procedimento de manuseio de cada item pressionando o mesmo na lista. Os itens são eliminados da lista à medida que são realizadas as ações.

10 (temperatura e humidade do ambiente)

Apresenta a temperatura e humidade atuais. Pressione esta área para ver o intervalo de temperatura e humidade de funcionamento da impressora. Se não utilizar a impressora nas condições ambientais adequadas, poderá não conseguir imprimir corretamente.

11 / (Mudar o estado de ligação)

Os ícones seguintes indicam o estado de ligação entre o computador e a impressora.

Ligação ligada: 

Ligação desligada: 

A ligação é ligada ou desligada sempre pressionar esta área.

Por exemplo, é possível terminar o trabalho com mais eficiência desligando a ligação para evitar que os trabalhos sejam recebidos antes de realizar a manutenção, como a impressão de um padrão de verificação de jatos ou a execução da Limpeza cab. impressão após limpar à volta da cabeça de impressão.

Note que poderá não ser possível alternar dependendo do estado de funcionamento da impressora. Nesta situação, o ícone é apresentado a cinzento indicando que a função está desativada.

12 (Alterar janelas)

Alternar entre a janela inicial e a janela de ajuste de inicialização sempre que pressionar esta área.

Introdução

13 (Luz interna)

Liga ou desliga a luz interna. Pressione esta área para desligar a luz interior, quando estiver ligada. Se pressionar quando a luz interior estiver desligada, liga-a.

Pode não conseguir ligar/desligar esta função, dependendo do estado de funcionamento da impressora. Nesta situação, o ícone é apresentado a cinzento indicando que a função está desativada.

14 (alimentação de papel para a posição de corte)

Dependendo das definições para o papel selecionado atualmente, o fim da impressão pode ser na superfície dentada após completar a impressão.

Se quiser mudar a posição de fim de impressão para a posição de corte, pode pressionar esta área para colocar o papel na posição de corte. Além disso, se efetuar uma operação para colocar o final da impressão na posição de corte enquanto esta se encontra na posição de corte, a posição de início da impressão na superfície dentada é colocada na posição de corte.

Janela de ajuste de arranque

A secção seguinte descreve apenas as partes que diferem da janela inicial. É possível alterar o valor para cada item de ajuste mesmo durante a impressão. Os resultados dos ajustes são registados para as definições de papel selecionadas atualmente.

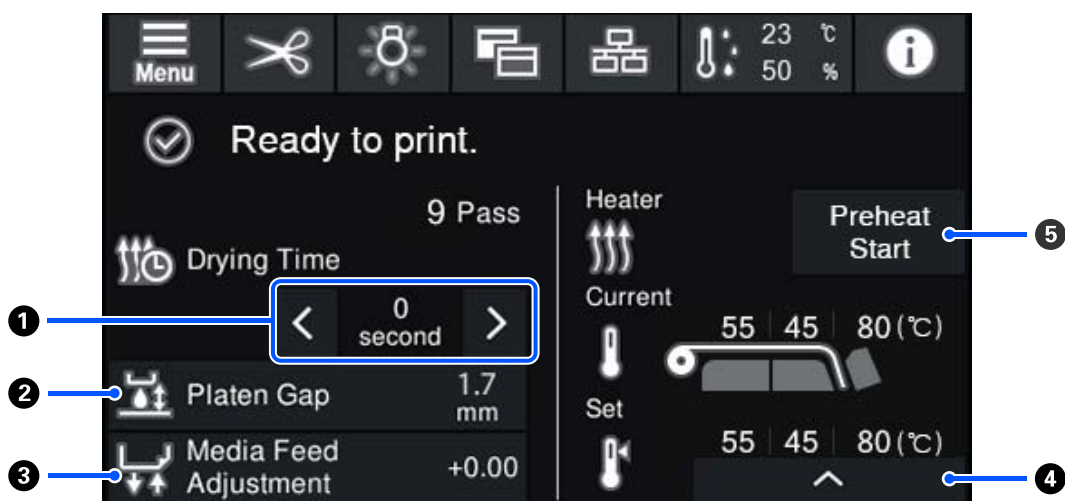

1 Ajustar o Tempo de secagem

Quando a **Ação de secagem** estiver definida como **Igual a definição de tempo de secagem**, a definição do **Tempo de secagem** para o Modo de passagem selecionado para o número de papel registado selecionado atualmente é exibido. Pressione o seguinte para alterar o valor.

 : Para reduzir o tempo de exibição

 : Para aumentar o tempo de exibição

2 Ajustar o Espaço de rolo

Exibe as definições do Espaço de rolo para as definições atuais de papel. Pressione esta área para alterar a definição.

Introdução

3 Corrigir a alimentação de papel

Para corrigir o desalinhamento que ocorre durante a impressão, pressione esta área para realizar correções de alimentação de papel.

Se a quantidade colocada for demasiado pequena, aparecem faixas pretas (riscas escuras); ajuste a quantidade de alimentação (+).

Se, pelo contrário, a quantidade alimentada for demasiado grande, aparecem faixas brancas (riscas claras); ajuste a quantidade de alimentação (-). O valor indica a quantidade de alimentação que foi corrigida como percentagem ou como valor positivo (+) ou negativo (-).

4 Ajustar a temperatura do aquecedor

Pressione  para alterar a temperatura definida para o pré-aquecedor, aquecedor do rolo, ou aquecedor de cura. De acordo com o papel colocado e o número atual de passagens de impressão, se a temperatura do aquecedor de cura for demasiado baixa, a tinta não seca corretamente e a parte de trás do papel pode manchar com tinta ao enrolar. Por outro lado, se a temperatura for muito alta, fará com que o papel encolha e enrugue. Se a superfície do aquecedor do rolo for demasiado elevada, os jatos ficam obstruídos. Ao alterar a temperatura, certifique-se de que se ajusta a uma temperatura adequada.

5 Iniciar pré-aquecimento/Parar

Cada aquecedor começa a aquecer quando é enviada uma tarefa, e a impressão começa quando todos os aquecedores atingem uma temperatura definida.

Pressione **Iniciar pré-aquecimento** para iniciar o pré-aquecimento de cada aquecedor, e a seguir o Pré-aquecedor e aquecedor do rolo manter uma temperatura constante definida. O aquecedor de cura mantém uma temperatura em espera.

O pré-aquecimento permite começar a imprimir rapidamente após a enviar uma tarefa.

É possível iniciar/parar o pré-aquecimento de todos os aquecedores sempre que pressionar esta área. Além disso, todos os aquecedores desligam-se depois de decorrer o tempo definido em **Heater Off Timer** no menu de definições. O aquecimento começa quando uma tarefa de impressão é enviada, mas ainda pode pressionar **Iniciar pré-aquecimento** se necessário.

Mais, se o **Aquecedor** em **Temperatura** for definido como **Desactivado** no menu de definições, ao pressionar **Iniciar pré-aquecimento** não acontece nada e o pré-aquecimento não é iniciado. Os aquecedores que estiverem definidos como **Desactivado** não começam a aquecer mesmo ao enviar uma tarefa. É possível configurar definições de **Aquecedor** para cada aquecedor.

Procedimento de utilização

A área do fundo preto no ecrã inicial e a janela de ajuste de inicialização não responde mesmo ao pressionar a mesma. Ao pressionar a área cinzenta em forma de mosaicos na área de funcionamento, a janela ou o valor muda.

Introdução

Dependendo do estado de funcionamento da impressora, pode não ser possível executar a função para cada botão apresentado na parte superior do ecrã. Se a função não estiver disponível, o ícone fica cinzento e o botão não responde.

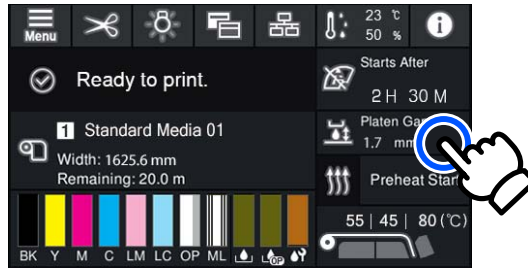

As áreas de utilização realizam tarefas quando são pressionadas. No entanto, quando uma barra de deslocamento é exibida como mostrado abaixo, é possível rodar a janela se mover (deslizar) o seu dedo para cima e para baixo na janela. Também é possível rodar ao pressionar os ícones para cima e para baixo na barra de deslocamento.

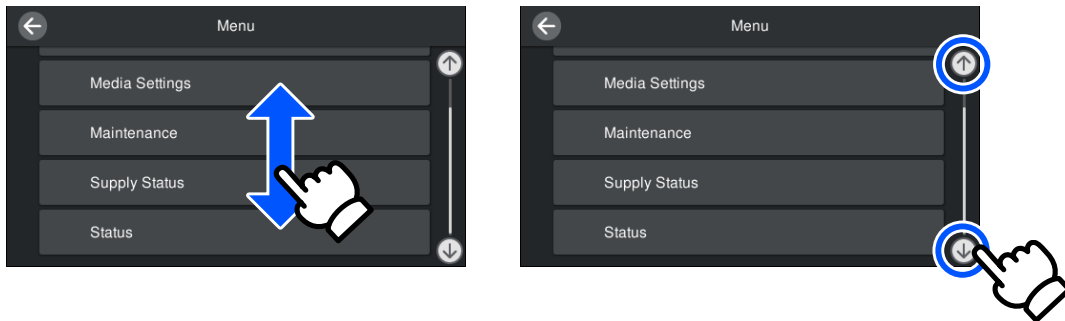

Se o botão **Como...** for exibido numa janela de mensagem e etc., é possível pressionar este botão para consultar o guia do procedimento de funcionamento.

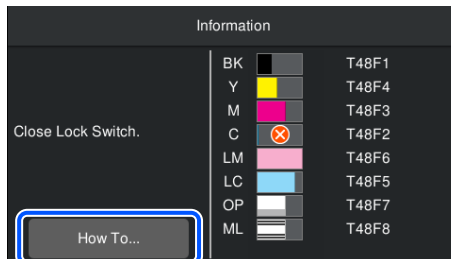

Compreender as Sinais Luminosos

O estado da impressora é indicado pelas três lâmpadas coloridas, quer estejam ou não acesas ou intermitentes. As cores da lâmpada são vermelho, amarelo e verde de cima para baixo. Quando o vermelho ou amarelo está aceso ou intermitente, ocorreu um erro ou aviso na impressora. Pode verificar os detalhes do erro ou aviso no ecrã do painel de controlo.

Estado da lâmpada			Estado Da Impressora
Vermelho	Amarelo	Verde	
Desativado	Intermitente	Desativado	Realizar operações de arranque/desligamento
Desativado	Desativado	Ativado	Em espera (a impressora está pronta)

Introdução

Estado da lâmpada			Estado Da Impressora
Vermelho	Amarelo	Verde	
Desativado	Desativado	Intermitente	Meio da Página
Desativado	Ativado	Indicadores luminosos/in-termitentes	É necessário substituir os consumíveis brevemente.
Desativado	Ativado	Desativado	Não é possível iniciar a impressão
Ativado	Desativado	Desativado	Ocorreu um erro Verifique o conteúdo do erro no ecrã.
Intermitente	Desativado	Desativado	Erros que não podem ser eliminados Depois de confirmar a mensagem apresentada no ecrã, contacte o seu revendedor ou a Assistência Epson para obter apoio.
Desativado	Intermitente	Desativado	Realizar a manutenção
Desativado	Ativado	Ativado	Em pausa (a impressão parou)
Desativado	Ativado	Intermitente	Em pausa (a imprimir)
Desativado	Ativado	Desativado	Ligação desligada (não é possível aceitar tarefas)

Notas sobre Utilização e Conservação

Espaço para instalação

Certifique-se de que garante o espaço indicado, livre de quaisquer outros objetos, para não obstruir a ejeção do papel e a substituição de consumíveis.

Consulte a “Tabela de especificações” para conhecer as dimensões externas da impressora.

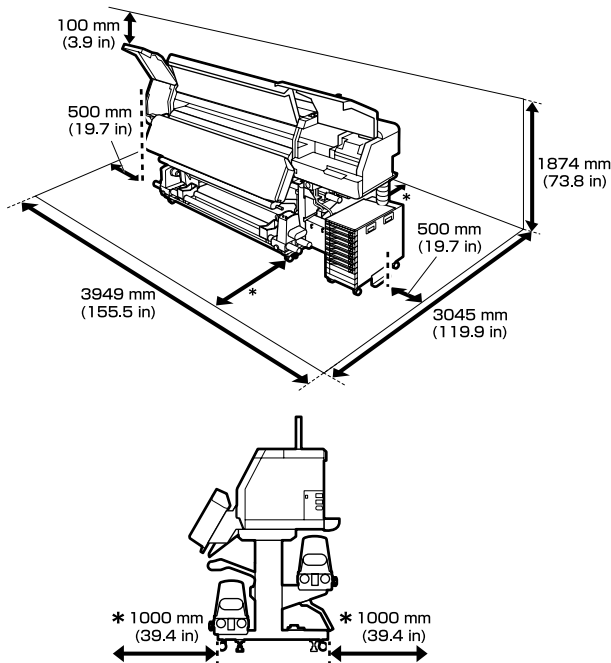

 “Tabela de Especificações” na página 154



Notas sobre a utilização da impressora

Tenha em atenção os pontos seguintes quando utilizar esta impressora para evitar avarias, mau funcionamento e diminuição da qualidade de impressão.

- ❑ Recomendamos manter a impressora sempre ligada para evitar que a cabeça de impressão fique obstruída. Se a impressora estiver desligada, ligue-a uma vez por semana.

- ❑ Quando utilizar esta impressora, observe os limites da temperatura de funcionamento e de humidade descritos na “Tabela de especificações”.  “Tabela de Especificações” na página 154 Tenha, contudo, em atenção que os resultados pretendidos poderão não ser obtidos se a temperatura e a humidade estiverem dentro dos limites para a impressora mas não dentro dos limites para o papel. Certifique-se de que as condições de utilização são adequadas ao papel. Para mais informações, consulte a documentação fornecida com o papel. Além disso, aquando da utilização num local seco, num ambiente de ar condicionado ou sob luz solar direta, conserve a humidade adequada.
- ❑ Evite utilizar a impressora em locais com fontes de aquecimento ou que estejam expostos a correntes de ar diretas de ventiladores ou de aparelhos de ar condicionado. Os jatos da cabeça de impressão podem secar e ficar obstruídos.
- ❑ Não dobre nem puxe o tubo de resíduos de tinta. A tinta pode verter no interior da impressora ou em volta dela.
- ❑ As tarefas de manutenção como a limpeza e substituição de peças têm de ser realizadas de acordo com a frequência de utilização ou a intervalos recomendados. Não efetuar a manutenção regular pode resultar na perda da qualidade de impressão. Se não for realizada uma manutenção adequada, a utilização continuada pode danificar a cabeça de impressão.  “Componentes que Requerem Limpeza Regular e Tempo de Limpeza” na página 79
- ❑ A cabeça de impressão pode não estar protegida (a cabeça de impressão não pode regressar ao lado direito) se a impressora for desligada quando o papel encrava ou ocorre um erro. O nivelamento é uma função que cobre automaticamente a cabeça de impressão com uma tampa para evitar que a cabeça de impressão seque. Neste caso, desligue a impressora e aguarde um pouco, até que a proteção da cabeça se efetue automaticamente.
- ❑ Quando a impressora estiver ligada, não retire a ficha nem corte a corrente no disjuntor. Se o fizer, a cabeça de impressão pode não ficar devidamente protegida. Neste caso, desligue a impressora e aguarde um pouco, até que a proteção da cabeça se efetue automaticamente.

Introdução

- ❑ A Limpeza cab. impressão é realizada automaticamente para a cabeça de impressão a um intervalo fixo após a impressão para evitar que os jatos entupa.
Certifique-se de que o Waste Ink Bottle (Frasco de tinta residual) está colocado sempre que a impressora estiver ligada.
- ❑ Além da impressão, a tinta é utilizada durante a Limpeza cab. impressão e outras tarefas de manutenção necessárias para manter a cabeça de impressão em boas condições de funcionamento.

Notas sobre a não utilização da impressora

Se não a utilizar, tenha em conta os pontos seguintes quando guardar a impressora. Se não guardar a impressora corretamente, poderá não conseguir imprimir devidamente quando a voltar a utilizar.

- ❑ Se a impressora não for utilizada durante mais de duas semanas (e se estiver desligada nesse momento), utilize a limpeza da unidade de fornecimento de tinta (vendida em separado) e realize a manutenção antes do armazenamento. Se as cabeças não forem lavadas, podem ocorrer obstruções permanentes nas mesmas.
Para obter mais informações, consulte a secção indicada a seguir.
 [“Armazenamento de longa duração \(Manutenção Pré-Armazenamento\)” na página 106](#)
- ❑ Se não imprimir durante um longo período de tempo e não executar a manutenção pré-armazenamento, ligue a impressora, pelo menos, uma vez por semana.
Se não imprimir durante muito tempo, os jatos da cabeça de impressão podem ficar obstruídos.
Limpeza cab. impressão será efetuada automaticamente depois de ligada e iniciada a impressora. Limpeza cab. impressão evita a obstrução das cabeças de impressão e mantém a qualidade de impressão. Não desligue a impressora antes de terminar a Limpeza cab. impressão.

- ❑ Se não utilizou a impressora durante muito tempo, antes de começar a imprimir verifique se a cabeça de impressão está obstruída. Realize a Limpeza cab. impressão se a cabeça de impressão estiver obstruída.

 [“Como imprimir um modelo de verificação dos jatos” na página 104](#)

- ❑ Ao armazenar a impressora num ambiente abaixo dos -15 °C (5 °F), execute **Preparação para armazenamento** no menu de definições. Se a impressora for armazenada sem executar este procedimento, a cabeça de impressão pode ser danificada.

 [“Armazenamento de longa duração \(Manutenção Pré-Armazenamento\)” na página 106](#)

- ❑ Os roletes de pressão podem provocar vincos no papel deixado na impressora. O papel pode também ficar ondulado ou enrolado, provocando encravamentos ou fazendo com que o papel entre em contacto com a cabeça de impressão. Retire o papel antes de guardar a impressora. Após remover o papel, deslize a alavanca de colocação de meios para a frente.
- ❑ Guarde a impressora depois de confirmar que a cabeça de impressão foi protegida (a cabeça de impressão está posicionada totalmente à direita). Se a cabeça de impressão ficar desprotegida durante muito tempo, a qualidade de impressão pode diminuir.

Nota:

Se a cabeça de impressão não estiver protegida, ligue a impressora e, de seguida, desligue-a.

- ❑ Feche todas as tampas antes de guardar a impressora. Se não for utilizar a impressora durante um longo período de tempo, coloque um pano ou uma cobertura anti-estática na impressora para a proteger do pó. Os jatos da cabeça de impressão são muito pequenos e podem entupir facilmente se o pó se infiltrar na cabeça de impressão, não sendo depois possível imprimir corretamente.
- ❑ Quando guardar a impressora, certifique-se de que fica nivelada: não a guarde inclinada, sobre um dos lados nem voltada ao contrário.

Introdução

Notas sobre a utilização das unidades de alimentação de tinta

Tenha em atenção os pontos seguintes quando manusear as unidades de alimentação de tinta para manter a boa qualidade de impressão.

- ❑ Necessita de tinta adicional para carregar completamente os jatos da cabeça de impressão quando utilizar a impressora pela primeira vez; serão necessárias unidades de alimentação de tinta mais cedo do que o habitual.
- ❑ Guarde as unidades de alimentação de tinta à temperatura ambiente, afastadas da luz solar direta.
- ❑ Para garantir a qualidade de impressão, recomendamos a utilização de toda a tinta antes da primeira das datas que se seguem:
 - ❑ Antes do prazo de validade indicado na embalagem da unidade de alimentação de tinta
 - ❑ Um ano após a instalação da unidade de alimentação de tinta na unidade de tinta
- ❑ Se deslocar as unidades de alimentação de tinta de um local frio para um local quente, antes de as utilizar, deixe-as estar à temperatura ambiente durante mais de quatro horas.
- ❑ Não toque na placa de circuitos integrados da unidade de alimentação de tinta. Poderá não conseguir imprimir adequadamente.
- ❑ Não deixe a unidade de tinta sem as unidades de alimentação de tinta instaladas. A tinta que está na impressora seca e a impressora não funciona como seria de esperar. Deixe as unidades de alimentação de tinta instaladas, mesmo quando a impressora não estiver a ser utilizada.
- ❑ Uma vez que o chip IC faz a gestão das informações da unidades de alimentação de tinta, bem como o nível restante de tinta, pode instalar e usar novamente as mesmas se as remover antes de ser exibida a mensagem de substituição.
- ❑ Antes de guardar as unidades de alimentação de tinta que retira durante a utilização, utilize uma vareta de limpeza fornecida para absorver a tinta presa nas portas de fornecimento de tinta. A tinta seca na saída de tinta pode fazer verter tinta quando o tinteiro/unidade de fornecimento de tinta for reinserido e utilizado. Para obter mais informações sobre os métodos de limpeza, consulte as informações a seguir.
 - 🔗 [“Armazenamento de longa duração \(Manutenção Pré-Armazenamento\)” na página 106](#)
 Enquanto os tinteiros/unidades de fornecimento de tinta estiverem guardados, mantenha as saídas de tinta sem pó. A saída da tinta contém uma válvula, pelo que não necessita de ser protegida.
- ❑ As unidades de alimentação de tinta removidas podem ter tinta acumulada à volta da porta de fornecimento, logo, tenha cuidado para não sujar de tinta a área circundante ao remover as unidades de fornecimento de tinta.
- ❑ Para manter a qualidade da cabeça de impressão, esta impressora para de imprimir antes de as unidades de alimentação de tinta ficarem completamente vazias.
- ❑ Apesar de as unidades de alimentação de tinta poderem conter materiais reciclados, tal não afeta o funcionamento ou o desempenho da impressora.
- ❑ Não desmonte ou altere as unidades de alimentação de tinta. Poderá não conseguir imprimir adequadamente.
- ❑ Não deixe cair a unidade de alimentação de tinta nem embata em objetos duros; se o fizer, pode ocorrer derramamento de tinta da unidade de alimentação de tinta.
- ❑ Remova as unidades de alimentação de tinta instaladas na unidade de tinta uma vez por semana e agite-as. Não é necessário agitar as unidades de alimentação de tinta em OP ou ML.
 - 🔗 [“Agitar” na página 94](#)

Introdução

Notas sobre a utilização da unidade de tinta

- ❑ Utilize o fio da unidade de tinta para apertar a unidade de tinta à parte frontal e traseira das pernas da impressora. O tubo de tinta pode quebrar se mover a unidade de tinta quando estiver ligada à impressora sem estar presa com o fio da unidade de tinta.
- ❑ Não retire os botões de alimentação de meios após a ligação na configuração. Pode verter tinta se remover sem prestar atenção.

Precauções no manuseamento e armazenamento do papel

Tenha em atenção o seguinte quando manusear ou guardar o papel. O papel que não está em bom estado não produz impressões de boa qualidade.

Certifique-se de que lê a documentação fornecida com cada tipo de suporte.

Precauções no manuseamento e armazenamento

- ❑ Não dobre o papel nem danifique a superfície imprimível.
- ❑ Não toque na superfície imprimível. A humidade e oleosidade das mãos podem afetar a qualidade de impressão.
- ❑ Quando manusear o papel, segure-o pelas extremidades. Recomendamos a utilização de luvas de algodão.
- ❑ Mantenha o papel seco.
- ❑ Os materiais de embalagem podem ser utilizados para guardar o papel e não deve deitá-los fora.
- ❑ Evite guardar o papel em locais sujeitos a luz solar direta, a calor excessivo ou humidade.
- ❑ Quando não utilizar o papel, deve retirá-lo da impressora, rebobiná-lo e inseri-lo na embalagem original para o conservar.

- ❑ Não coloque o papel exposto diretamente no chão. O papel deve ser rebobinado e inserido na embalagem original para o conservar.

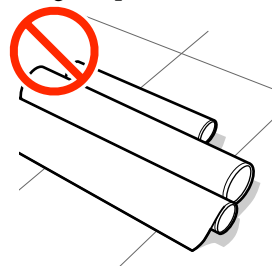

- ❑ Não transporte o papel com a superfície do papel encostada à roupa. Manuseie o papel dentro da respetiva embalagem individual até imediatamente antes de o colocar na impressora.

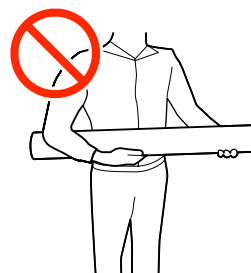

- ❑ Não armazenar o papel descoberto. Caso contrário, as margens do papel podem ficar onduladas ou enroladas, resultando no contacto do papel com a cabeça de impressão durante a impressão, podendo causar uma avaria.
- ❑ Deixar papel na impressora durante longos períodos de tempo pode fazer com que se deteriore.

Manuseamento do papel após a impressão

Para manter resultados de impressão de alta qualidade e duradouros, tenha em conta os pontos seguintes.

- ❑ Não esfregue nem risque a superfície impressa. Se o fizer, a tinta poderá sair.
- ❑ Não toque na superfície impressa, pois isso pode remover a tinta.
- ❑ Evite a luz solar direta.
- ❑ Para evitar a descoloração, exponha e guarde as impressões de acordo com as instruções indicadas na documentação fornecida com o papel.

Introdução

Introdução ao Software Fornecido

Regiões que não a América do Norte e a América Latina

O CD e o pacote de software que se seguem são fornecidos com a impressora.

- Disco de software
Consulte a tabela a seguir para obter descrições do software fornecido.
- Epson Edge Print (pacote de software)
Epson Edge Print é um software RIP que pode ser usado sem esforço com operações fáceis de entender. Pode ser instalado através da Internet. Consulte o *Manual de instalação* (folheto) sobre como instalar o software.

Software fornecido

A tabela seguinte apresenta o software fornecido.



As versões do Windows são fornecidas no disco de software fornecido. Se estiver a usar um Mac ou um computador sem unidade de disco, pode transferir e instalar o software a partir da seguinte ligação: <http://epson.sn>.

Para mais informações sobre o software, consulte a ajuda Online da aplicação ou o *Guia de Rede* (manual Online).

Nota:

Os controladores da impressora não são fornecidos. Para imprimir, necessita de um software RIP. O software RIP Epson, "Epson Edge Print", é incluído com esta impressora num CD separado.

O site da Epson fornece plug-in de software para a impressora.

Nome do software	Sumário
Epson Edge Dashboard*	<p>Após a instalação, funciona como software instalado. Fornece ou atualiza o ficheiro de definições (EMX) em Epson Edge Print, e envia notificações sobre o estado das impressoras registadas.</p> <p>Também pode realizar as seguintes operações de controlo para as impressoras Epson compatíveis.</p> <ul style="list-style-type: none"> <input type="checkbox"/> Pode facilmente adquirir a seguinte variedade de informações fornecida pela Epson na Internet. <ul style="list-style-type: none"> <input type="checkbox"/> Ficheiros das definições de impressão (EMX) <input type="checkbox"/> Atualizar informação para o firmware da impressora (pode atualizar facilmente o firmware a partir de Epson Edge Dashboard) <input type="checkbox"/> Atualizar informações de software e manuais instalados a partir do disco de software fornecido e Epson Setup Navi (Quando receber uma informação de atualização, pode atualizar rapidamente o software ao iniciar EPSON Software Updater.) <input type="checkbox"/> Informações da Epson <input type="checkbox"/> Pode monitorizar o estado da impressora ligada a um computador com o Epson Edge Dashboard instalado através de uma rede ou ligação USB. <input type="checkbox"/> Pode facilmente fazer e alterar as definições do papel num computador para a impressora. <p> "Procedimento de inicialização" na página 35</p> <p> "Procedimento para fechar" na página 38</p>

Introdução

Nome do software	Sumário
EPSON Software Updater	O software verifica se novos softwares ou informações atualizadas estão disponíveis na Internet e instala-os. Também pode atualizar os manuais, Epson Edge Dashboard, e Epson Edge Print para esta impressora.
Epson communications drivers (Controladores de comunicações Epson) (Somente para Windows)	São necessários Epson communications drivers (Controladores de comunicações Epson) ao usar Epson Edge Dashboard, Epson Edge Print e ao ligar um computador à impressora via USB. Certifique-se de que estes estão instalados.
EpsonNet Config SE	Com este software, pode configurar várias definições de rede para a impressora a partir do computador. Esta função é útil, pois permite que introduza endereços e nomes utilizando o teclado.

* Transfira e instale o software da Internet. Ligue o seu computador à Internet e instale o software.

América do Norte

Para ver e transferir as opções de software, visite o site de apoio à sua região e pesquise o seu produto.

- ❑ <https://www.epson.com/support> (Estados Unidos da América)
- ❑ <http://www.epson.ca/support> (Canadá)

América Latina

Para ver e transferir as opções de software, visite o site de apoio à sua região e pesquise o seu produto.

- ❑ <http://www.latin.epson.com/support> (Caraíbas)
- ❑ <http://www.epson.com.br/suporte> (Brasil)
- ❑ <http://www.latin.epson.com/soporte> (outras regiões)

Software instalado previamente

Este software é instalado previamente. Pode iniciá-lo a partir de um navegador Web através de uma rede.

Nome/função do software	Função
Web Config	<p>Este software destina-se a administradores de rede.</p> <p>As definições de segurança da rede podem ser configuradas a partir de Web Config. Também fornece uma função de notificação de e-mail para o informar quando ocorrerem erros e etc. na impressora.</p> <p> "Utilizar o Web Config" na página 49</p>

Utilização Epson Edge Dashboard

Esta secção explica o funcionamento básico do Epson Edge Dashboard. O software fornecido com a impressora é atualizado como necessário para torná-lo mais útil e melhorar as funções. Consulte a ajuda do software para obter informações.

Procedimento de inicialização

Epson Edge Dashboard é uma aplicação Web.

- 1 A aplicação pode ser executada através de um dos dois métodos seguintes.

Windows

- Clique no ícone **Epson Edge Dashboard** no Desktop (Ambiente de Trabalho) toolbar (barra de ferramentas) e selecione **Show Epson Edge Dashboard (Mostrar o Epson Edge Dashboard)**.

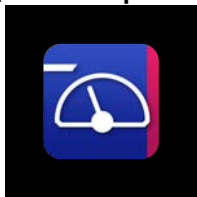

- Clique em **Start (Iniciar) — All Programs (Todos os Programas)** (ou **Programs (Programas)**) — **Epson Software — Epson Edge Dashboard**, por esta ordem.

Mac

- Clique no ícone **Epson Edge Dashboard** na barra do menu do Desktop (Ambiente de Trabalho) e selecione **Show Epson Edge Dashboard (Mostrar o Epson Edge Dashboard)**.



Linux

Clique em **Applications — Other — Epson Edge Dashboard**.

- 2 Epson Edge Dashboard início.

Registrar a Impressora

O Epson Edge Dashboard pode monitorizar, controlar e copiar definições de papel para impressoras registadas.

Em Windows os computadores, impressoras são registadas automaticamente. Isso permite-lhe monitorizar e controlá-los imediatamente depois de iniciar Epson Edge Dashboard. Se a sua impressora não for registada automaticamente, certifique-se que a está a utilizar nas seguintes condições, e a seguir registe-a manualmente.

- O controlador de comunicação fornecido com a impressora foi instalado num computador
- O computador e a impressora estão ligados
- A impressora está em modo de espera

As impressoras não são registadas automaticamente para Mac ou Linux. Registe a sua impressora manualmente na janela Register Printer. Esta janela é exibida ao iniciar o Epson Edge Dashboard pela primeira vez.

Procedimento de registo manual

- 1 Verifique as impressoras exibidas na lista de impressoras.

Windows

Certifique-se de que a impressora que deseja registar se encontra na lista de impressoras. Clique em **Add Search (Adicionar pesquisa)** como necessário para procurar impressoras que podem ser registadas. Quaisquer impressoras encontradas serão adicionadas à lista de impressoras.

Mac/Linux

- Se o computador e as impressoras estiverem ligados através de USB
Clique em **Add Search (Adicionar pesquisa)** para colocar as impressoras na lista.
- Se o computador e as impressoras estiverem ligados por rede
Clique em **Search Option (Opção de pesquisa)**, introduza o endereço IP da impressora na rede e clique em **+**. Em seguida, clique em **Add Search (Adicionar pesquisa)** para colocar a impressora pretendida na lista.

Introdução

- 2** Coloque um ao lado do **Printer Name (Nome da impressora)** da impressora que pretende registar.
- 3** Clique em **Apply (Aplicar)**.
As alterações efetuadas na lista de impressoras serão aplicadas.

Introdução

Verificação e gestão do estado da impressora

- 1 Na janela Home (Início), clique na área à volta da impressora que pretende verificar.

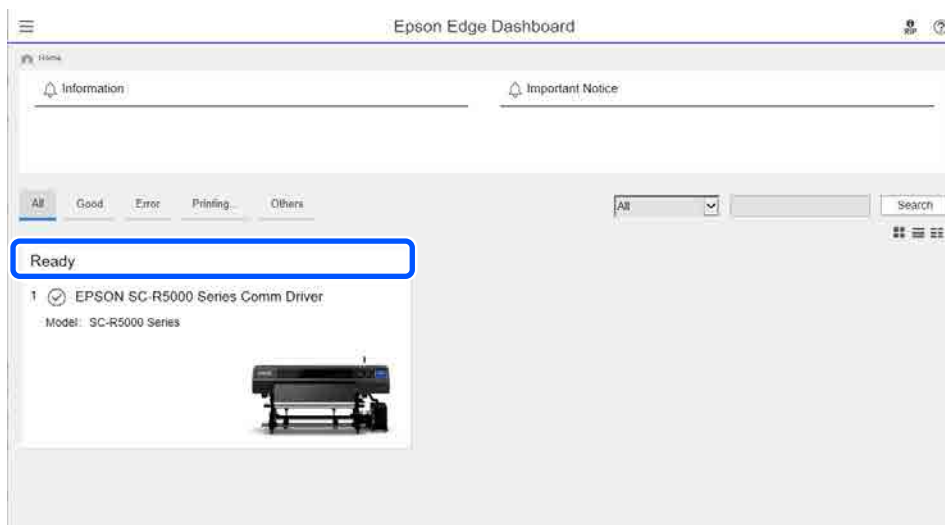

- 2 Certifique-se de que o separador **Printer Status (Estado da impressora)** (1) está selecionado.

A janela Funcionamento da Impressora é exibida. O significado dos ícones de estado dos consumíveis é o mesmo que para os ícones no ecrã do painel de controlo da impressora.

Ao registar várias impressoras com este software, é possível alterar a impressora que está a ser monitorizada na lista de impressoras registadas. (2).

É possível executar algumas funções de manutenção a partir deste software clicando nos botões (3) na parte inferior do ecrã. O conteúdo executado é o mesmo que no menu de Definições da impressora.

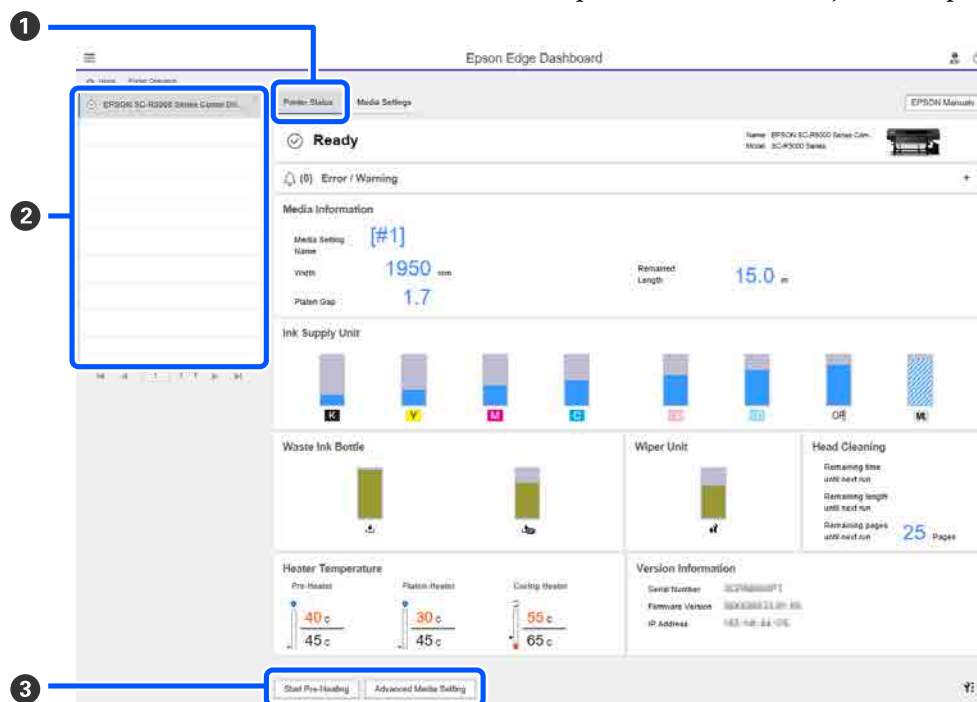

Introdução

Procedimento para fechar

Feche o browser da Web. No entanto, uma vez que o Epson Edge Dashboard é um software instalado, está constantemente em execução.

Utilização Epson Edge Print



Esta secção explica o funcionamento básico do Epson Edge Print. O software fornecido com a impressora é atualizado como necessário para torná-lo mais útil e melhorar as funções. Consulte a ajuda do software para obter informações.

Configuração da janela principal



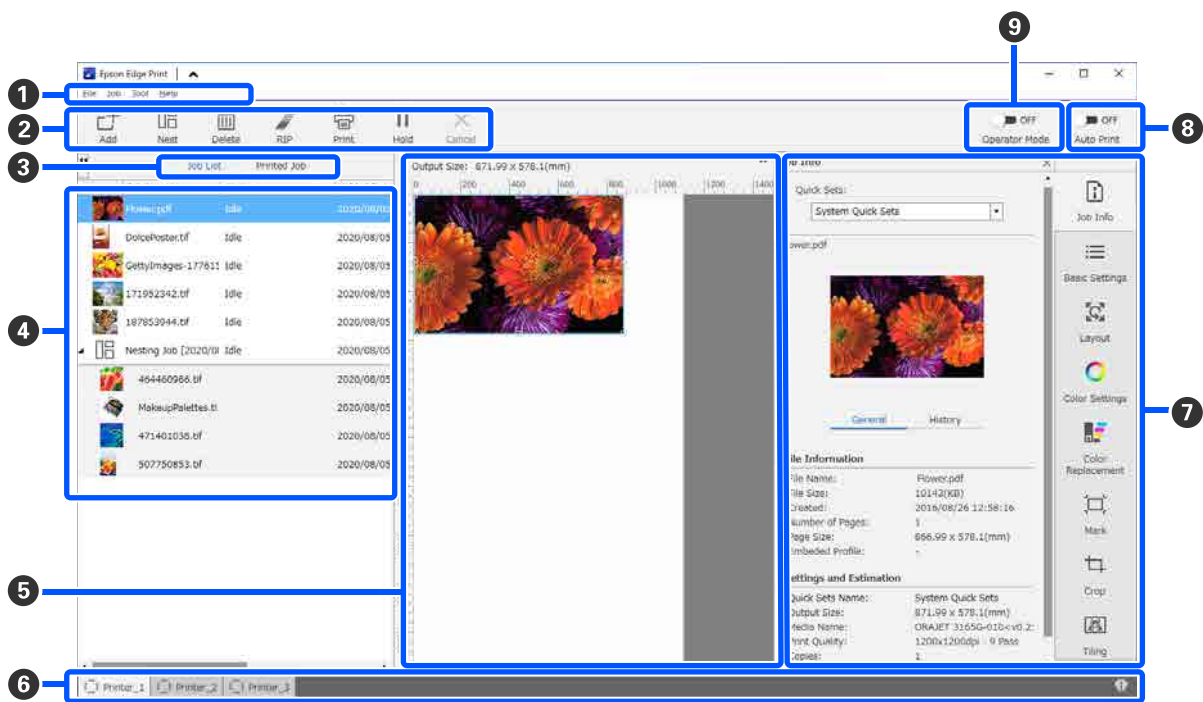



















A janela principal que se segue é exibida ao iniciar o Epson Edge Print.

A configuração e as funções da janela principal são exibidas abaixo.







	Nomes das peças	Função
1	Barra de Menu	<p>Pode fazer configurações e operações em vários menus.</p> <p>Ao clicar em  ou  na linha do título, pode exibir ou ocultar a barra do menu.</p>

Introdução

	Nomes das peças	Função
2	Barra de ferramentas da tarefa	<p>Pode realizar as seguintes operações para tarefas selecionadas nas listas Job List (Lista de tarefas)/Printed Job (Tarefa impressa) (4).</p> <p> : seleccione e adicione informações da impressora à Job List (Lista de tarefas).</p> <p> /  : criar uma tarefa agrupada de várias tarefas selecionadas.</p> <p>Ao seleccionar uma tarefa agrupada,  muda para  e pode seleccionar UnNest (Desagr.).</p> <p> : eliminar as tarefas selecionadas da lista.</p> <p> : realizar processamento RIP apenas em tarefas selecionadas.</p> <p> : realizar RIP ao imprimir tarefas selecionadas. Ao seleccionar uma tarefa para a qual RIP já esteja concluído, só é realizada a impressão.</p> <p> : parar impressão ou processamento RIP que está a ser executado.</p> <p> /  : colocar a tarefa selecionada em espera. As tarefas em espera não são impressas quando colocar o botão de mudança Impressão Automática (8) em  ON para imprimir automaticamente.</p> <p>Ao seleccionar uma tarefa em espera,  muda para  e pode cancelar a espera. Se cancelar a espera durante a impressão automática, a tarefa torna-se inativa e é impressa no fim da fila.</p>
3	Botão e mudança de lista	<p>Muda as listas Job List (Lista de tarefas)/Printed Job (Tarefa impressa).</p> <p>O nome da lista selecciona atualmente é exibida numa janela.</p>
4	Listas Job List (Lista de tarefas)/Printed Job (Tarefa impressa)	<p>Na Job List (Lista de tarefas), são exibidos uma miniatura, nome dos dados de origem e o estado para tarefas que estão a ser impressas ou a aguardar para serem impressas. As tarefas cuja impressão foi concluída são movimentadas automaticamente para a lista Printed Job (Tarefa impressa).</p>
5	Área de pré-visualização	<p>Pode verificar uma pré-visualização de uma tarefa que seleccionou na Job List (Lista de tarefas) (4).</p> <p>A área branca mostra o papel. A largura do papel muda de acordo com as definições em  (Basic Settings (Definições básicas)) — Media Size (Tamanho do suporte) no menu Definições da Tarefa. A distância entre as margens esquerda e direita do papel até às linhas tracejadas são as margens.</p> <p>também pode arrastar a imagem de previsualização para alterar a posição de impressão.</p> <p>Ao clicar em  ou  na parte inferior da área de pré-visualização, pode reduzir ou ampliar a janela da área de pré-visualização.</p>
6	Mudar o separador da impressora	<p>Exibe o estado e nome de impressoras registadas neste software.</p> <p>Clique no separador para mudar a impressora a utilizar. O separador branco corresponde à impressora que está a ser usada atualmente.</p> <p>Os significados dos ícones de estado são os seguintes.</p> <p> : é possível imprimir (pronta).</p> <p> : a imprimir.</p> <p> : aviso ou aconteceu algo.</p> <p> : ocorreu um erro.</p> <p> : atualmente está a fazer outra operação que não impressão, como por exemplo Limpeza cab. impressão ou a utilizar o painel de controlo.</p> <p> : alimentação desligada ou não ligada.</p>

Introdução

	Nomes das peças	Função
7	Menu das definições da tarefa e definição de área	<p>Ajuste as definições, como impressão, esquema e perfil de entrada/saída, para as tarefas inativas que estão selecionadas na Job List (Lista de tarefas) (4).</p> <p>Os ícones à direita são o menu de definições da tarefa. O conteúdo da área de definições muda de acordo com os itens selecionados.</p>
8	Auto Print (Imp auto) botão de mudança	<p>Sempre que clicar neste botão, liga ou desliga.</p> <p>Ao definir como  ON, as tarefas de impressão começam a imprimir por ordem adicionando apenas informações de impressão à Job List (Lista de tarefas) (4). Quando existem tarefas inativas na Job List (Lista de tarefas), as tarefas inativas também são impressas por ordem.</p> <p>Ao definir como  OFF, as tarefas não são impressas até que as informações de impressão sejam adicionadas à Job List (Lista de tarefas), selecionadas e a seguir impressas.</p> <p>Quando são agrupadas várias tarefas e a tarefa aninhada ou RIP é realizada antes da impressão, defina  OFF para realizar a tarefa aninhada e RIP, e a seguir mude para  ON.</p>

Introdução

Imprimir com as definições adequadas para o papel utilizado (imprimir usando EMX)

É necessário registar as informações de impressão e os valores de definições de papel adequadas para o papel que está a utilizar na impressora e o Epson Edge Print para imprimir corretamente no papel que está a utilizar.

Isto porque o papel tem várias características exclusivas. Por exemplo, existe papel que requer uma quantidade maior de tinta ou precisa de mais tempo para secar. Se não imprimir com as definições que correspondem ao papel, os resultados de impressão não serão satisfatórios.

No entanto, para fazer as configurações para obter as melhores impressões com o papel que está a usar, encontrando os melhores valores para cada configuração de vários itens é complicado e requer muito tempo e trabalho.

Aqui, usamos os ficheiros de impressão (ficheiros EMX) fornecidos gratuitamente pela Epson para explicar um método de imprimir facilmente e obter a qualidade de impressão das definições avançadas.

Preparar para imprimir

Verificar o ambiente de funcionamento

Verifique os seguintes pontos.

- A impressora e o Epson Edge Print estão devidamente ligados e a alimentação está ligada.
- O computador no qual o servidor RIP (Epson Edge Print) está instalado está ligado à Internet.
- Epson Edge Print está a ser executado.
- A impressora está registada no Epson Edge Print.
- O papel está colocado na impressora e está pronta para imprimir.

Preparar os dados de impressão

Prepare os dados de impressão num formato de dados compatível com o Epson Edge Print.

Para obter detalhes sobre os formatos de dados suportados, consulte a ajuda Epson Edge Print.

Geralmente, recomendamos PDF pelas seguintes razões.

- Não existem falhas de ligações para imagens ou esquemas interrompidos.
- O texto não precisa de ser delimitado.
- A aparência não sofre alterações, mesmo no caso de versões diferentes de software de processamento de imagem.

Preparar os ficheiros EMX

Um ficheiro EMX é um ficheiro de definições de impressão para cada tipo de papel e inclui as seguintes informações que são necessárias para imprimir adequadamente em papel disponível comercialmente.

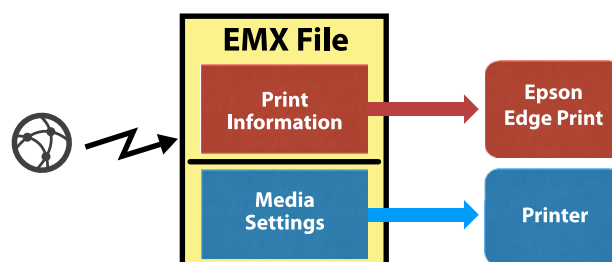

Informação da impressão

Os valores das definições registados no Epson Edge Print, tais como o perfil ICC do papel, número de passagens e resolução.

Definições de suporte

As definições registadas na Gestão de suporte da impressora para a temperatura do aquecedor, Espaço de rolo, Tensão de alimentação, e etc., adequadas para o papel que está a usar.

Nesta secção explicamos o procedimento para adquirir e registar ficheiros EMX no Epson Edge Print.

Para adquirir um ficheiro EMX, o servidor RIP deve estar ligado à Internet.

Introdução

1 Clique no menu Tool (Ferramenta) — **Manage Preset (Gerir predefinição)** —  (Manage Print Info (Gerir info impressão)) por esta ordem.

A janela é substituída pela janela de gestão de informações de impressão.

2 Clique em **+** (Add (Adicionar)).

Adding Print Information (Adicionar informações de impressão) é executado.

3 Selecione **Acquire EMX File (Obter ficheiro EMX)** e clique em **Proceed (Continuar)**.

Será exibida uma lista dos ficheiros EMX fornecidos gratuitamente pela Epson.

4 Selecione o ficheiro EMX compatível com o papel que está a usar.

Selecione um ficheiro EMX. Não é possível selecionar vários ficheiros EMX ao mesmo tempo.

Os ficheiros EMX que já adquiriu são exibidos a cinzento e não podem ser selecionados.

Os que exibem a indicação **Update Available (Atualização disponível)** em **Status (Estado)** indicam que um ficheiro EMX foi atualizado após ter sido adquirido.

Se selecionar e adquirir um ficheiro EMX com a indicação **Update Available (Atualização disponível)**, o ficheiro que foi adquirido anteriormente será substituído.

5 Clique em **Proceed (Continuar)**.

Pode copiar os valores das definições do papel para o ficheiro EMX adquirido para a impressora. Para copiar o ficheiro, selecione **Copy Media settings (Copiar Definições do suporte)** e avance para o passo 6.

Se não pretender copiar o ficheiro, avance para o passo 7.

6 Selecione para onde pretende copiar os valores de definições do papel no ficheiro EMX, e a seguir clique em **Execute (Executar)**.

São exibidos os números de papel (de 1 a 50) que estão registados para a impressora selecionada. Especifique para onde pretende copiar os valores de configuração de papel (números de papel) no ficheiro EMX adquirido no passo 4.

Se selecionar um número em branco, adiciona os valores. Se selecionar um número que já tenha sido registado, substitui os dados registados.





7 Clique em **Finish (Concluir)**.

A aquisição e o registo estão concluídos.

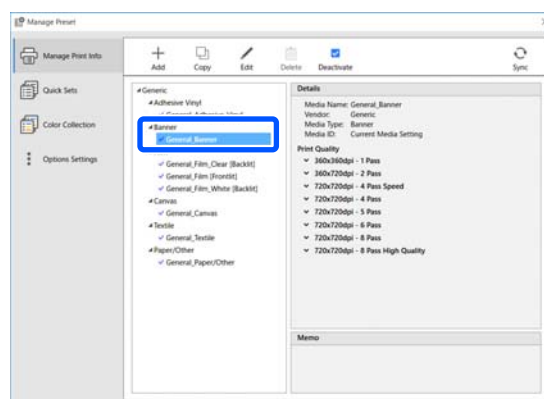
Quando o registo estiver concluído, as informações de impressão registadas são adicionadas à lista de informações de impressão.

As informações de impressão são identificadas pelo nome do papel.



O  à esquerda do nome do papel indica que está ativado. Pode selecionar informações de impressão ativadas utilizando o **Media Name (Nome do suporte)** nas  (Basic Settings (Definições básicas)) no menu de Definições de Tarefa. Caso existam vários itens exibidos para um determinado **Media Name (Nome do suporte)** e que dificultem a escolha, selecione as informações de impressão que não são necessárias nesta janela, e a seguir clique em  (Deactivate (Desativar)). O  à esquerda do nome do papel desaparece e as informações de impressão são desativadas.

É possível personalizar as definições de acordo com as informações de impressão adquiridas ou criar novas informações de impressão.

Consulte a ajuda do Epson Edge Print para obter informações detalhadas sobre edição e adicionar informações de impressão.

Introdução

Preparar a impressora

Após copiar as definições de papel para o ficheiro EMX adquirido para a impressora, realize os Ajustes de impressão a partir do menu de Definições da impressora.

Ajustes de impressão otimiza as definições do papel de impressão para corrigir diferenças individuais no papel e impressora, para que possa efetuar uma impressão otimizada utilizando a sua combinação de papel e impressora.

Se não executar os Ajustes de impressão, os resultados de impressão podem apresentar desalinhamento ou grão.

- 1 Colocar o papel que está a utilizar atualmente na impressora.

Quando terminar de colocar o papel, a janela das definições do papel colocado é exibida na janela do painel de controlo.

- 2 Selecione o número selecionado no passo 6 para “Preparar EMX ficheiros”.

Quando as definições das informações de papel estiverem completas, a janela de início será exibida.

Confirme se o número de papel especificado é exibido, e se a mensagem **Preparado para imprimir.** é exibida.

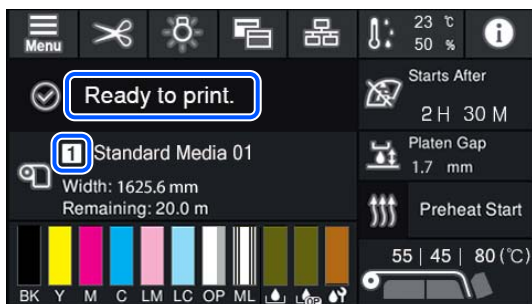

- 3 Executar **Ajustes de impressão** no menu Definições.

Para obter informações detalhadas do procedimento, consulte a secção que se segue.

[🔗 “Otimizar Definições de Papel \(Ajuste automático\)” na página 66](#)

Procedimento de impressão

- 1 Clique em (Add (Adicionar)) na barra de tarefas da tarefa e adicione a impressora à Job List (Lista de tarefas).
Ou, arraste e largue os dados a imprimir na Job List (Lista de tarefas).

O nome dos dados e uma miniatura dos dados a imprimir adicionados são exibidos na Job List (Lista de tarefas).

Nota:

Ao clicar em (Add (Adicionar)) e seleccione os dados de impressão, também é possível seleccionar Quick Sets (Definições rápidas) ao mesmo tempo.



Quick Sets (Definições rápidas) são um conjunto guardado de definições para tarefas de impressão. As tarefas são geradas em função destas definições.

Para obter detalhes sobre as Definições Rápidas, consulte a ajuda Epson Edge Print.

- 2 Selecione uma tarefa para imprimir na Job List (Lista de tarefas).

É exibida uma imagem da impressão na área de pré-visualização.

- 3 Clique em (Basic Settings (Definições básicas)) no menu Definições de Tarefa.

A área das definições muda para Basic Settings (Definições básicas), e pode definir o tamanho do papel, o nome do papel (informações de impressão), e a qualidade da impressão (resolução e número de passagens).

Para mais detalhes, consulte a ajuda Epson Edge Print.

Introdução

4 Clique em  (Print (Imprimir)) na barra de ferramentas da tarefa para começar a imprimir.

Para imprimir tarefas de grandes dimensões

Embora dependa do desempenho do seu servidor, no caso de tarefas com grandes dimensões, tais como tarefas longas ou tarefas aninhadas, as cabeças de impressão podem parar e iniciar durante a impressão. Nesta situação, recomendamos a realização do processamento RIP antes da impressão.

Para mais detalhes, consulte a ajuda Epson Edge Print.

Quando quiser imprimir tarefas em conjuntos por ordem

Quando existem várias tarefas na Job List (Lista de tarefas), pode determinar uma ordem e especificar a impressão em conjunto.

Quando especificar a impressão em conjunto, pode definir a Job List (Lista de tarefas) por ordem para impressão.

Para mais detalhes, consulte a ajuda Epson Edge Print.

Durante a impressão, é exibido **Printing (A imprimir)** na coluna de **Status (Estado)** na Job List (Lista de tarefas). Também aparece uma barra de progresso para o tempo de impressão restante na área de pré-visualização.

Nota:

Verifique o estado do interruptor do separador da impressora antes de iniciar a impressão. Não é possível imprimir se o ícone de estado for um dos seguintes.

: ocorreu um erro.

: atualmente está a fazer outra operação que não impressão, como por exemplo Limpeza cab. impressão ou a utilizar o painel de controlo.

: alimentação desligada ou não ligada.

Prepare a impressora para imprimir.

As tarefas cuja impressão foi concluída são movimentadas automaticamente para a lista Printed Job (Tarefa impressa).

Consulte Epson Edge Print ajuda para obter informações sobre como utilizar a lista Printed Job (Tarefa impressa).

Use o menu de definições de tarefa para ampliar ou reduzir tarefas, para imprimir apenas uma parte de uma imagem, ou para imprimir uma imagem mais larga que o papel.

Para mais detalhes, consulte a ajuda Epson Edge Print.

Parar de imprimir

Efetue o seguinte procedimento para parar a impressão durante uma tarefa de impressão.

1 Selecione a tarefa para parar a impressão em Job List (Lista de tarefas), e clique em  (Cancel (Cancelar)) na barra de ferramentas da tarefa.
Ou, abra o menu do botão direito do rato no nome da tarefa para parar a impressão e selecione **Cancel (Cancelar)**.

2 Quando surgir a janela de confirmação, clique **Yes (Sim)**.

Dividir uma imagem grande em partes para imprimir (mosaicos)

Esta secção explica as funções habituais do Epson Edge Print.

Ao imprimir uma imagem de grandes dimensões que ultrapassa as dimensões do papel usado para imprimir, pode dividir a imagem em várias partes e imprimir no papel.

Também é possível adicionar sobreposições para colar, desta forma, e quando a imagem estiver impressa, pode colar as partes da mesma.

O procedimento de divisão de uma imagem é explicado abaixo.

Como dividir uma imagem

1 Selecione uma tarefa para dividir na Job List (Lista de tarefas).

2 Clique em  (Tiling (Mosaico)) no menu das definições da tarefa.

A área de definições muda para as definições de Tiling (Mosaico).

Introdução

3 Selecione **Enable Setting (Activar definição)**.
Os itens de definição são ativados.

4 Defina a dimensão das divisões em **Tiling Setting (Definição de divisão)**.

Cada uma das imagens divididas são designadas “mosaicos”.

Para definir o número de partes em que pretende dividir a imagem, selecione **Specify by Number of Tiles (Especificar por número de mosaicos)**.

Para definir as dimensões dos mosaicos e a seguir dividir a imagem, selecione **Specify by Tile Size (Especificar por tamanho do mosaico)**.

Para definir o número de mosaicos, avance para o passo 5.

Para definir as dimensões dos mosaicos, avance para o passo 7.

5 Definir o número de divisões a realizar em **Number of Tiles (Número de mosaicos)**.

Exemplo: 3 divisões na Horizontal

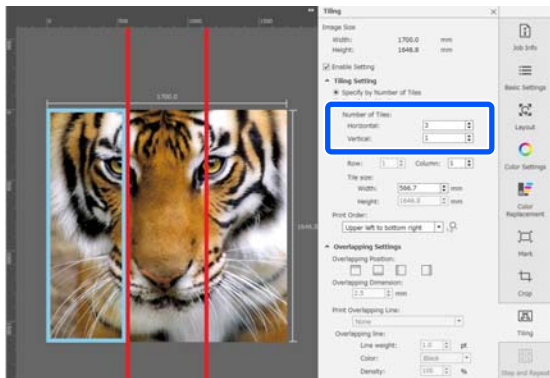

Exemplo: 2 divisões na Horizontal e Vertical

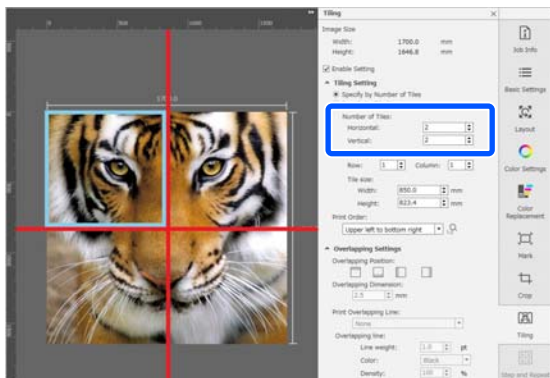

6 Pode fazer pequenos ajustes às dimensões dos mosaicos que está a dividir.

Se pretende evitar criar uma margem para colar em qualquer posição, como, por exemplo, o lugar onde se encontra o olho no exemplo de uma divisão em 3 na Horizontal no passo 5, use o seguinte procedimento para seleccionar o mosaico superior esquerdo e ajuste a dimensão do mosaico.

(1) Use o cursor do rato para clicar no mosaico que pretende ou especifique a posição do mosaico em **Tile to Specify Size (Dividir por tamanho específico)**.

O mosaico alvo do ajuste será destacado por uma moldura azul claro.

(2) Para ajustar o tamanho, arraste a moldura azul clara ou introduza um valor em **Tile size (Tamanho do mosaico)**.

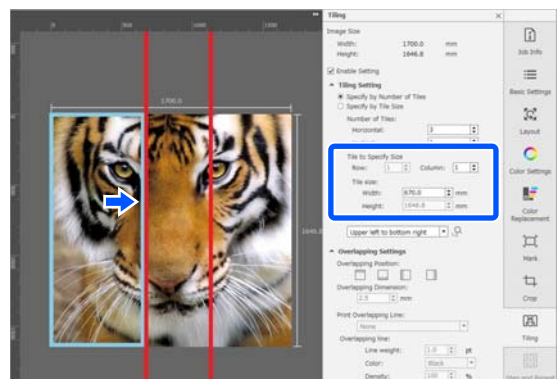

Avance para o passo 8 e defina a sobreposição.

7 Defina o tamanho das divisões em **Specify by Tile Size (Especificar por tamanho do mosaico)**.

Exemplo: definir como tamanho A2

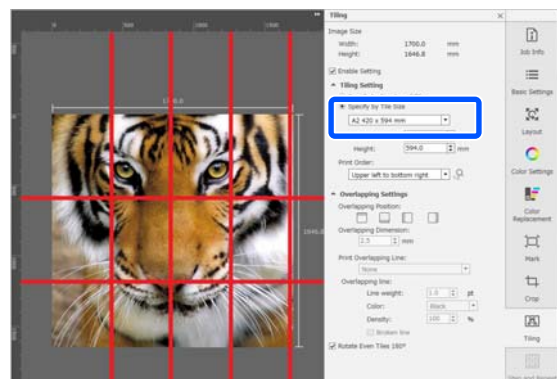

Introdução

Exemplo: definir Width (Largura) 1000 mm e Height (Altura) 700 mm em User Defined (Definido pelo utilizador)

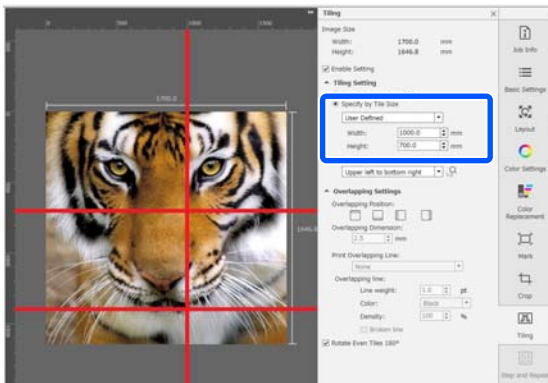

8 Defina a ordem de impressão dos mosaicos em **Print Order (Ordem de impressão)**.

Ao seleccionar **Print Order (Ordem de impressão)** e a seguir clique em **1-2**, um número indicando a ordem de impressão é exibido em cada mosaico na área de pré-visualização.

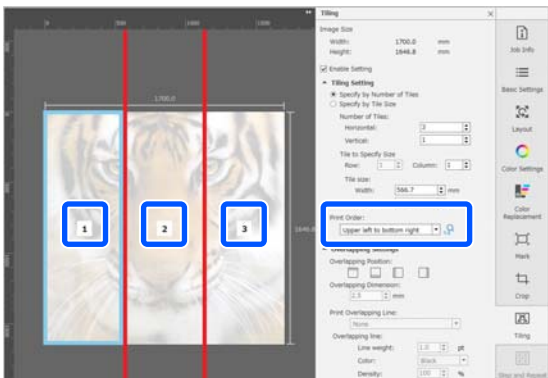

9 Definir a sobreposição para colar as imagens em **Overlapping Settings (Definições de sobreposição)**.

- (1) Definir onde posicionar a sobreposição em **Overlapping Position (Posição da sobreposição)**.
- (2) Defina a largura da sobreposição em **Overlapping Dimension (Dimensão da sobreposição)**.

Exemplo: **Overlapping Dimension (Dimensão da sobreposição)** é de 10 mm e a **Overlapping Position (Posição da sobreposição)** é no lado esquerdo

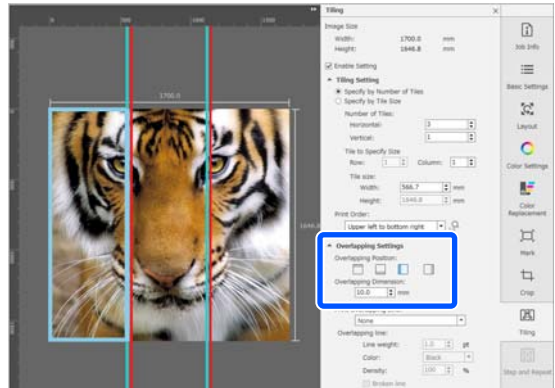

Se quiser imprimir linhas de contorno entre a imagem e a sobreposição, avance para o passo 10.

Se não quiser imprimir linhas de contorno entre a imagem e a sobreposição, avance para o passo 11.

10 Em **Print Overlapping Line (Imprimir linha de sobreposição)**, seleccione **Print on Image and Margins (Imprimir na imagem e margens)** ou **Print only on Margins (Imprimir apenas nas margens)**.

As linhas-limite são impressas entre a imagem e a sobreposição e podem ser usadas como guias para colar a imagem.

Pode utilizar a **Overlapping line** para alterar a espessura, cor e densidade das linhas limite para as tornar mais fáceis de ver. Se seleccionar **Broken line**, pode mudar a linha limite de uma linha sólida para uma linha quebrada.

Introdução

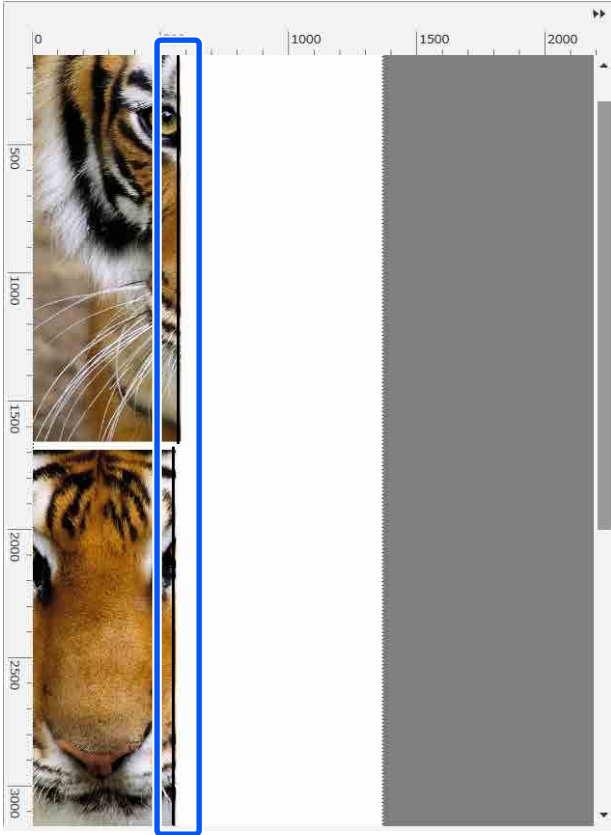

Exemplo: **Print on Image and Margins**
(**Imprimir na imagem e margens**) está definido

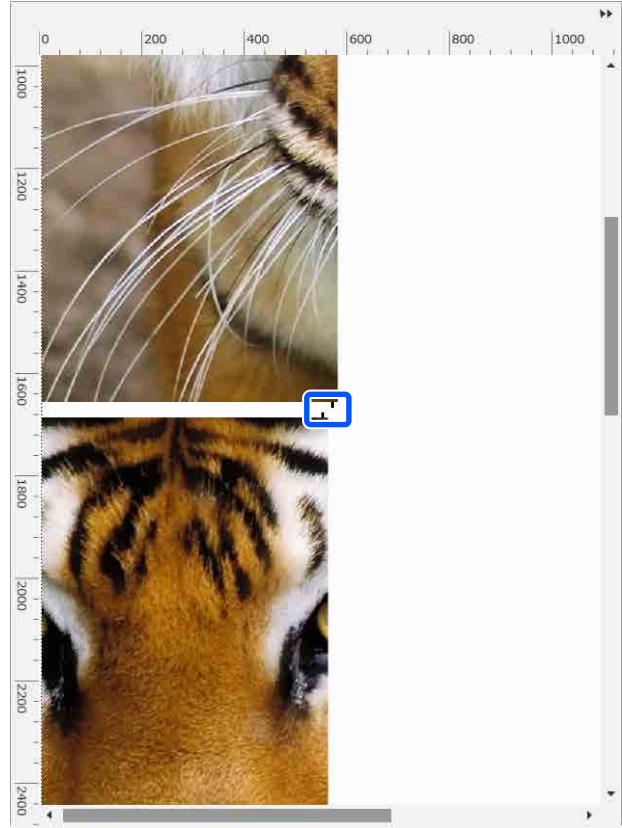

Exemplo: **Print only on Margins (Imprimir apenas nas margens)** está definido



11

Quando as definições para dividir a imagem estiverem preenchidas, seleccione outra opção que não  (Tiling (Mosaico)),  (Color Replacement (Substituição de Cor)), ou  (Crop) no menu das Definições da Tarefa para alterar a área de pré-visualização para a pré-visualização de impressão.

Exemplo: quando seleccionar  (Job Info (Informações da tarefa))

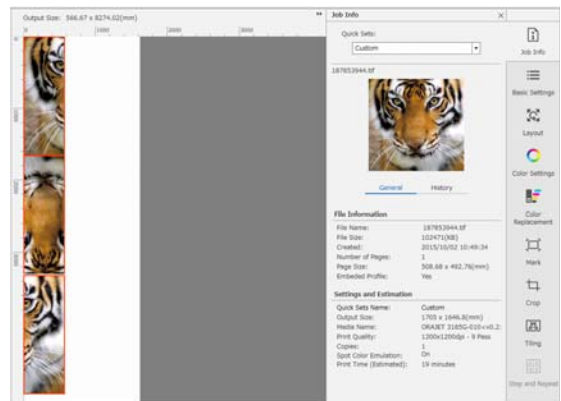

Introdução

Nota:

Clique em  (*Layout (Esquema)*) no menu Definições de Tarefa para alterar a organização do mosaico.

Por exemplo, é possível reduzir o desperdício de suportes de impressão, organizando os mosaicos horizontalmente que foram inicialmente dispostos verticalmente para corresponder à largura do papel, e a seguir imprimir.

No entanto, dependendo da disposição dos mosaicos, pode haver desvio de cor nas costuras quando as imagens são coladas juntas.

Quando estiver selecionada, os mosaicos são impressos alternadamente, de cima para baixo, para que a descoloração não seja tão evidente.

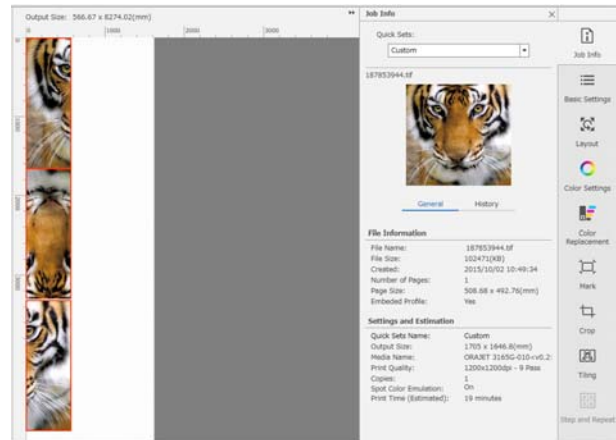

Não imprimir um mosaico específico

É possível cancelar a impressão utilizando o seguinte procedimento quando não quiser imprimir um mosaico específico após uma imagem ser dividida nas definições **Tiling (Mosaico)**.

- 1 Abrir o menu do botão direito do rato no mosaico que não quer imprimir.
- 2 Retire a seleção **Print (Imprimir)** da caixa de verificação.
Ao eliminar a seleção **Print (Imprimir)** da caixa de verificação, é exibido um ícone no mosaico.
Selecione a caixa de verificação para imprimir o mosaico.

Nota:

Se clicar com o botão direito do rato num mosaico e seleccionar **Clear All** no menu exibido, não será impresso nenhum dos mosaicos.

Se quiser imprimir apenas um mosaico, clique com o botão direito do rato sobre o azulejo que pretende imprimir, selecione **Clear All** no menu exibido, e a seguir selecione **Print (Imprimir)**.

Quando o desvio da cor das junções estiver perceptível

Quando as imagens são coladas juntas e o desvio de cor nas junções é notório, verifique se a caixa de verificação **Rotate Even Tiles 180°** nas definições **Tiling (Mosaico)** está seleccionada.

Também é possível melhorar a questão do desvio de cor definindo **Aquecimento da Cabeça de Impressão** como **Activado** no menu de definições da impressora.

 [“Itens de Gestão de suporte” na página 123](#)

Introdução

Usando EPSON Software Updater

Nota:**América do Norte**

Para verificar as atualizações de software, visite:

- <https://www.epson.com/support> (Estados Unidos da América)
- <http://www.epson.ca/support> (Canadá)

América Latina

Para verificar as atualizações de software, visite:

- <http://www.latin.epson.com/support> (Caraíbas)
- <http://www.epson.com.br/suporte> (Brasil)
- <http://www.latin.epson.com/soporte> (outras regiões)

Verificar a disponibilidade de atualizações do software

- 1** Verifique o seguinte estado.
 - O computador está ligado à Internet.
 - A impressora e o computador podem comunicar.

- 2** Iniciar EPSON Software Updater.

Windows 8.1/Windows 8

Introduza o nome do software no atalho Pesquisar e selecione o ícone exibido.

Exceto para Windows 8.1/Windows 8

Clique em Start (Iniciar) > **All Programs (Todos os Programas)** (ou **Programs (Programas)**) > **Epson Software** > **EPSON Software Updater**.

Mac OS X

Clique em **Go (Ir) — Applications (Aplicações) — Epson Software — EPSON Software Updater**.

Nota:

No Windows, também pode iniciar ao clicar no ícone da impressora na barra de ferramentas, no ambiente de trabalho, e selecionar **Software Update (Atualização de Software)**.

3

Atualizar o software e manuais.

Siga as instruções apresentadas no ecrã para continuar.

**Importante:**

Não desligue o computador ou a impressora durante a atualização.

Nota:

O software que não for exibido na lista não pode ser atualizado com o uso de EPSON Software Updater. Verifique as versões mais recentes do software no site da Epson.

<https://www.epson.com>

Receber notificações de atualizações

1

Iniciar EPSON Software Updater.

2

Clique em **Auto update settings**.

3

Selecione o intervalo de verificação de atualizações na caixa **Interval**, e a seguir clique em **OK**.

Utilizar o Web Config

Fornece uma visão geral sobre como iniciar o software e as funções fornecidas.

Procedimento de inicialização

Inicie o software num computador ligado à mesma rede da impressora.

Introdução

- 1 Verifique o endereço IP da impressora.
Confirme se a impressora está pronta para imprimir.
Pressione  (menu), e a seguir selecione **Definições gerais — Definições de rede — Estado da Rede com Fios**.
- 2 Inicie um navegador Web num computador ligado à impressora através da rede.
- 3 Introduza o endereço IP da impressora na barra de endereços no navegador Web e pressione a tecla **Enter** ou **Return**.

Formato:
IPv4: http://endereço IP da impressora/
IPv6: http://[endereço IP da impressora]/

Exemplo:
IPv4: http://192.168.100.201/
IPv6: http://[2001:db8::1000:1]/

Procedimento para fechar

Feche o browser da Web.

Desinstalar software

Importante:

- Inicie sessão com uma conta “Computer administrator (Administrador do Computador)” (uma conta com privilégios de Administrator (Administrador)).*
- Introduza a palavra-passe de administrador quando esta lhe for solicitada e, em seguida, continue com a operação.*
- Saia de outras aplicações que possam estar a ser executadas.*

Windows

Esta secção descreve como desinstalar Epson Edge Dashboard e os Epson communications drivers (Controladores de comunicações Epson) utilizando-os como um exemplo.

- 1 Desligue a impressora e desligue o cabo do computador.

- 2 No computador onde o software está instalado, clique em **Control Panel (Painel de Controlo)**, e a seguir clique em **Uninstall a program (Desinstalar um programa)** na categoria **Programs (Programas)**.

- 3 Selecione o software que pretende remover e clique em **Uninstall/Change (Desinstalar/Alterar)** (ou **Change/Remove (Alterar/Remover)**).

A seleção das seguintes opções elimina os Epson communications drivers (Controladores de comunicações Epson). O número do modelo aparece em XXXXX.

- EPSON SC-RXXXXX Series Comm Driver Printer Uninstall (Desinstalar Impressora EPSON SC-RXXXXX Series Comm Driver)

Para desinstalar **Epson Edge Dashboard**, selecione Epson Edge Dashboard.

- 4 Seleccione a impressora de destino e faça clique em **OK**.

- 5 Siga as instruções apresentadas no ecrã para continuar.

Quando a mensagem de confirmação de eliminação aparecer, faça clique em **Yes (Sim)**.

Se estiver a reinstalar os Epson communications drivers (Controladores de comunicações Epson), reinicie o computador.

Mac

O que se segue descreve como remover Epson Edge Dashboard.

- 1 Quit (Sair) **Epson Edge Dashboard**.

- 2 Clique duas vezes em **Applications (Aplicações) — Epson Software — Epson Edge Dashboard — Epson Edge Dashboard Uninstaller**.

Siga as instruções apresentadas no ecrã para continuar.

Operações Básicas

Procedimento para uma Impressão Correta

Siga as instruções abaixo para imprimir corretamente no seu papel.

1. Registrar as definições do papel para a impressora e informações de impressão para o RIP

Registe as definições de papel para a impressora com base nas características do seu papel, e registe a informação de impressão no RIP.

A Epson fornece um ficheiro EMX que combina as definições de papel e a informação de impressão para a maior parte dos tipos de papel disponíveis comercialmente.

Pode realizar facilmente as seguintes operações em formato de assistente utilizando o software RIP "Epson Edge Print" fornecido com a impressora.

- Transferir o ficheiro EMX
- Registrar automaticamente as informações de impressão para o Epson Edge Print
- Registrar definições de papel para a impressora

Para obter mais informações, consulte a secção que se segue.

 ["Imprimir com as definições adequadas para o papel utilizado \(imprimir usando EMX\)" na página 41](#)



2. Definir o RIP para tarefas com uma duração de impressão superior a três horas, de modo a que sejam realizadas em três horas

A impressora não pode imprimir continuamente durante mais de três horas. A duração de impressão que pode ser impressa em três horas depende do número de passagens definidas na qualidade de impressão do RIP.

Consulte as informações que se seguem sobre a duração de impressão determinada pelo número de passagens. Para mais informações sobre como realizar uma tarefa em três horas, leia o seguinte.

 ["Comprimentos de impressão por número de passagens e criação de uma tarefa" na página 150](#)



3. Coloque o papel na impressora e faça as configurações do papel

Coloque o papel, selecione o número para o qual registou as definições do papel no passo 1, e a seguir introduza o comprimento do papel.

 ["Colocar papel" na página 53](#)

 ["Definições para o papel carregado" na página 59](#)



4. Prenda o papel à unidade de enrolamento automático

Para imprimir enquanto se enrola o papel, é necessário prender o papel à unidade de enrolamento automático.

 ["Utilizar a Unidade de enrolador de Papel" na página 60](#)



5. Otimize as definições de papel (ao usar papel novo)

Execute-o uma vez antes de utilizar as definições de papel registadas na impressora no passo 1.

Otimize as definições do papel (Ajustes de impressão) para corrigir diferenças individuais no papel e impressora, para que possa efetuar uma impressão otimizada utilizando a sua combinação de papel e impressora.

 ["Otimizar Definições de Papel \(Ajuste automático\)" na página 66](#)



6. Verifique o estado da impressora

Antes de iniciar o trabalho, verifique a quantidade de tinta restante e o estado dos jatos da cabeça de impressão.

 ["Antes de imprimir" na página 73](#)



Operações Básicas

7. Imprimir

Comece a imprimir usando o RIP.

Consulte as informações que se seguem sobre impressão usando o software RIP "Epson Edge Print" fornecido com a impressora.

 "Imprimir com as definições adequadas para o papel utilizado (imprimir usando EMX)" na página 41

Notas sobre a colocação do papel

Ao armazenar e manusear o papel, não se esqueça de observar os seguintes pontos para manter a superfície do papel sem pó e cotão. A utilização de papel com pó ou cotão pode fazer com que os jatos entupam e a tinta se solte nos resultados de impressão.

Leia o seguinte para obter mais informações sobre o manuseamento e armazenamento do papel.

 "Precauções no manuseamento e armazenamento do papel" na página 32

Não coloque o papel exposto diretamente no chão.

O papel deve ser rebobinado e inserido na embalagem original para o conservar.

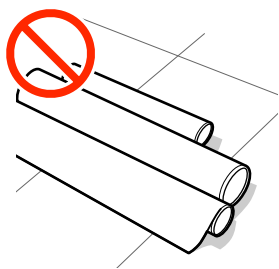

Não transporte o papel com a superfície do papel encostada à roupa.

Manuseie o papel dentro da respetiva embalagem individual até imediatamente antes de o colocar na impressora.

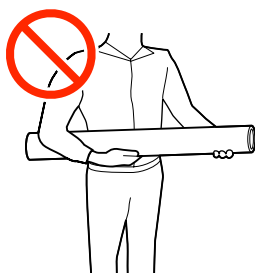

Notas sobre a colocação do papel

Advertência:

- O aquecedor de cura, aquecedores, e presilhas de fixação de meios podem estar quentes; tome todas as precauções necessárias. Se não seguir as precauções necessárias, poderá queimar-se.
- Como o papel é pesado, não deve ser carregado por uma só pessoa.
- Tenha cuidado para não ficar com as mãos ou os dedos presos ao abrir ou fechar a tampa da impressora. A inobservância desta precaução pode provocar ferimentos.
- Não passe as mãos pelas extremidades do papel. As extremidades do papel são cortantes e podem provocar ferimentos.

Colocar o papel imediatamente antes de imprimir.

O papel deixado na impressora também pode ficar ondulado ou enrolado, provocando encravamentos ou fazendo com que o papel entre em contacto com a cabeça de impressão. Isto pode provocar avarias na impressora ou comprometer a qualidade da impressão.

Não colocar o papel se as margens esquerda e direita não estiverem alinhadas.

Se o papel for colocado e as extremidades direita e esquerda do rolo não estiverem regulares, problemas com a alimentação do papel poderão fazer com que o papel se mexa durante a impressão. Rebobine o papel para alinhar as extremidades ou utilize um rolo que não apresente problemas.

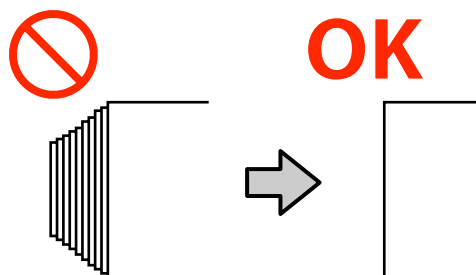

Colocar papel

Pode verificar o procedimento num vídeo em YouTube.

[Epson Video Manuals](#)

- 1 Verifique se a mensagem **Abra a Tampa da Impressora e coloque o suporte de impressão.** é exibida no ecrã de início.
- 2 Abra a tampa da impressora, e a seguir mova a alavanca de colocação de meios para trás.

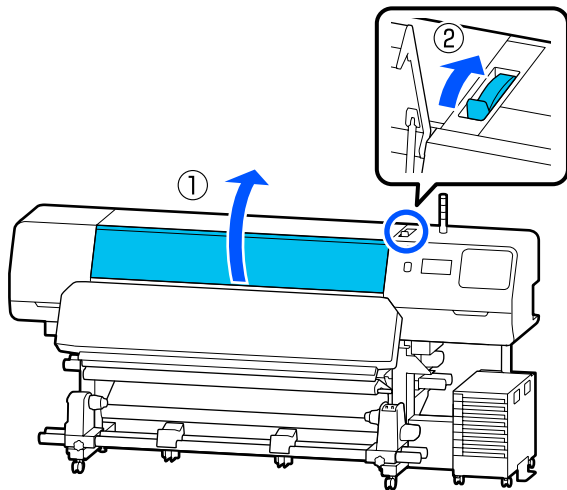

- 3 Enquanto segura os separadores das presilhas de fixação de meios em ambos os lados, mova os tabuleiros para a margem do papel para os situar no papel.
Se existir uma placa térmica no rolo, retire-a antes de mover as presilhas de fixação de meios.

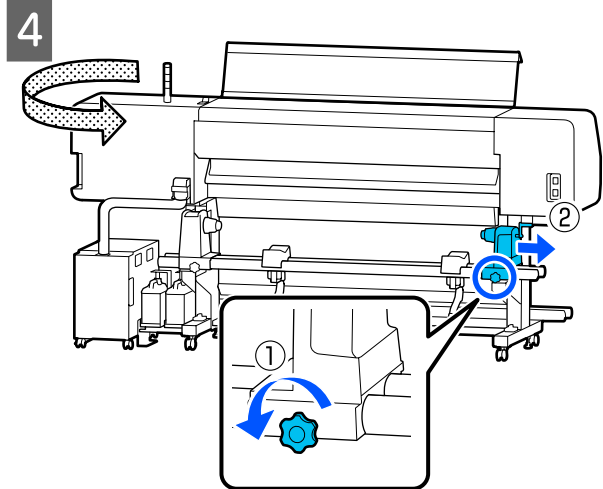
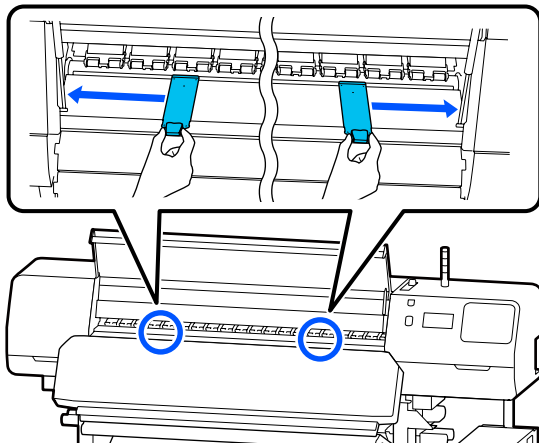

! Importante:

Se a haste da pega do suporte de meios direito não estiver visível, rode a pega para a frente até parar. O papel não for colocado corretamente se a haste da pega não estiver visível.

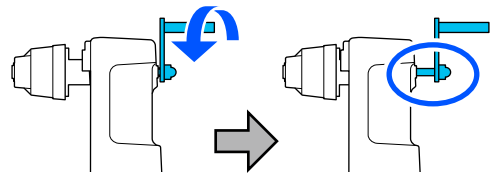

- 5 Desaperte o parafuso de fixação do suporte de meios esquerdo, e a seguir mova o suporte de meios para a posição de carregamento de acordo com o diâmetro interior do núcleo do rolo para o papel que pretende colocar.

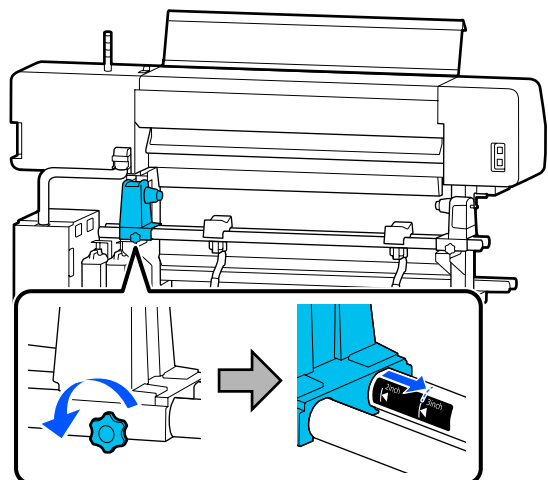

Operações Básicas

6 Aperte o parafuso até ao máximo.

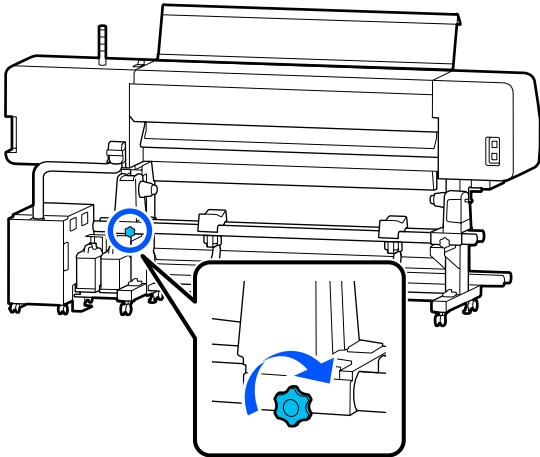

7

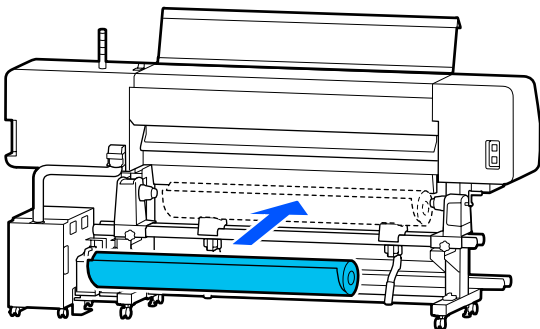

Nota:

O método de colocação do rolo de papel varia à medida que o papel é enrolado.

Lado a imprimir para fora

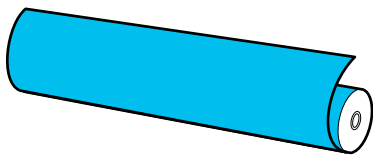

Lado a imprimir para dentro

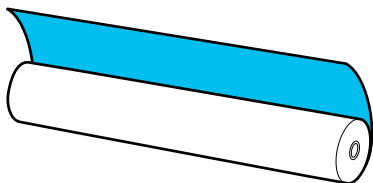

8

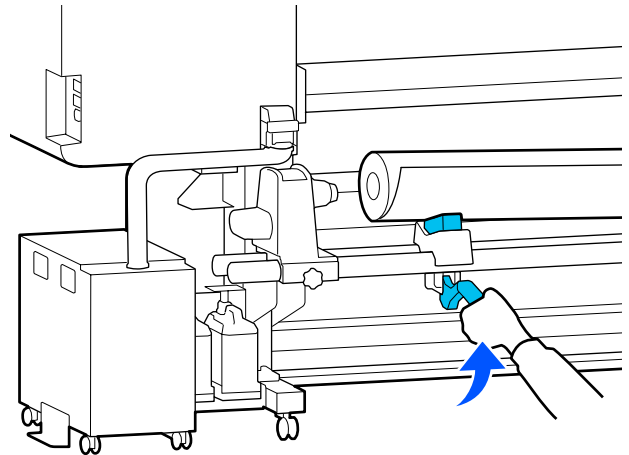

9

Insira de forma firme o núcleo do rolo de papel no suporte de meios.

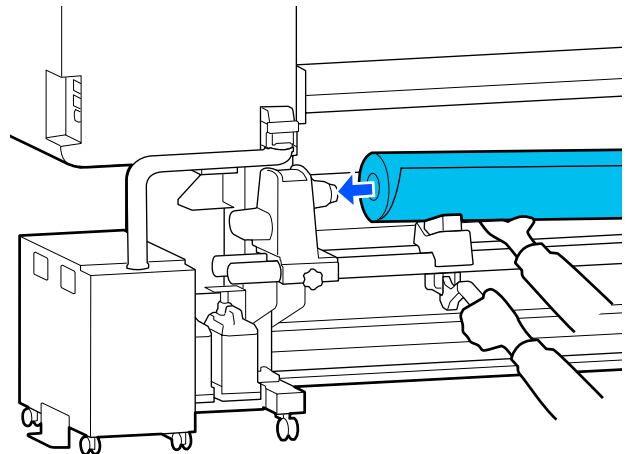

Nota:

Se o rolo de papel tiver um diâmetro exterior inferior a 140 mm (5,5 polegadas), o núcleo do rolo não alcança o suporte de meios se o levantar utilizando a alavanca de elevação.

Levante com as mãos e insira o núcleo do rolo no suporte de meios.

Operações Básicas

10

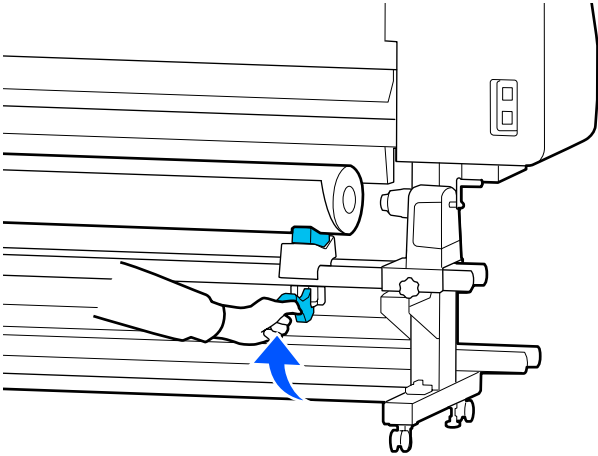

11

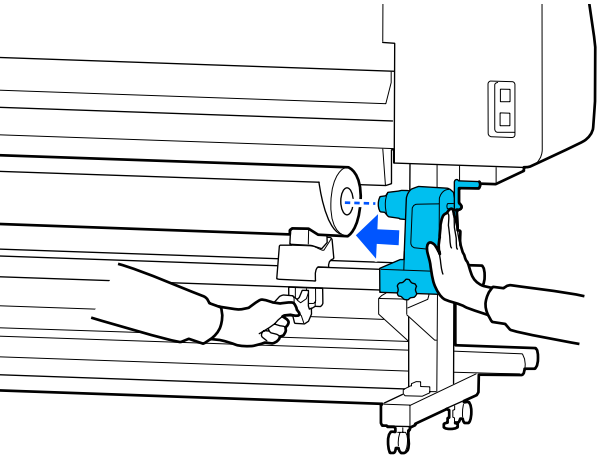

Nota:

Se o rolo de papel tiver um diâmetro exterior inferior a 140 mm (5,5 polegadas), o núcleo do rolo não alcança o suporte de meios se o levantar utilizando a alavanca de elevação.

Levante com as mãos e insira o núcleo do rolo no suporte de meios.

12

Para garantir que o suporte de meios está suficientemente inserido no núcleo do rolo, empurre-o duas vezes.

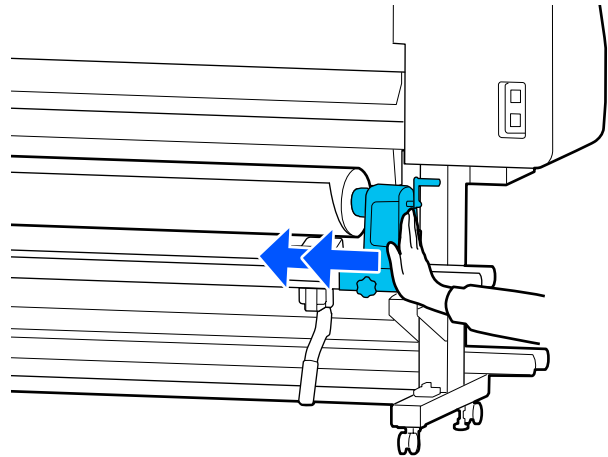

! Importante:

Se o suporte de meios não for suficientemente inserido no núcleo do rolo, o papel não é inserido corretamente durante a impressão devido à folga entre o suporte de meios e o núcleo do rolo.

Isto poderá causar faixas nos resultados de impressão.

13

Aperte o parafuso até ao máximo.

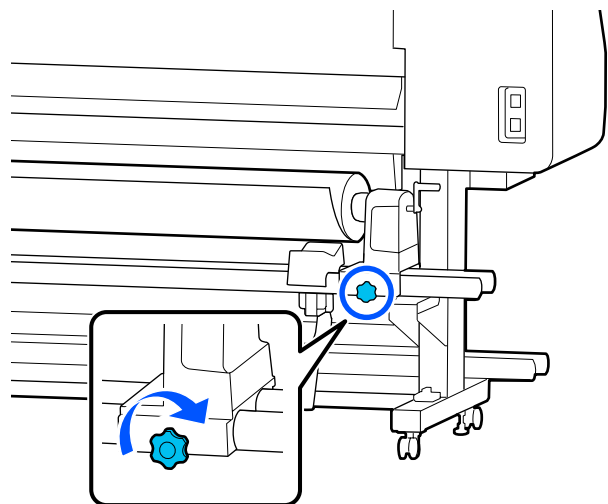

Operações Básicas

! Importante:

- ❑ Se o parafuso do suporte de meios estiver solto, o suporte de meios poderá deslocar-se durante a impressão. Isto pode causar faixas e irregularidades nos resultados de impressão.
- ❑ Se as extremidades esquerda e direita do rolo não estiverem alinhadas, volte a alinhá-las.

- 14** Rode o pega até que a peça A, indicada na ilustração fique totalmente inserida.

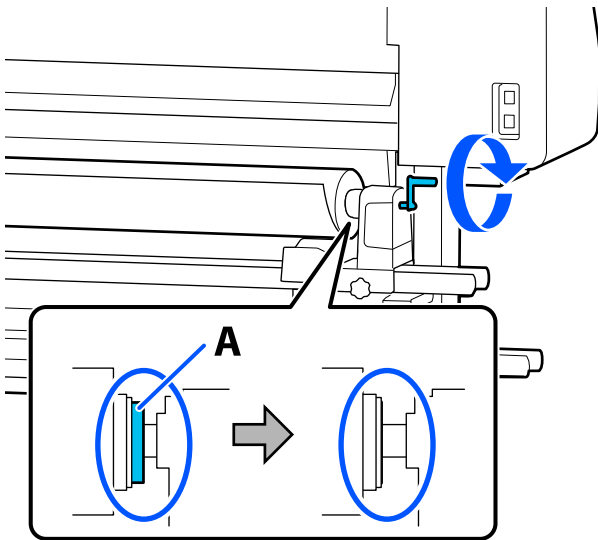

! Importante:

Quando a peça A está oculta, não rode mais o pega. Se não seguir esta precaução, poderá danificar o suporte de meios.

Se a peça A ainda estiver visível depois de o pega ter sido completamente rodado, rebobine o pega. Desaperte o parafuso do suporte de meios do lado direito e depois retome o processo a partir do passo 4.

- 15** Insira o papel cerca de 30 cm (11,8 polegadas) na abertura.

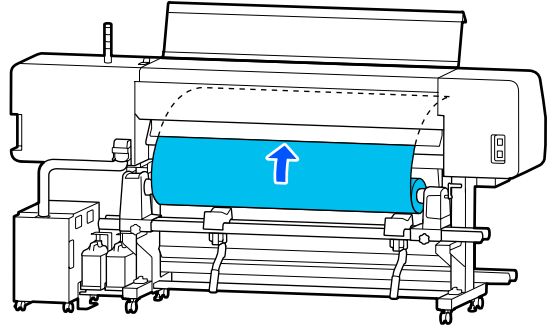

- 16** Confirme se a extremidade esquerda do papel se encontra no retângulo da etiqueta, como mostrado na ilustração abaixo.

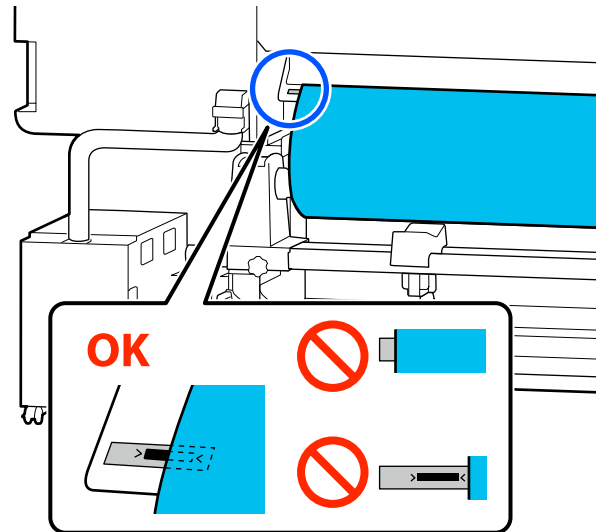

Nota:

Se a margem esquerda do papel não se encontrar no quadrado preto da etiqueta, realize os passos 4 a 16 no sentido inverso para ajustar a posição do suporte de meios. Não tente reposicionar os suportes de meios enquanto estes estão inseridos no papel.

Operações Básicas

- 17** Deslize a alavanca de colocação de meios para a frente de forma a que o papel inserido não deslize para fora.

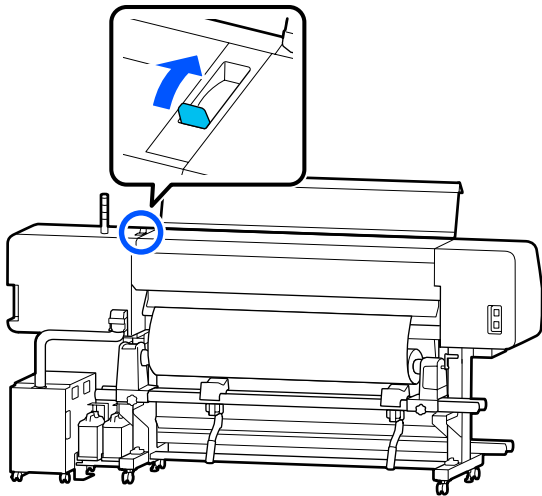

18

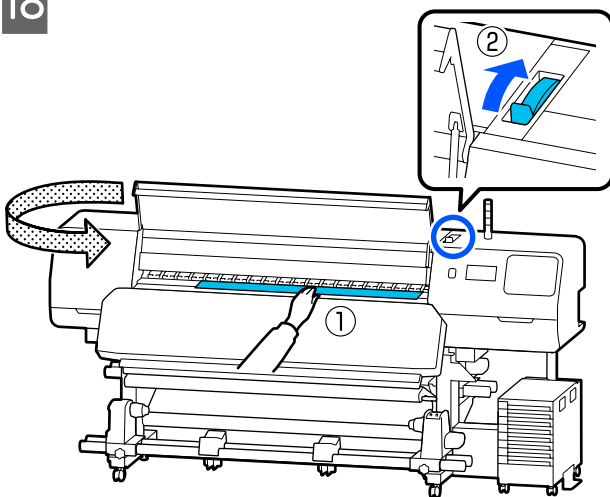

- 19** Segure com uma mão o centro do papel, e puxe-o para fora até que a margem principal do papel entre na entrada do aquecedor de cura.

! **Importante:**

Se a margem principal do papel estiver ondulada ou deformada pelo calor, puxe-o para fora da frente dos rolos de pressão. Se os rolos de pressão pressionarem áreas onduladas ou deformadas, a impressão não será executada corretamente.

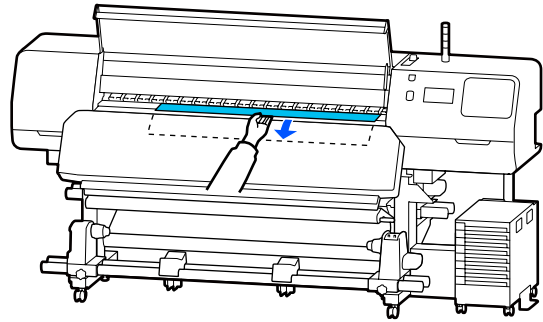

Não puxar o papel com as mãos. Pode fazer com que o papel se incline ou mova.

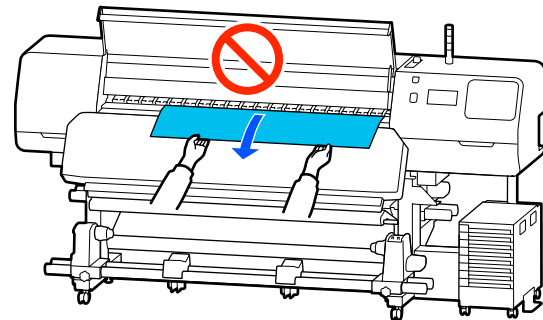

20

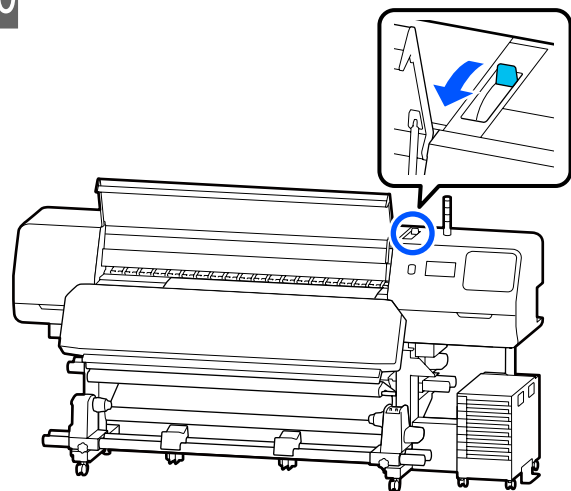

21

Pressionar ligeiramente em ambas as extremidades do papel, e verifique se existe alguma diferença de tensão entre as margens esquerda e direita.

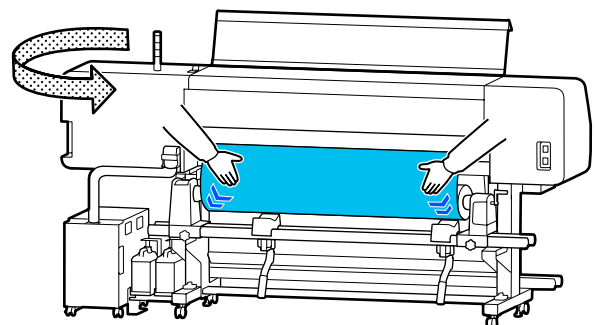

Operações Básicas

Se houver uma diferença de tensão, o papel fica solto.

Na parte frontal da impressora, deslize a alavanca de colocação de meios para a parte de trás, e corrija a folga do papel se existir.

Após corrigir a folga, deslize a alavanca de colocação de meios para a frente.

22

Enquanto segura os separadores das presilhas de fixação de meios em ambos os lados, mova as presilhas para a margem superior do papel. Ajustar de forma a que as margens do papel fiquem alinhadas com o centro dos furos nas presilhas de fixação de meios.

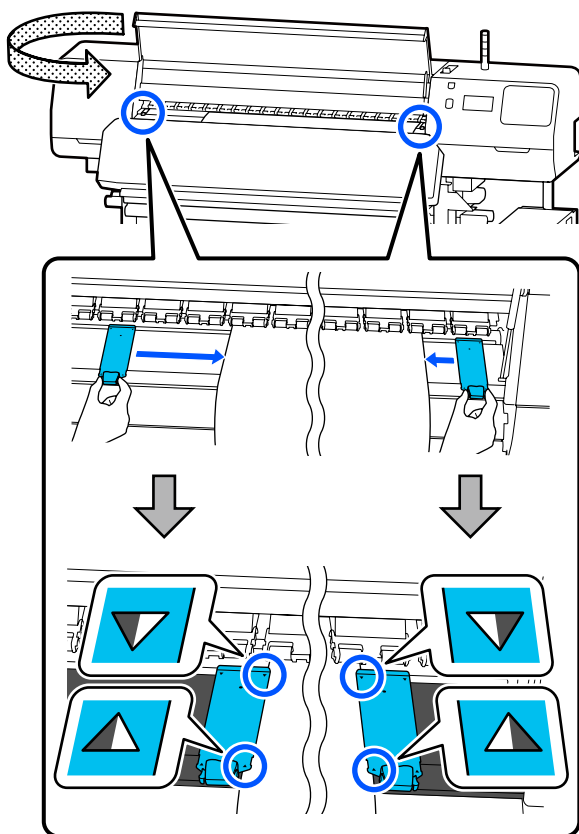

! **Importante:**

- ❑ Não utilizar as presilhas de fixação de meios com papel 0,5 mm (0,02 polegadas) ou mais de espessura. As presilhas de fixação de meios podem tocar na cabeça de impressão e danificá-la. Se não estiver a usar as presilhas de fixação de meios, não use a placa térmica.
- ❑ Posicione sempre as presilhas de fixação de meios de forma a que as extremidades do papel fiquem nos centros dos orifícios. Uma colocação errada provoca desalinhamento (desalinhamento horizontal, irregularidades no tom, ou linhas) durante a impressão.
- ❑ Desloque as presilhas de fixação de meios para as extremidades esquerda e direita do rolo quando não estiverem a ser utilizadas.
- ❑ Não utilize as presilhas de fixação de meios se os lados do papel impresso estiverem esborratados.

Operações Básicas

- 23** Ao colocar papel com uma largura de 54 polegadas ou menos, coloque a placa térmica fornecida no lado esquerdo da presilhas de fixação de meios esquerda.

Colocar de forma a que o lado D da placa térmica esteja à direita.

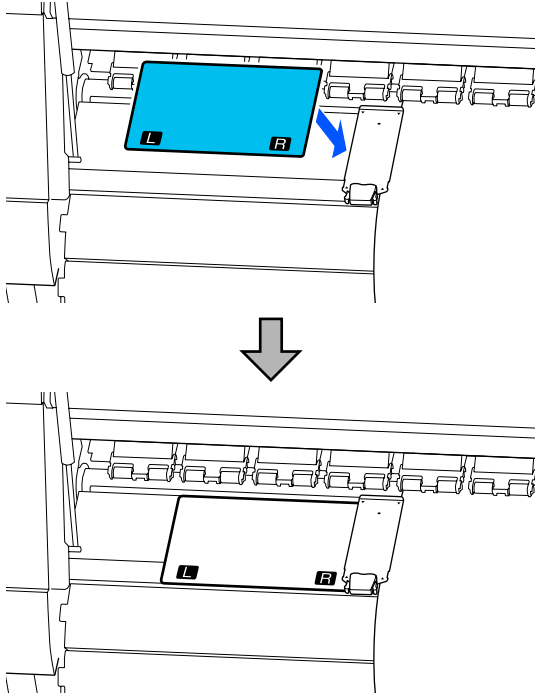

24

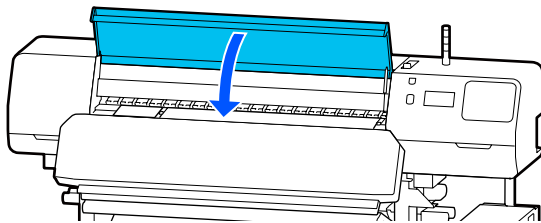

Definições para o papel carregado

Quando terminar de colocar o papel, siga as instruções do painel de controlo para definir o papel carregado.

1. Selecione o número de papel registado

Selecione o número do papel de impressão registado que contém as definições do papel de impressão correspondente ao papel de impressão colocado.



2. Selecione a direção de enrolamento do rolo

Selecione a direção de enrolamento do rolo de papel carregado.



3. Definir o comprimento do papel

Definir o comprimento do papel carregado. A quantidade de papel restante é gerida com base no comprimento introduzido aqui.

- 1** Depois de colocar o papel, a janela das Definições de suporte é exibida. Pressione **Suporte** para aceder ao número de papel registado onde são guardados os valores de configuração do papel colocado.

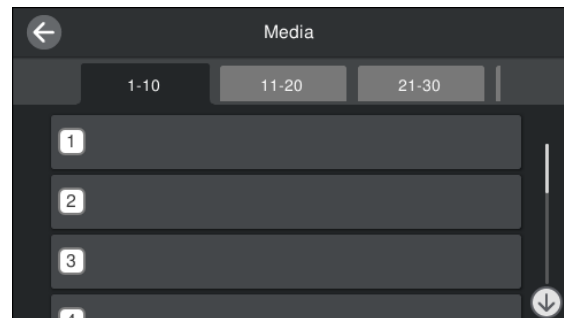

Se selecionar um número de papel registado para o qual o **Tipo de suporte** não está definido para **Gestão de suporte**, a ecrã onde pode selecionar o Tipo de suporte é exibida. Selecione o Tipo de suporte que corresponde ao papel colocado.

Se as definições do papel ainda não tiverem sido feitas para papel novo, selecione um número não atribuído, coloque o papel e, a seguir, realize a **Gestão de suporte**.

- 2** Verifique as especificações do rolo.

Na janelas das Definições de suporte, verifique se a direção do enrolamento corresponde à direção do enrolamento para o papel colocado.

Operações Básicas

Se a direção for diferente, pressione **Direção de enrolamento do rolo** para alterar a definição.

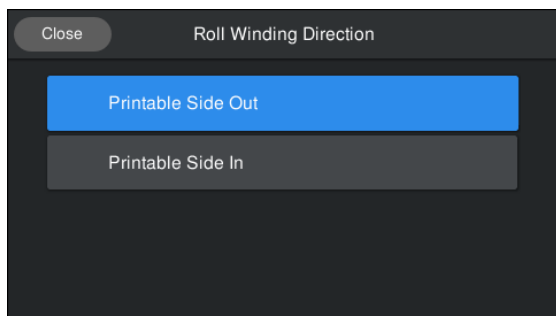

- 3** Para o papel que foi substituído e a quantidade de papel restante que já foi impresso, pressione **Gestão da quantidade restante** para definir o valor.

Pressione **Papel restante — Gestão da quantidade restante**, e defina como **Activado**. Se estiver definido como **Desactivado**, Gestão da quantidade restante não é realizada. Pressione **Quant. restante** e introduza o valor do papel restante que foi impresso na margem principal do papel.

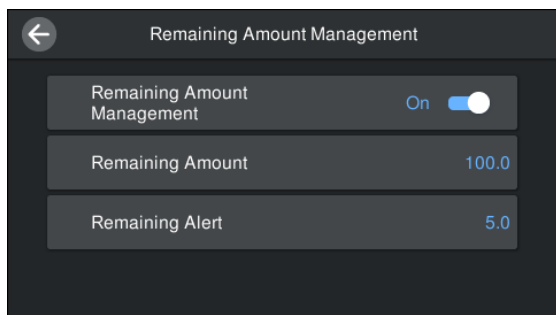

Nota:

São ativadas duas funções quando a Gestão da quantidade restante for definida como Activado

As duas funções que se seguem permitem ter uma ideia aproximada da quantidade de papel disponível antes da impressão, sendo assim mais fácil saber quando será necessário substituí-lo.

- Mostrar quantidade de papel restante**
A janela do painel de controlo indica a quantidade aproximada de papel restante com base no comprimento de papel seleccionado e na quantidade de papel utilizado durante a impressão.
- Alerta de quantidade restante**
Será exibido um aviso quando a quantidade de papel restante atingir um determinado nível.

- 4** Siga as instruções apresentadas no ecrã. Ao usar o papel na unidade de enrolamento automático, pressione **Alimentar até à posição de recolha**.

Consulte as informações que se seguem sobre o carregamento de papel na unidade de enrolamento automático.

 [“Utilizar a Unidade de enrolador de Papel” na página 60](#)

Pressione **Concluído** se não estiver a utilizar a unidade de enrolamento automático.

Após algum tempo, a mensagem **Preparado para imprimir** é exibida na janela e poderá começar a imprimir. Transmita os dados a serem impressos a partir do computador.

Utilizar a Unidade de enrolador de Papel

A unidade de enrolamento automático retira automaticamente o papel à medida que é impresso, melhorando a eficiência do funcionamento sem vigilância.

A Unidade de enrolamento automático para esta impressora consegue retirar o papel em qualquer uma das seguintes direções.

Lado impresso para fora Lado impresso para dentro

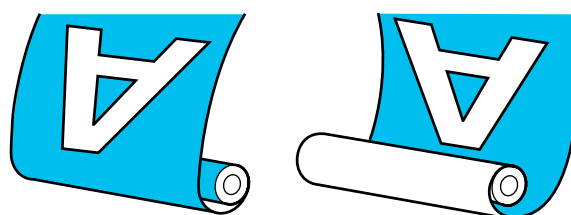

O enrolamento com o lado impresso para fora coloca a superfície impressa no lado exterior do rolo.

O enrolamento com o lado impresso para dentro coloca a superfície impressa no lado interior do rolo.

Pode verificar o procedimento num vídeo em YouTube.

[Epson Video Manuals](#)

Operações Básicas

Advertência:

- ❑ *Siga as instruções no manual quando colocar papel, núcleos do rolo ou retirar papel do rolo. A queda de papel, de núcleos do rolo ou de rolos pode provocar ferimentos.*
- ❑ *Certifique-se de que as mãos ou o cabelo não ficam presos na Unidade de alimentação de papel ou na Unidade de Enrolamento Automático enquanto esta estiver a funcionar. A inobservância desta precaução pode provocar ferimentos.*

Colocar o núcleo do rolo

Prepare um núcleo de papel que não seja maior que a largura do papel a enrolar.

Desta forma o papel é enrolado sem qualquer obstrução por parte do núcleo.

1 Coloque o papel na posição de colagem.

Ao realizar operações após colocar o papel

Siga as instruções apresentadas no ecrã. Pressione **Alimentar até à posição de recolha** para colocar o papel na posição de colagem.

Ao realizar outra ação diferente do referido anteriormente

Pressione e mantenha pressionado o botão  no painel de controlo para colocar o papel na posição do suporte de meios.

Importante:

Não puxe o papel com as mãos. Se o papel for puxado à mão, poderá ficar torcido durante o enrolamento.

2

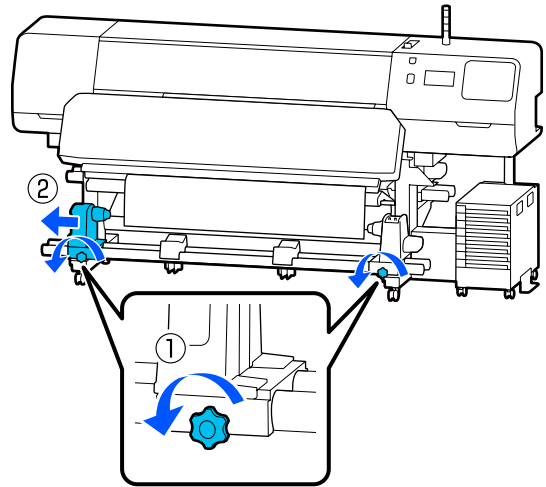

3

Alinhe o suporte de meios com a extremidade direita do papel e aperte o parafuso.

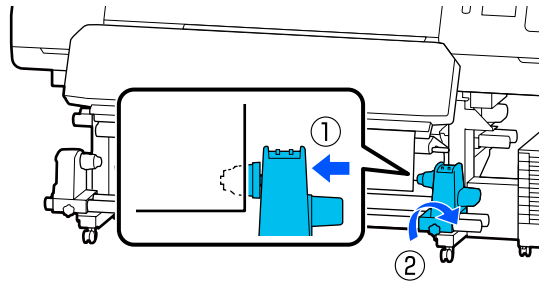

4

Insira o núcleo do rolo no suporte de meios direito.

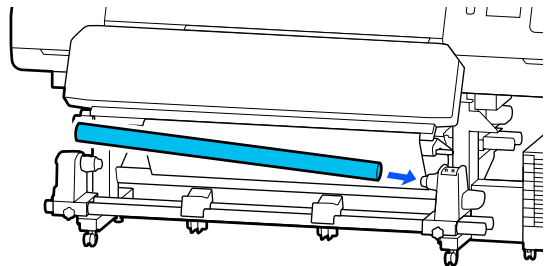

Operações Básicas

- 5** Empurrar o apoio até que a peça A mostrada na ilustração abaixo esteja totalmente inserida, e aperte o parafuso.

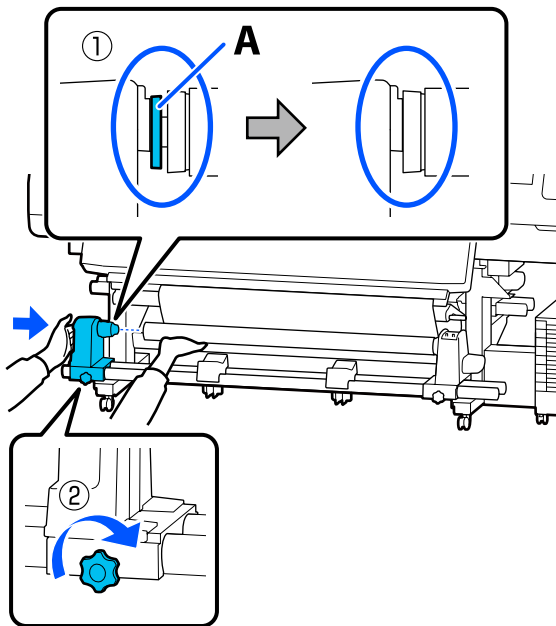

! **Importante:**

Pare quando a peça A deixar de estar visível. A unidade de enrolador de papel pode não funcionar como o previsto se o apoio for inserido em demasia.

- 6** Deixar uma seção de 10 a 20 cm (3,94 a 7,87 polegadas) no centro do papel e corte pelo menos 25 cm (9,84 polegadas) em altura a partir dos cantos esquerdo e direito do papel.

Cortar o papel evita problemas de alimentação, como os cantos esquerdo e direito do papel que se dobram e ficam presos no início do enrolamento.

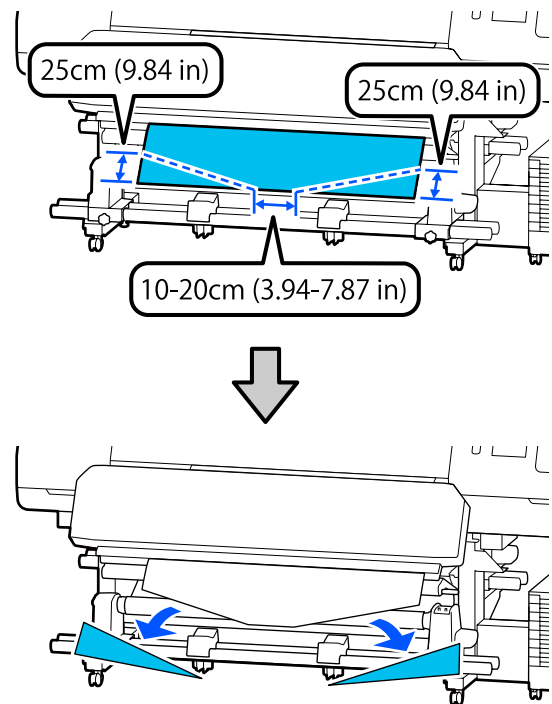

Para os passos subsequentes, consulte o que se segue, dependendo de como o papel é enrolado.

Para obter informações sobre a rebobinagem com o lado impresso para fora, consulte [“Enrolamento com o lado impresso virado para fora”](#) na página 63.

Para obter informações sobre a rebobinagem com o lado impresso para dentro, consulte [“Enrolamento com o lado impresso virado para dentro”](#) na página 64.

Operações Básicas

Enrolamento com o lado impresso virado para fora

- 1** Enquanto puxa a secção central do papel para baixo, cole o papel ao núcleo do rolo de enrolamento com fita adesiva.

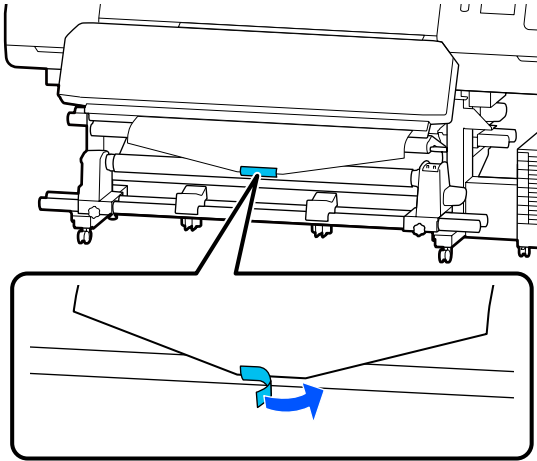

! Importante:

Cole o papel ao núcleo do rolo de enrolamento com o papel esticado. Se o papel for colado sem estar esticado, poderá ficar desalinhado durante o enrolamento.

- 2** Pressione o botão  do painel de controlo para puxar papel suficiente para dar uma volta em redor do núcleo do rolo.

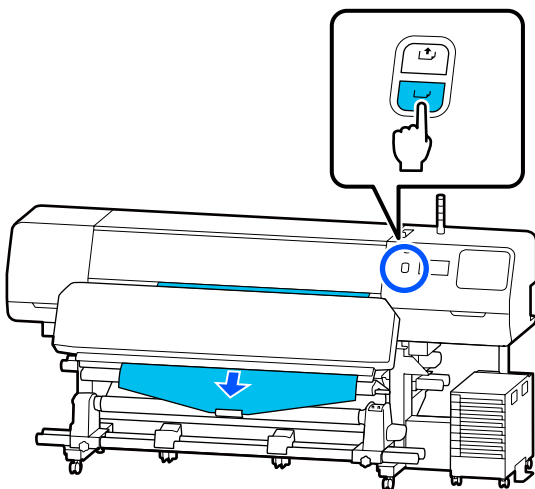

- 3** Mude o Interruptor Auto para Off, e mantenha pressionado o Interruptor Manual em  para enrolar uma vez o papel à volta do núcleo do rolo.

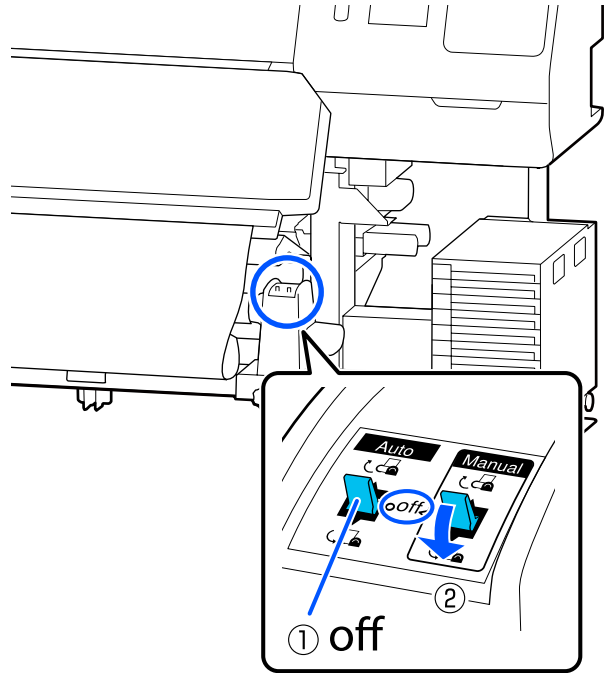

- 4** Mude o Interruptor Auto para .

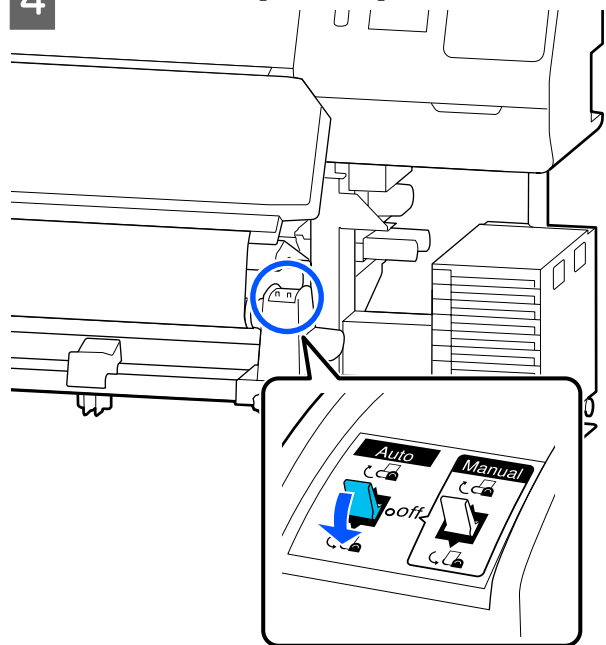

Operações Básicas

- 5** Baixe a barra de pressão até tocar levemente no papel.

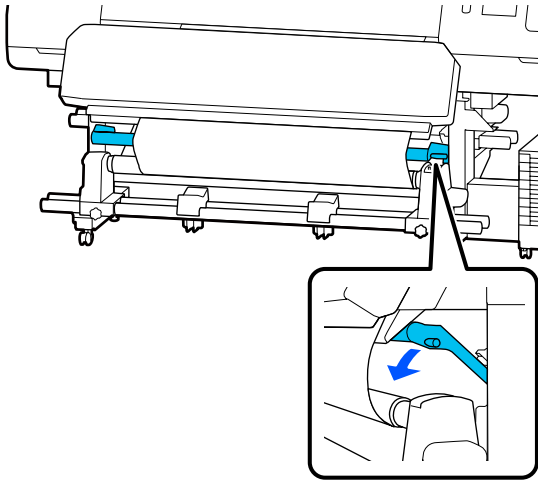

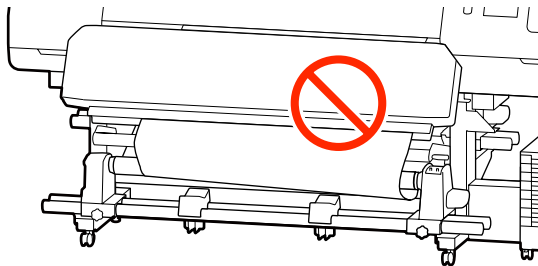

- 6** Confirme que o papel está colado sem estar solto. Se a tensão dos lados esquerdo e direito do papel for diferente como mostrado na figura abaixo, o papel não será enrolado corretamente. Quando um lado estiver solto, repita o procedimento a partir do ponto 1.

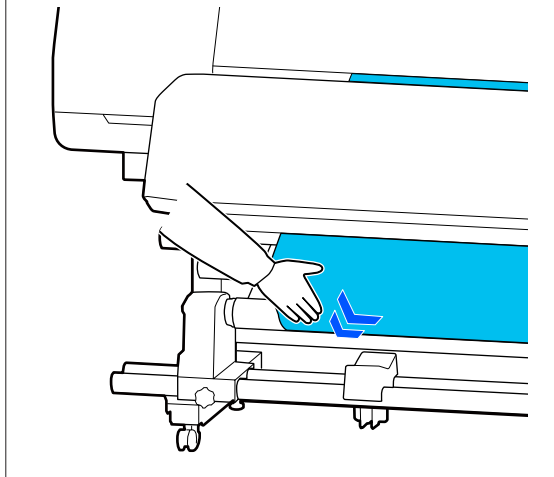

Nota:

Pode confirmar se há diferença de tensão batendo suavemente em ambas as extremidades do papel, conforme ilustrado na figura abaixo.



- 7** Continue a pressionar o botão  até que o papel dê uma ou duas voltas.

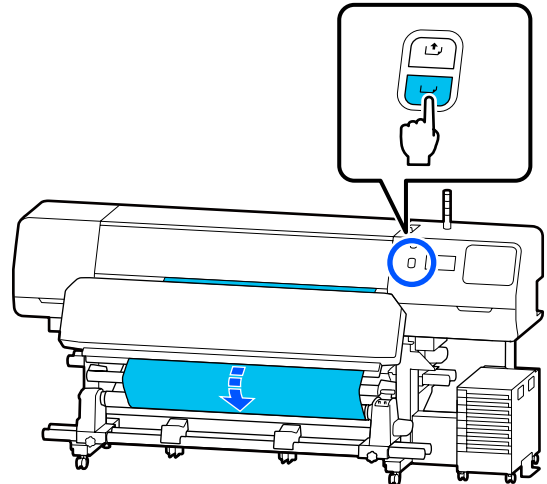

- 8** Pressione **Concluído** na janela. Ao mudar para o ecrã de início, a mensagem **Preparado para imprimir.** é exibida na janela e poderá começar a imprimir. Transmita os dados a serem impressos a partir do computador.

Enrolamento com o lado impresso virado para dentro

- 1** Ao puxar o centro do papel para baixo, enrole-o no núcleo do rolo de trás para a frente e prenda-o com a ajuda de fita adesiva.

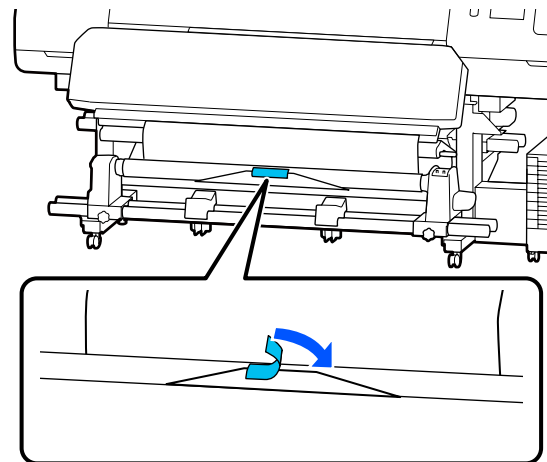



! Importante:

Cole o papel ao núcleo do rolo de enrolamento com o papel esticado. Se o papel for colado sem estar esticado, poderá ficar desalinhado durante o enrolamento.

Operações Básicas

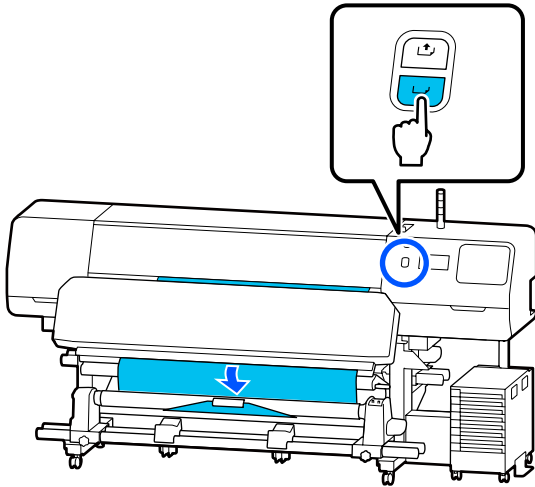
2 Pressione o botão  do painel de controlo para puxar papel suficiente para dar uma volta em redor do núcleo do rolo.



3 Mude o Interruptor Auto para Off, e mantenha pressionado o Interruptor Manual em  para enrolar uma vez o papel à volta do núcleo do rolo.

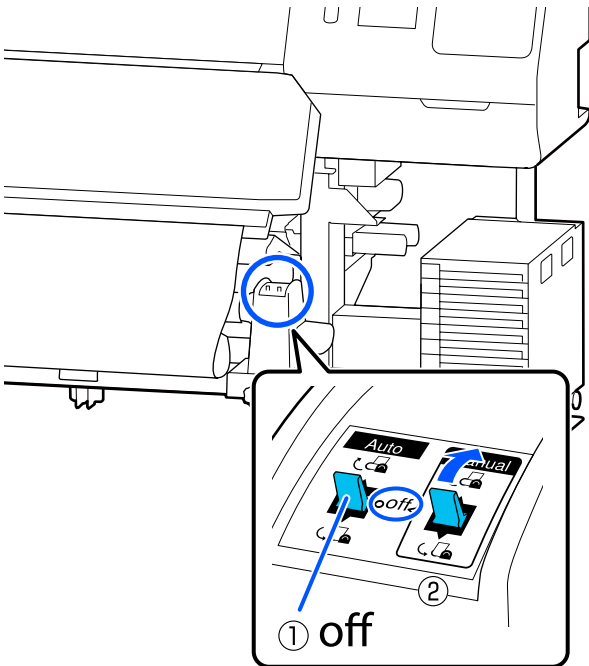

4 Mude o Interruptor Auto para .

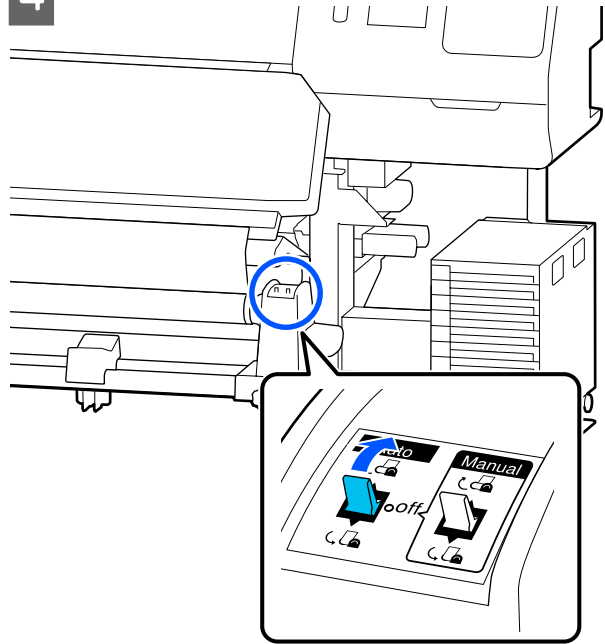

5 Baixe a barra de pressão até tocar levemente no papel.

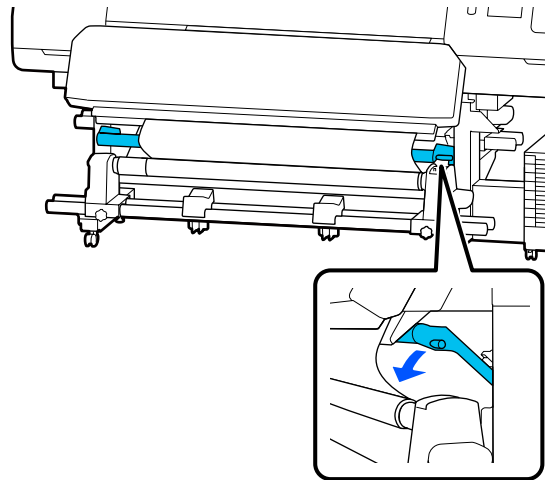

6 Confirme que o papel está colado sem estar solto. Se a tensão dos lados esquerdo e direito do papel for diferente como mostrado na figura abaixo, o papel não será enrolado corretamente. Quando um lado estiver solto, repita o procedimento a partir do ponto 1.

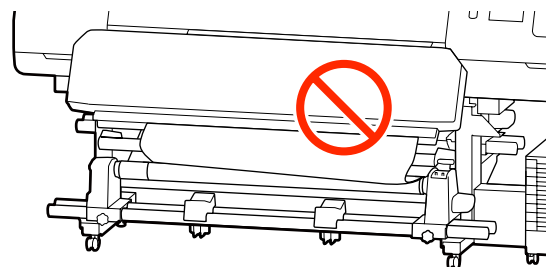

Operações Básicas

Nota:

Pode confirmar se há diferença de tensão batendo suavemente em ambas as extremidades do papel, conforme ilustrado na figura abaixo.

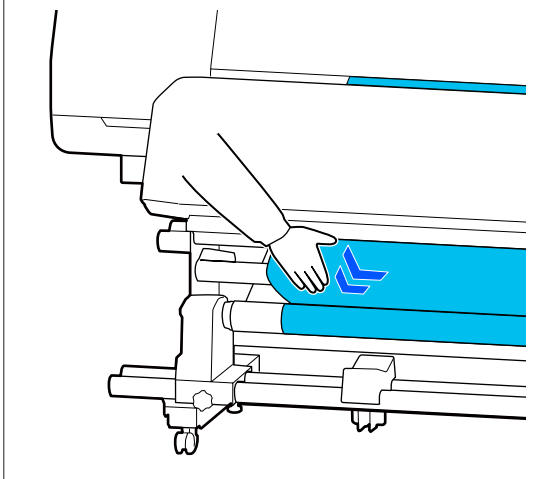

7

Continue a pressionar o botão  até ambas as extremidades do papel alcançarem o núcleo de papel e enrole uma ou duas vezes.

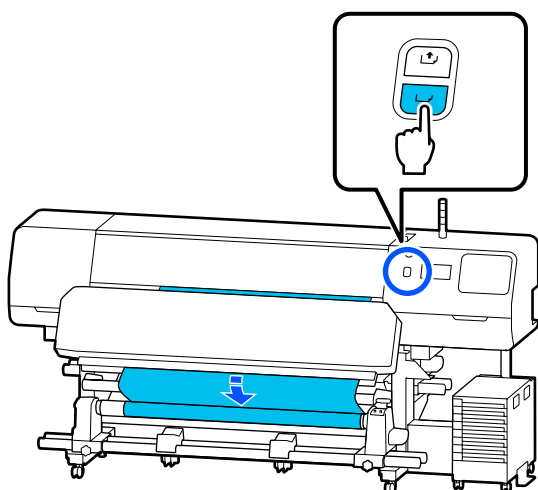

8

Pressione **Concluído** na janela.

Ao mudar para o ecrã de início, a mensagem **Preparado para imprimir.** é exibida na janela e poderá começar a imprimir. Transmita os dados a serem impressos a partir do computador.

Otimizar Definições de Papel (Ajuste automático)

Deve otimizar as definições do papel nas seguintes situações. Para otimizar as definições do papel, realize o **Ajuste automático** em **Ajustes de impressão**.

Ao registar as definições de papel no ficheiro EMX para a impressora

Quando as definições de papel de um ficheiro EMX transferido do Epson Edge Print/Epson Edge Dashboard são registados na impressora, as definições do papel são otimizadas para corrigir diferenças individuais no papel e impressora, para que possa efetuar uma impressão otimizada utilizando a sua combinação de papel e impressora.

Ao alterar Definições avançadas após guardar as definições de papel

Precauções ao realizar Ajustes de impressão

Os ajustes são realizados de acordo com o papel colocado na impressora.

- Utilizando as condições atuais de impressão, coloque corretamente o papel que é necessário ajustar na impressora. Se acoplar a Unidade de Enrolamento Automático para imprimir, coloque o papel na Unidade de Enrolamento Automático durante os Ajustes de impressão.
- Ao registar as definições de papel na impressora, selecione o nome definido em **Gestão de suporte** no menu das Definições em **Selecionar papel**.

Certifique-se de que os jatos não estão entupidos antes de ajustar.

Se os jatos estão entupidos, os ajustes não podem ser executados corretamente.

Imprima para inspecionar visualmente o padrão de verificação (Normal), e a seguir realize a Limpeza cab. impressão se necessário.

 [“Verif. injec. cab. impr” na página 104](#)

Certifique-se que o papel restante tem aproximadamente 1,6 m (63 polegadas) ou mais.

Se restar menos de aproximadamente 1,6 m (63 polegadas) de papel, pode ocorrer um erro final de papel durante o processo de secagem e assim por diante. Se este erro ocorrer, poderá não ser possível realizar ajustes, por isso verifique sempre a quantidade de papel restante antes de fazer ajustes.

Operações Básicas

Procedimento de Ajuste automático

Ajuste automático realiza o Ajuste de alimentação do suporte e Alinham. cab. impressão automaticamente enquanto imprime o padrão.

O comprimento aproximado do papel necessário para imprimir o padrão de teste é indicado abaixo. Aproximadamente 300 mm (11,8 polegadas)

Poderá não ser possível realizar o Ajuste automático dependendo do papel que está a utilizar. Se ocorrer um erro, ou se notar a existência de bandas ou grão nos resultados da impressão, mesmo depois de realizar o Ajuste automático, realize o **Ajuste manual** no menu Ajustes de impressão.

 “Se não conseguir realizar o Ajuste automático” na página 67

1 Verifique se a impressora está pronta, e coloque o papel de acordo com as condições de utilização.

Quando utilizar a Unidade de Enrolamento Automático, prenda o papel ao núcleo do rolo.

 “Colocar papel” na página 53

 “Utilizar a Unidade de enrolador de Papel” na página 60

2 Pressione  (menu), e a seguir pressione **Definições de suporte — Ajustes de impressão — Ajuste automático.**

3 Pressione **Iniciar.**

O ajuste automático é iniciado e é impresso o padrão de ajuste.

Aguarde até o ajuste estar concluído.

Se não conseguir realizar o Ajuste automático

Realize o **Ajuste de alimentação do suporte e Alinham. cab. impressão** separadamente. Em ambos os casos, inspecione visualmente o padrão impresso e introduza as medidas para realizar os ajustes.

Antes de realizar ajustes, não se esqueça de ler o seguinte:

 “Precauções ao realizar Ajustes de impressão” na página 66

Ao seleccionar **Ajuste de alimentação do suporte e Alinham. cab. impressão** em **Ajuste manual** no menu Ajustes de impressão para começar a fazer ajustes, o Alinham. cab. impressão continua quando o Ajuste de alimentação do suporte tiver concluído.

Se seleccionar apenas um destes e iniciar os ajustes, só será realizado o ajuste seleccionado.

Ajuste de alimentação do suporte

Este menu também é utilizado quando é detetado desalinhamento (desalinhamento horizontal, irregularidade no tom, ou riscos) nos resultados de impressão.

Pode seleccionar **Manual(Padrão)** ou **Manual(Medição)** para realizar ajustes.

Manual(Padrão)

Normalmente, este está seleccionado.

 “Procedimento de definição para Manual(Padrão)” na página 67

Manual(Medição)

Isto é útil para fazer ajustes precisos de impressão quando imprimir em papel irregular, como canvas, ou em material que tinja facilmente, como tecido.

 “Procedimento de definição para Manual(Medição)” na página 68

O comprimento aproximado do papel necessário para imprimir o padrão de teste é indicado abaixo.

Ao realizar **Manual(Padrão)**: Aprox. 100 mm (3,94 polegadas)

Ao realizar **Manual(Medição)**: Aprox. 770 mm (27,55 polegadas)

Procedimento de definição para Manual(Padrão)

1 Verifique se a impressora está pronta, e coloque o papel de acordo com as condições de utilização.

Quando utilizar a Unidade de Enrolamento Automático, prenda o papel ao núcleo do rolo.

Operações Básicas

 “Colocar papel” na página 53

 “Utilizar a Unidade de enrolador de Papel” na página 60

- 2** Pressione  (menu), e a seguir pressione **Definições de suporte — Ajustes de impressão — Ajuste manual**.

Pressione  à esquerda de **Ajuste de alimentação do suporte**.

O ícone muda para  e é exibida a janela de seleção do tipo de ajuste.

- 3** Pressione **Manual(Padrão)**.

- 4** Pressione **OK**, e a seguir pressione **Iniciar**.

É impresso um modelo de ajuste. Aguarde até a impressão estar concluída.

- 5** Verifique o padrão de ajuste impresso.

Dois grupos de padrões de ajuste, A e B, são impressos. Selecione o padrão com a menor quantidade de sobreposições ou lacunas para cada grupo. Selecione “0,0” nos casos mostrados abaixo.

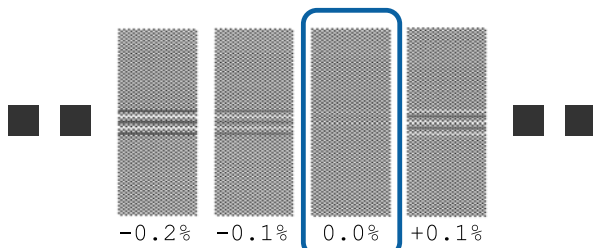

Se existirem padrões com as mesmas sobreposição ou lacunas, introduza o valor do meio no passo 6. Introduza “-0,05%” nos casos mostrados abaixo.

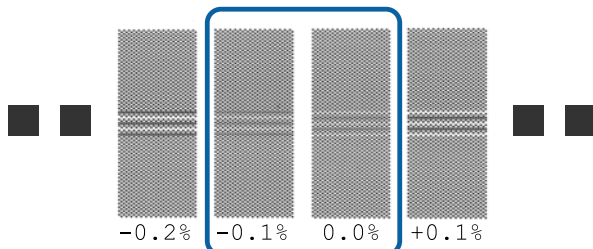

Se todos os padrões de ajuste contêm sobreposições ou falhas, selecionar o padrão com menos sobreposições ou falhas.

Nesta situação, realize o passo 6 e a seguir pressione **Sim** no passo 7.

- 6** O ecrã para introduzir a confirmação resulta da apresentação do padrão de ajuste.

Defina os valores impressos nos padrões selecionados em A e B e, em seguida, pressione **OK**.

- 7** Selecione se pretende ou não fazer o mesmo ajuste novamente.

Selecione **Sim** se houver filas de padrões com as mesmas sobreposições ou desalinhamentos no passo 5. Pode fazer novamente ajustes usando o padrão de ajuste que reflete as medidas que introduziu.

Pressione **Não** para concluir o **Ajuste de alimentação do suporte**. Se também tiver selecionado **Alinh. cab. impressão**, é exibida a janela de confirmação da impressão do padrão de ajuste do **Alinh. cab. impressão**.

Se não selecionar **Alinh. cab. impressão**, o **Ajuste manual** será fechado.

Procedimento de definição para Manual(Medição)

- 1** Verifique se a impressora está pronta, e coloque o papel de acordo com as condições de utilização.

Quando utilizar a Unidade de Enrolamento Automático, prenda o papel ao núcleo do rolo.

 “Colocar papel” na página 53

 “Utilizar a Unidade de enrolador de Papel” na página 60

- 2** Pressione  (menu), e a seguir pressione **Definições de suporte — Ajustes de impressão — Ajuste manual**.

Pressione  à esquerda de **Ajuste de alimentação do suporte**.

O ícone muda para  e é exibida a janela de seleção do tipo de ajuste.

- 3** Pressione **Manual(Medição)**.

- 4** Pressione **OK**, e a seguir pressione **Iniciar**.

É impresso um modelo de ajuste. Aguarde até a impressão estar concluída.

Ao concluir a impressão, a secagem é executada e o final da impressão é enviado para a posição de corte.

Operações Básicas

- 5** Verifique o padrão de ajuste impresso.
Corte após o padrão de ajuste, estique-a numa superfície plana, e depois meça utilizando uma régua. Utilize uma régua que possa realizar medições em intervalos de pelo menos 0,5 mm.

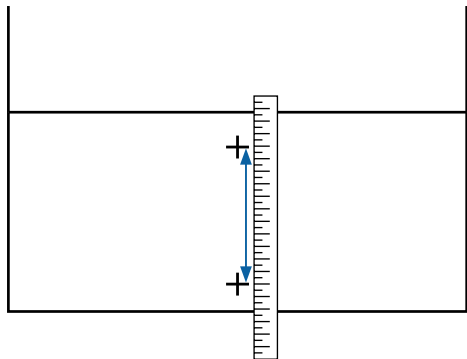

- 6** O ecrã para introduzir a confirmação resulta da apresentação do padrão de ajuste.

Definir o valor estabelecido no passo 5, e a seguir pressione **OK**. Se também tiver selecionado **Alinham. cab. impressão**, é exibida a janela de confirmação da impressão do padrão de ajuste do **Alinham. cab. impressão**. Ao utilizar a Unidade de Enrolamento Automático em condições reais de utilização, coloque o papel na Unidade de Enrolamento Automático antes de imprimir o padrão de ajuste.

Se não selecionar **Alinham. cab. impressão**, o **Ajuste manual** será fechado.

Alinham. cab. impressão

Este menu também é utilizado ao detetar grão nos resultados da impressão.

- 1** Verifique se a impressora está pronta, e coloque o papel de acordo com as condições de utilização.

Quando utilizar a Unidade de Enrolamento Automático, prenda o papel ao núcleo do rolo.

[“Colocar papel” na página 53](#)

[“Utilizar a Unidade de enrolador de Papel” na página 60](#)

- 2** Pressione (menu), e a seguir pressione **Definições de suporte — Ajustes de impressão — Ajuste manual**.

Pressione à esquerda do **Alinham. cab. impressão**.

O ícone muda para .

- 3** Pressione **OK**, e a seguir pressione **Iniciar**.
É impresso um modelo de ajuste. Aguarde até a impressão estar concluída.

- 4** Verifique o padrão de ajuste impresso.
Dois blocos, A e B são impressos. Escolha o melhor padrão alinhado (todas as linhas se sobrepõem) para ambos. Seleccione “-1” nos casos mostrados abaixo.

Se existirem padrões com a mesma sobreposição ou lacunas, selecione o padrão que parece mais fino, execute o passo 6, e depois pressione **Sim** no passo 7.

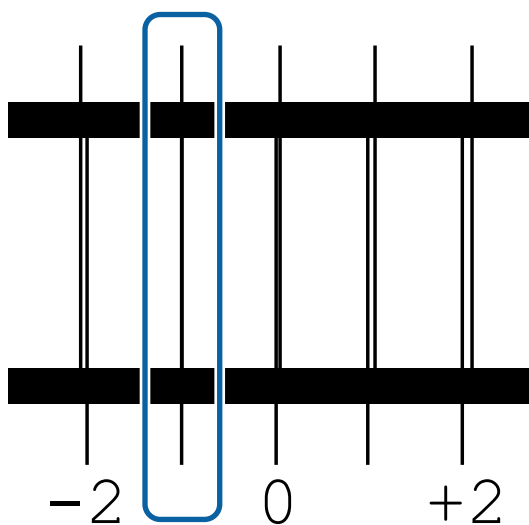

- 5** O ecrã para introduzir a confirmação resulta da apresentação do padrão de ajuste.

Ao utilizar /, introduza o número de padrão registado no passo 4, e a seguir pressione **OK**.

- 6** Defina o número por padrão de verificação, e a seguir pressione **OK**.

- 7** Selecione se pretende ou não fazer o mesmo ajuste novamente.

Selecione **Sim** se houver filas de padrões com as mesmas sobreposições ou desalinhamentos no passo 5. Pode fazer novamente ajustes usando o padrão de ajuste que reflete as medidas que introduziu.

Pressione **Não** para concluir o **Alinham. cab. impressão**.

Operações Básicas

Substituir o Papel

Esta secção explica como substituir o papel por outro enquanto ainda existe papel, e como substituir o papel por papel novo quando o papel acaba.

Consulte as informações que se seguem de acordo com as suas necessidades.

 [“Substituir papel gasto” na página 70](#)

 [“Substituir Papel que não foi gasto” na página 70](#)

Substituir papel gasto

Se o papel acabar durante a impressão, é exibida uma mensagem de erro Sem suporte de impressão no painel de controlo ecrã.

- 1 Verifique o conteúdo da mensagem.
Nenhum suporte de impressão colocado. é exibido
- Avance para o passo 3.
- Coloque-se na parte traseira e utilize uma tesoura para cortar o suporte em rolo. é exibido**

Utilizar tesouras disponíveis comercialmente para cortar o papel logo acima do núcleo do rolo, na parte de trás da impressora.

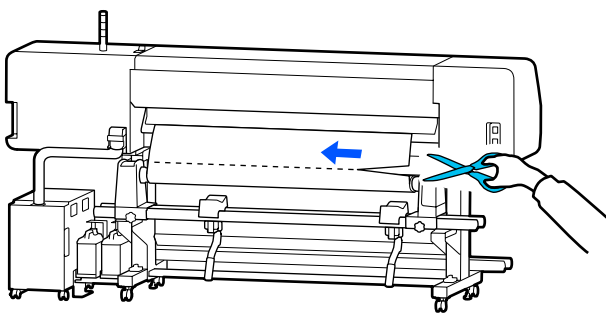

- 2 Pressione **OK** na ecrã, para começar a secar a secção impressa.
Ao concluir a secagem, é exibida a mensagem **Nenhum suporte de impressão colocado.**
- 3 Para continuar a imprimir, retire o papel da Unidade de Enrolamento Automático e a seguir coloque papel novo.
 [“Retirar o rolo” na página 72](#)

 [“Colocar papel” na página 53](#)

- 4 Ao colocar papel novo e a quando a impressora estiver pronta para imprimir, a restante tarefa será impressa.

Substituir Papel que não foi gasto

Siga os passos abaixo para substituir papel que ainda está a ser utilizado.

1. Cortar o papel.



2. Retirar o papel.

 [“Retirar o rolo” na página 72](#)

Imprimir a quantidade de papel restante

Se as duas definições que se seguem estiverem definidas como **Activado** com antecedência, quando é realizada uma operação para colocar o papel na posição de corte, o comprimento restante do papel e a informação da impressora são impressas e depois a extremidade do papel é colocada na posição de corte. Pode imprimir o comprimento do papel não impresso no papel que irá remover, e na próxima vez que colocar o papel, pode introduzir o comprimento impresso na definição de Gestão da Quantidade Restante para uma gestão correta da quantidade de papel restante.

- Gestão da quantidade restante — Activado**
- Informações de papel restante — Activado**

Estão disponíveis as seguintes informações para a impressora. Quando **Gestão da quantidade restante** for definida como **Desactivado**, só são impressas as seguintes informações.

- Nome do modelo: modelo da impressão
- Número de série: número de série da impressora

Operações Básicas

- ❑ Data e hora: data e hora da impressão
- ❑ Número do banco: número de papel registado selecionado ao imprimir
- ❑ Tipo de papel: Tipo de suporte do papel registado selecionado ao imprimir
- ❑ Largura do papel: valor da largura de papel detetado automaticamente

Cortar papel

1 Confirme se a impressora está pronta para imprimir.

2 Verifique se o final da impressão está na posição de corte (ranhura do cortador).

Dependendo das definições para o papel selecionado atualmente, o fim da impressão pode ser um dos seguintes:

Quando o final da impressão for colocado na posição de corte

Avance para o passo 3.

Quando o final da impressão não for colocado na posição de corte

Pressione  (colocar papel na posição de corte) na janela do painel de controlo para colocar o final da impressão na posição de corte.

3 Quando utilizar a Unidade de Enrolamento Automático, levante a barra de pressão.

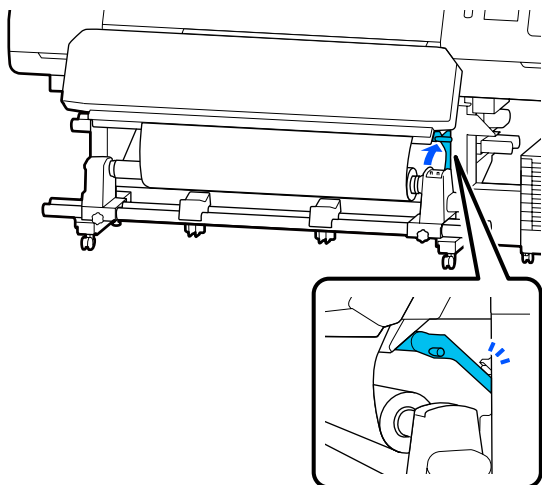

4 Levante o cortador, e mova-o de forma a que a lâmina do cortador encaixe perfeitamente na ranhura do cortador.

Advertência:

- ❑ *O aquecedor de cura pode estar quente; certifique-se que toma todas as precauções necessárias. Se não seguir as precauções necessárias, poderá queimar-se.*
- ❑ *Não coloque a sua mão dentro do aquecedor de cura. Se não seguir as precauções necessárias, poderá queimar-se.*
- ❑ *Quando cortar papel, tenha cuidado para não cortar os dedos nem as mãos na lâmina do dispositivo de corte ou noutras lâminas.*

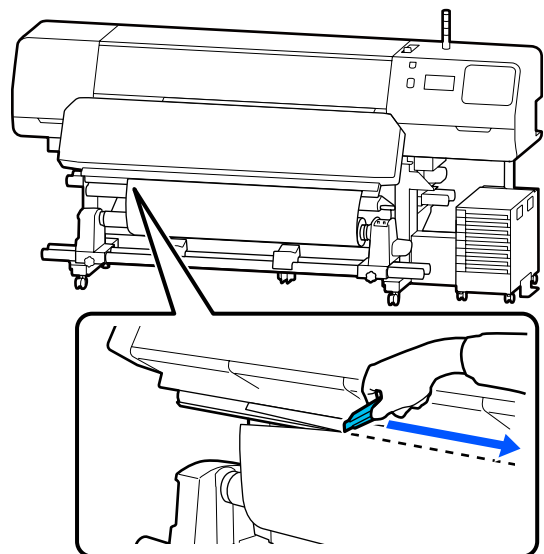

Operações Básicas

Retirar o rolo

⚠ Advertência:

- ❑ Se o papel pesar mais de 20 Kg (44 libras), não deve ser carregado por uma só pessoa. Para colocar ou retirar o papel, são necessárias pelo menos duas pessoas.
- ❑ Siga as instruções no manual quando colocar papel ou os núcleos do rolo ou quando retirar papel do rolo. A queda de papel, de núcleos do rolo ou de rolos pode provocar ferimentos.

1 Mude o Interruptor Auto para Off. Retire todo o papel cortado utilizando o Interruptor Manual de acordo com o modo como o papel está enrolado.

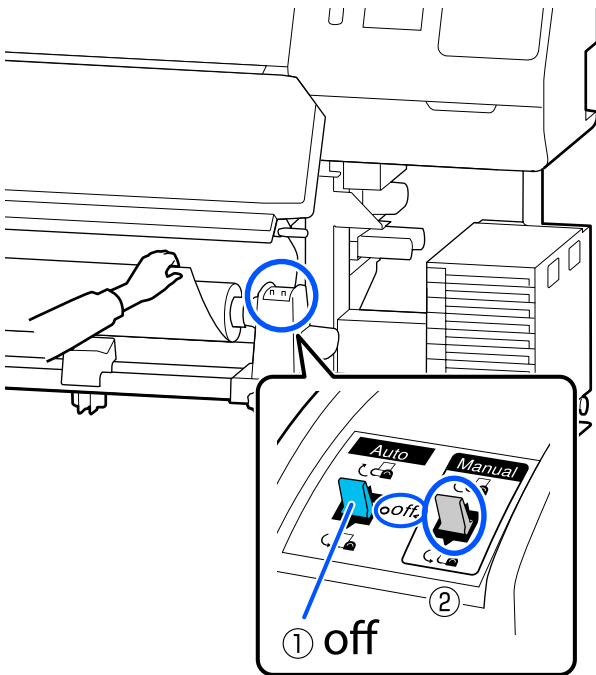

2 Para evitar que o papel saia do rolo, segure no rolo pela extremidade esquerda.

3 Desaperte o parafuso de fixação do suporte de meios esquerdo e retire o suporte de meios do rolo.

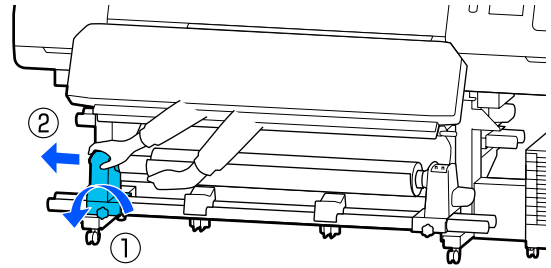

4 Desça o rolo para o apoio de meios.

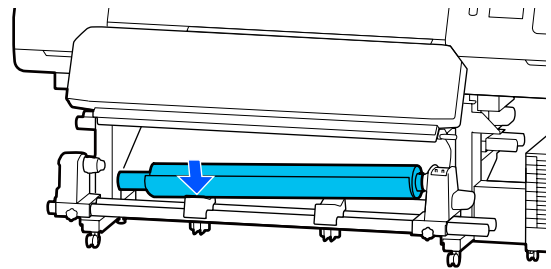

5 Para evitar que o papel saia do rolo, segure no rolo pela extremidade direita.

6 Desaperte o parafuso de fixação do suporte de meios direito e retire o suporte de meios do rolo.

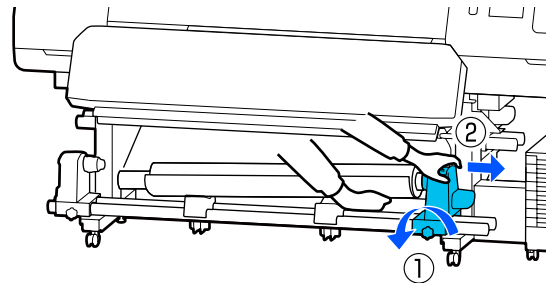

7 Desça o rolo para o apoio de meios.

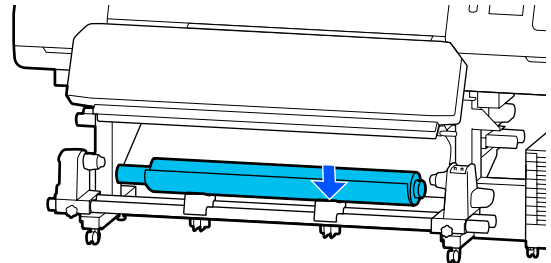

Operações Básicas

8

Para retirar o papel da unidade de alimentação de papel traseira, execute as operações que seguiu ao inverso para o colocar.



Importante:

Após remover o papel, deslize a alavanca de colocação de meios para a frente.

Antes de imprimir

Para manter a qualidade de impressão, efectue a inspecção seguinte antes de começar a trabalhar diariamente.

Verificar a quantidade de tinta restante: (para o modelo SC-R5000 Series)

Se a tinta acabar durante a impressão, pode retomar a impressão depois de substituir a unidade de alimentação de tinta afetada. No entanto, se a substituir durante a impressão, as cores podem parecer diferentes de acordo com a forma como a tinta seca. Se souber que a tarefa de impressão é grande, recomendamos que utilize unidades de alimentação de tinta novas para substituir as que estão a ficar com pouca tinta antes de começar. Pode continuar a utilizar a unidade de fornecimento de tinta no futuro até a unidade de alimentação de tinta esgotar.

O nível de tinta é indicado por um ícone.

 [“Compreender o visor” na página 19](#)

Substituir as unidades de alimentação de tinta

 [“Procedimento de substituição” na página 95](#)

Verificar a quantidade de tinta restante: (para o modelo SC-R5000L Series)

Quando a tinta acabar, o fornecimento de tinta muda automaticamente para outra unidade de alimentação de tinta da mesma cor. Uma vez que a impressão continua tal como está, substitua a unidade de alimentação de tinta com tinta gasta enquanto ainda há tinta suficiente na unidade de alimentação de tinta que está a ser utilizada. Não é possível imprimir se a quantidade de tinta restante em ambas as unidades de alimentação de tinta da mesma cor estiverem gastas.

Prima a área do ícone de estado da tinta no ecrã inicial para verificar a quantidade de tinta restante nas unidades de alimentação de tinta operacionais e não operacionais.

Substituir as unidades de alimentação de tinta

 [“Procedimento de substituição” na página 95](#)

Verificar o modelo de verificação dos jatos.

É possível verificar o estado dos jatos através da impressão de um padrão de verificação dos jatos.

Se achar que existe desalinhamento ou irregularidade no padrão de verificação de jatos, realize a Limpeza cab. impressão.

Imprimir um Modelo de Verificação

 [“Como imprimir um modelo de verificação dos jatos” na página 104](#)

Limpeza cab. impressão

 [“Limpeza cab. impressão” na página 104](#)

Alterar definições durante a impressão

Pode alterar as seguintes definições durante a impressão.

- Corrigir a quantidade de alimentação de papel
- Defina a temperatura para o aquecedor de cura/ aquecedor do rolo/pré-aquecedor
- Tempo de secagem
Só é possível alterar esta definição quando **Ação de secagem** estiver definida como **Igual a definição de tempo de secagem**.
- Valor do Espaço de rolo

O exemplo que se segue explica como alterar o ajuste da temperatura para cada aquecedor, e como corrigir a quantidade de alimentação de papel quando aparecerem linhas nas impressões.

Operações Básicas

Alterar a temperatura de cada aquecedor



- 1 Pressione  na área das **Definições** da janela de ajuste de inicialização.

A área para alterar a temperatura de cada aquecedor é exibida.

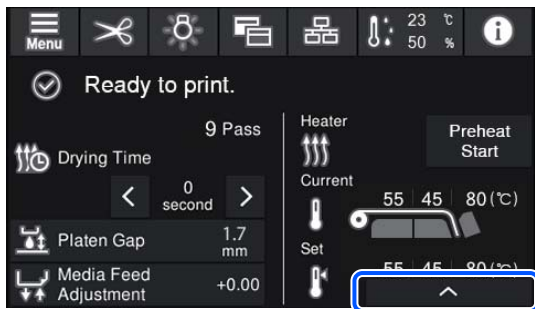
Também pode alterar esta configuração pressionando a área de temperatura do aquecedor no ecrã inicial.



- 2 Escolha um valor.

Pressione  /  por baixo da imagem do aquecedor do qual pretende alterar a temperatura.

- 3 Ao pressionar , a área para alterar a temperatura definida fecha, e as definições são atualizadas para o papel registado selecionado atualmente.

O valor da temperatura para o aquecedor de cura é retido para cada Modo de passagem do número registado do papel selecionado. O valor do Modo de passagem selecionado atualmente é atualizado com o valor que é alterado aqui.

Nota:

O tempo necessário para que os aquecedores atinjam as temperaturas especificadas varia em função da temperatura ambiente.





Corrigir Faixas

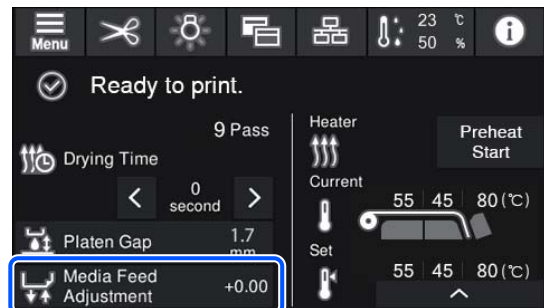

Quando quiser corrigir linhas durante a impressão, corrija a quantidade de alimentação de papel.



- 1 Durante a impressão, pressione a seguinte área na janela de ajuste de inicialização.







Se a janela de ajuste de inicialização não for exibida, pressione  (mudar de janela) no ecrã de início.

- 2 Pressione  /  na janela, ou pressione os  /  botões no painel de controlo para alterar o valor.

Se a quantidade de alimentação for demasiado pequena, aparecem linhas pretas (riscas escuras); pressione o  (ou botão ) para aumentar a quantidade de alimentação.

Por outro lado, se a quantidade de alimentação for demasiado grande, aparecem linhas brancas (riscas claras); pressione o  (ou botão ) para diminuir a quantidade de alimentação.

- 3 Verificar o resultado de impressão. Se não ficar satisfeito com os resultados, use os botões  / , ou  /  no painel de controlo para mudar o valor.

A definição do número de papel registado selecionado atualmente é atualizada.

- 4 Pressione  para voltar ao ecrã de início.

Nota:

Os resultados da alteração das definições não surtem efeitos se executar qualquer uma das seguintes operações.

- Reiniciar **Ajuste de alimentação do suporte.**
- Selecione **Limpar todos os dados e definições.**

Quando tiver terminado a impressão pretendida, recomendamos realizar os **Ajustes de impressão** no menu das definições.

Operações Básicas

 “Otimizar Definições de Papel (Ajuste automático)” na página 66

Operações Básicas

Área de impressão

As extremidades esquerda e direita do papel reconhecidas pela impressora variam como mostrado abaixo, de acordo com as definições **Deteção de largura**.

Deteção de largura Ac-: A impressora detecta automaticamente as margens direita e esquerda do papel carregado. **tivado**

Quando as presilhas de fixação de meios estiverem fixas, a área de 5 mm (0,2 polegadas) desde as extremidades esquerda e direita do papel será reconhecido como a extremidade do papel.

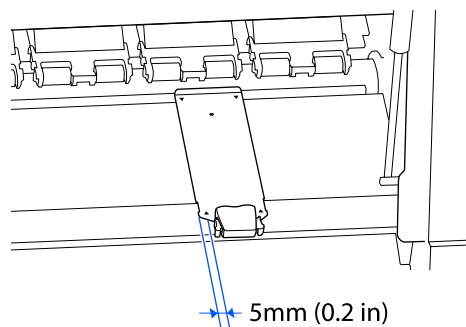

As margens do papel não são detetadas corretamente se as presilhas de fixação de meios não estiverem devidamente colocadas.

 [“Colocar papel” na página 53](#)

Deteção de largura De-: O centro do retângulo preto na etiqueta abaixo é a posição padrão para a margem direita do papel. A margem esquerda do papel é o valor definido (300 a 1625,6 mm [11,81 a 64,00 polegadas]) em **Deteção de largura — Desactivado** no menu das definições, independentemente da largura do papel colocado. **sactivado**

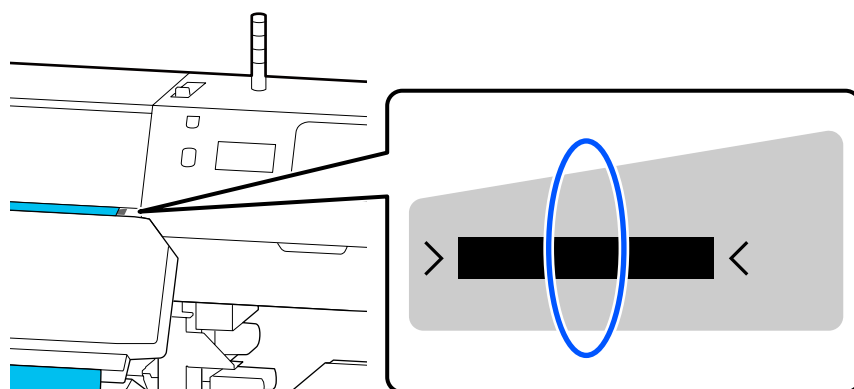

Operações Básicas

A área cinzenta na ilustração seguinte indica a área de impressão. A seta indica a direcção da alimentação.

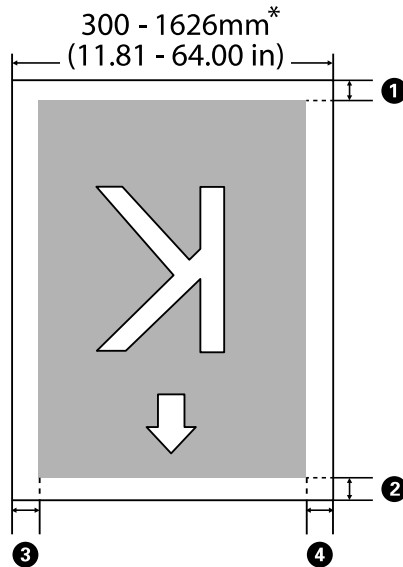

* Quando a definição Deteção de largura for definida como **Desactivado**, o valor definido nesse momento (300 a 1625,6 mm [11,81 a 64,00 polegadas]) é utilizado.

1 para 4 indica as margens em todos os quatro lados. Para obter mais detalhes, consulte a secção indicada a seguir.

Posição da margem	Explicação	Definições disponíveis
1 Parte de trás* ¹	Metade do valor definido em Margem entre páginas é adicionado como margem. Também pode ser definido em RIP.	0 a 499,5 mm (0 a 19,67 polegadas)
2 Margem principal* ¹		
3 Margem direita* ^{2, 3}	O total dos valores definidos para Posição de início de impressão e Lateral(Direita) no menu Definições da impressora da impressora. A predefinição para Posição de início de impressão é 0 mm e Lateral(Direita) é 5 mm.	3 a 1000 mm (0,12 a 39,37 polegadas)
4 Margem esquerda* ^{2, 3}	O valor definido para Lateral(Esquerda) no menu Definições da impressora da impressora. A definição predefinida é 5 mm.	3 a 25 mm (0,12 a 0,98 polegadas)

*1 A margem definida e os resultados de impressão reais podem diferir de acordo com o RIP utilizado. Contacte o fabricante RIP para mais informações.

*2 Pode estar disponível no RIP, dependendo do software RIP utilizado. Contacte o fabricante RIP para mais informações.

Operações Básicas

*3 Tenha em atenção os pontos seguintes ao definir as margens.

- Deixe margens de 5 mm (0,2 polegadas) ou mais ao usar presilhas de fixação de meios. Se as margens forem mais estreitas, a impressora pode imprimir sobre as presilhas de fixação de meios.
- Se o total da largura dos dados de impressão e das margens laterais esquerda e direita exceder a área de impressão, uma parte dos dados não serão impressos.

Nota:

*Se os seguintes pontos não forem observados quando Deteção de largura for definida como **Desactivado**, a impressão pode ocorrer fora das margens esquerda e direita do papel. A tinta utilizada fora das extremidades do papel suja o interior da impressora.*

- Certifique-se de que a largura dos dados de impressão não excede a largura do papel colocado.*
- Quando o papel for colocado à esquerda da posição de referência do lado direito, alinhe a definição de **Posição de início de impressão** com a posição em que o papel ficou fixo.*
 [“Menu Definições gerais” na página 115](#)

Manutenção

Quando realizar várias operações de manutenção

Componentes que Requerem Limpeza Regular e Tempo de Limpeza

Se continuar a utilizar a impressora sem limpeza, isso poderá provocar jatos obstruídos ou gotas de tinta.

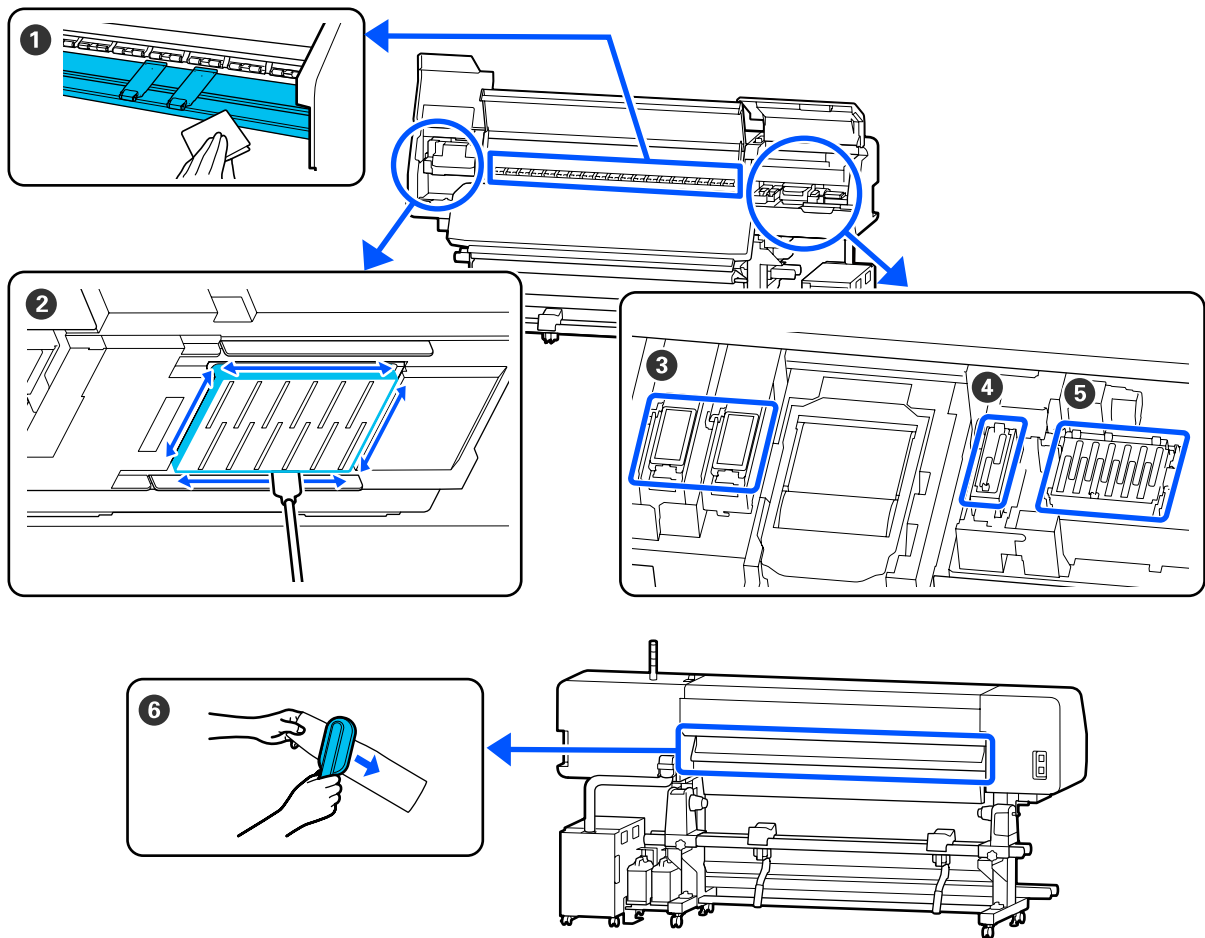

Quando realizar	Componente a limpar
Ao começar a trabalhar todos os dias	<p>1 Aquecedor do rolo/presilhas de fixação de meios</p> <p> "Limpeza diária" na página 83</p>

Manutenção

Quando realizar	Componente a limpar
Quando for exibida uma mensagem de limpeza na painel de controlo ecrã (São exibidas regularmente mensagens)	<p>② À volta da cabeça de impressão</p> <p>☞ “Limpeza à volta da Cabeça de impressão” na página 85</p> <p>③ Almofada de lavagem</p> <p>☞ “Limpar à volta da Almofada De Lavagem” na página 91</p> <p>④ Tampa De Sucção</p> <p>☞ “Limpar a Tampa De Sucção” na página 89</p> <p>⑤ Tampas Anti Secagem</p> <p>☞ “Limpar as tampas anti secagem” na página 87</p> <p>Pode verificar o procedimento num vídeo em YouTube. Epson Video Manuals</p>
Quando for exibida uma mensagem de limpeza na painel de controlo ecrã (São exibidas regularmente mensagens)	<p>⑥ Limpador de meios</p> <p>☞ “Limpar o Limpador de meios” na página 92</p>

Importante:

A impressora contém instrumentos de precisão. Se houver algodão ou pó na superfície dos jatos da cabeça de impressão, a qualidade da impressão diminui.

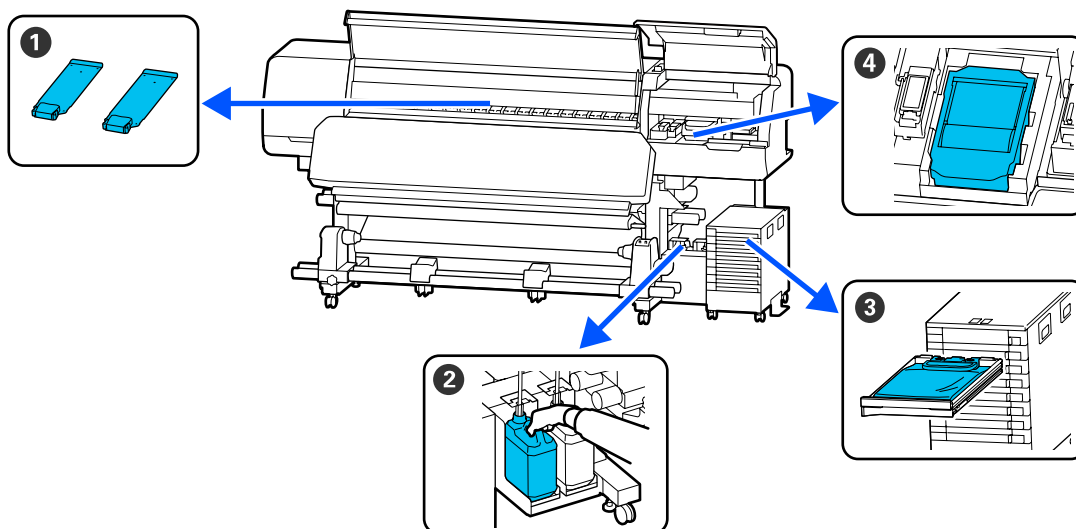

Realizar limpezas regulares com mais frequência de acordo com o ambiente e o papel utilizado.

Localização dos consumíveis e momento de substituição



Quando realizar	Componente a substituir
Quando as presilhas estiverem deformadas ou danificadas	<p>① Presilhas de fixação de meios</p> <p>☞ “Substituição das Presilhas de fixação de meios” na página 101</p>

Manutenção

Quando realizar	Componente a substituir
Quando for exibida uma mensagem de substituição na painel de controlo ecrã	<p>② Waste ink bottle (Frasco de tinta residual)</p> <p> "Eliminação da tinta residual" na página 97</p> <p>④ Unidade De Limpeza</p> <p> "Substituir a Unidade De Limpeza" na página 100</p>
Quando é exibido um erro na painel de controlo ecrã indicando que a tinta acabou	<p>③ Unidade de alimentação de tinta</p> <p> "Agitar e substituir as Unidades de alimentação de tinta" na página 94</p>

Outra Manutenção

Quando realizar	Funcionamento
Quando a Luz LED na unidade de tinta fica intermitente azul (uma vez por semana)	<p>Agitar a Unidade de alimentação de tinta</p> <p> "Agitar" na página 94</p>
<p><input type="checkbox"/> Ao verificar se os injetores estão obstruídos</p> <p><input type="checkbox"/> Ao verificar quais as cores que estão obstruídas</p> <p><input type="checkbox"/> São exibidas riscas horizontais ou desnivelamento da tinta (faixas)</p>	<p>Verif. injec. cab. impr</p> <p> "Verif. injec. cab. impr" na página 104</p>
Quando se deteta uma obstrução depois de se verificar se há jatos obstruídos	<p>Limpeza cab. impressão</p> <p> "Limpeza cab. impressão" na página 104</p>
Quando uma mensagem for exibida com instruções para limpar as tampas anti secagem	<p>Limpar as tampas anti secagem</p> <p> "Limpar as tampas anti secagem" na página 87</p>
Quando a impressora vai ficar inativa (e desligada) durante um longo período de tempo	<p>Preparação para armazenamento</p> <p> "Armazenamento de longa duração (Manutenção Pré-Armazenamento)" na página 106</p>
Quando a sujidade dos rolos adere às impressões	<p>Limpar roletes de pressão</p> <p> "Limpar os rolos de pressão" na página 108</p>
Quando é difícil ver o interior da impressora	<p>Limpar a superfície interna da tampa da impressora</p> <p> "Limpar a superfície interna da tampa da impressora" na página 107</p>

Manutenção

Itens de que irá precisar

Prepare os itens seguintes antes de iniciar a limpeza e substituição de peças.

Quando as peças fornecidas se encontrarem completamente gastas, compre novos consumíveis.

Prepare unidades de alimentação de tinta genuínas ou peças de manutenção ao realizar substituições.

 [“Opções e Consumíveis” na página 139](#)

Se as suas luvas estiverem gastas, pode adquirir luvas de nitrilo no mercado.

Óculos de protecção (disponíveis no mercado)

Protege os olhos da tinta e do limpador de tinta.

Máscara (disponível no mercado)

Protege o nariz e boca da tinta e do limpador de tinta.

Cleaning kit (Kit de limpeza) (fornecido com a impressora)

Para limpeza geral.

Os seguintes itens fazem parte do kit:

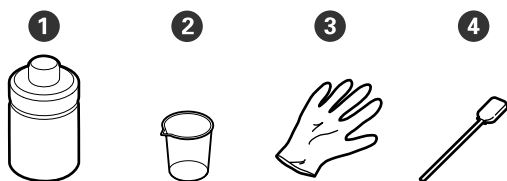

① Limpador de tinta (x1)

② Copo (x1)

③ Luvas (x16)

④ Vara de limpeza (x50)

 [“Utilização do Líquido de Limpeza” na página 85](#)

Tabuleiro de metal ou plástico (PP ou PE) (disponível no mercado)

Utilizar para colocar utensílios de limpeza, consumíveis removidos, ou limpador de tinta no recipiente fornecido com a impressora.

Escova de Limpador de meios (fornecida com a impressora)

Usar na limpeza com o limpador de meios.

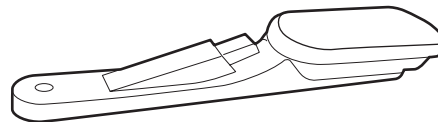

Pano macio (disponível no mercado)

Utilize para limpar o interior da impressora. Recomendamos um artigo que não gere algodão ou electricidade estática.

Manutenção

Precauções relativamente à manutenção

Tenha em atenção os pontos seguintes quando limpar e substituir peças.



Advertência:

- ❑ *Armazenar as unidades de alimentação de tinta, limpeza das unidades de fornecimento de tinta, limpador de tinta, e tinta residual fora do alcance das crianças.*
- ❑ *Durante as operações de manutenção, use equipamentos de protecção, incluindo óculos, luvas e uma máscara.
Se a tinta, tinta residual ou o líquido de limpeza entrar em contacto com a sua pele, ou entrar nos olhos ou boca, realize de imediato as seguintes ações.*
 - ❑ *Se o fluido aderir à pele, lave-a de imediato com água ensaboada em abundância. Consulte um médico se a pele parecer estar irritada ou se ficar descolorada.*
 - ❑ *Se o fluido entrar nos olhos, lave-os imediatamente com água. Não seguir esta precaução pode resultar numa ligeira inflamação ou fazer com que os olhos fiquem injectados de sangue. Se os problemas persistirem consulte o médico.*
 - ❑ *Se o líquido entrar em contacto com a sua boca, entre em contacto com o seu médico imediatamente.*
 - ❑ *Se o fluido for ingerido, não induza o vômito e entre em contacto com o médico imediatamente. Se a pessoa for obrigada a vomitar, o fluido pode ficar na traqueia o que representa um perigo acrescido.*
- ❑ *Depois de substituir waste ink bottle (frasco de tinta residual) ou utilizar o limpador de tinta, lave bem as mãos e gargareje.*

- ❑ Retire o papel da impressora antes de continuar.

- ❑ Nunca toque nas cintas, placas de circuitos ou peças que não necessitam de ser limpas. Não seguir esta precaução pode resultar numa avaria ou na redução da qualidade de impressão.
- ❑ Utilize apenas as espátulas fornecidas ou as espátulas contidas num kit de manutenção. Outros tipos de espátulas que produzem algodão danificam a cabeça de impressão.
- ❑ Utilize sempre espátulas novas. A reutilização de espátulas pode tornar as manchas ainda mais difíceis de remover.
- ❑ Não toque nas pontas das espátulas. A oleosidade natural das mãos pode danificar a cabeça de impressão.
- ❑ Utilize apenas o líquido de limpeza especificado para limpar à volta da cabeça de impressão ou a tampa de sucção. A utilização de um líquido diferente do especificado pode causar o mau funcionamento da impressora ou a diminuição da qualidade de impressão.
- ❑ Toque num objecto metálico antes de começar a trabalhar para descarregar a electricidade estática.

Realizar uma limpeza regular

Limpeza diária

Quando o algodão, pó ou tinta adere ao aquecedor do rolo ou às presilhas de fixação de meios, pode entupir os jatos ou criar gotículas de tinta.

Para manter uma qualidade de impressão ideal, recomendamos fazer a limpeza todos os dias antes de começar a trabalhar.

Manutenção



Advertência:

- ❑ O aquecedor de cura, aquecedores, e presilhas de fixação de meios podem estar quentes; tome todas as precauções necessárias. Se não seguir as precauções necessárias, poderá queimar-se.
- ❑ Não coloque a sua mão dentro do aquecedor de cura. Se não seguir as precauções necessárias, poderá queimar-se.
- ❑ Tenha cuidado para não ficar com as mãos ou os dedos presos ao abrir ou fechar a tampa da impressora. A inobservância desta precaução pode provocar ferimentos.



Importante:

Ao limpar o aquecedor do rolo, não utilize líquido de limpeza. A não observância desta precaução pode resultar em peças danificadas.

1 Certifique-se de que a impressora está desligada e que o visor está desligado. Em seguida, desligue o cabo de alimentação da tomada.

Desligar ambos os cabos de alimentação.

2 Não mexa na impressora durante um minuto.

3 Abra a tampa da impressora.

4

Mergulhe um pano suave em água, torcer bem e a seguir limpe a tinta, cotão ou pó que tenha aderido ao aquecedor do rolo e o lado direito do rolo.

Com cuidado, elimine o cotão e o pó presos na ranhura do rolo.

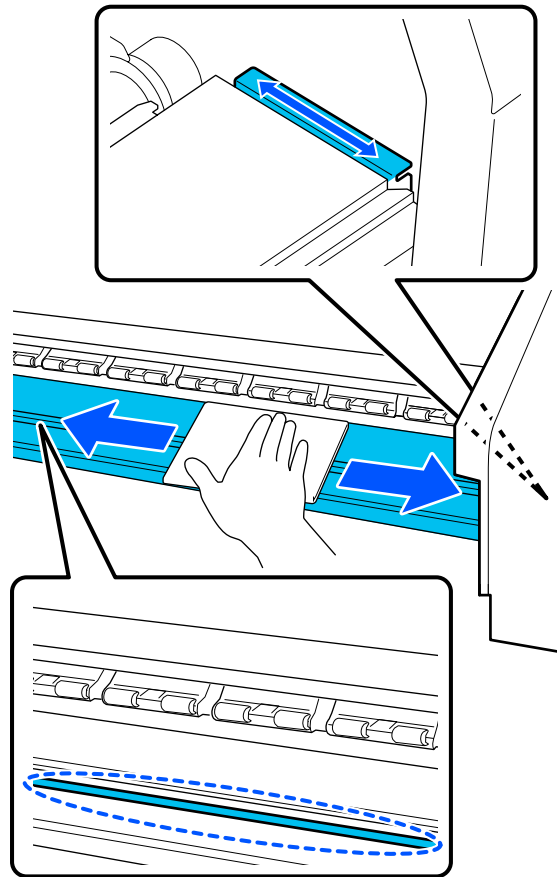

5

Mergulhe um pano suave em água, torcer bem e a seguir limpe a tinta, cotão ou pó que eventualmente tenha aderido às presilhas de fixação de meios.



Importante:

Quando utilizar papel com cola, limpe a cola com um detergente neutro diluído. Se continuar a imprimir com a cola na parte posterior do papel, a cola pode raspar na cabeça de impressão.

Ao utilizar papel com cola e quando a cola aderir

Remover as presilhas de fixação de meios da impressora e limpe a parte da frente e de trás das presilhas.

Manutenção

Quando as manchas forem removidas, certifique-se de fixar as presilhas nas posições originais.

Remover e instalar as presilhas de fixação de meios  “Substituição das Presilhas de fixação de meios” na página 101

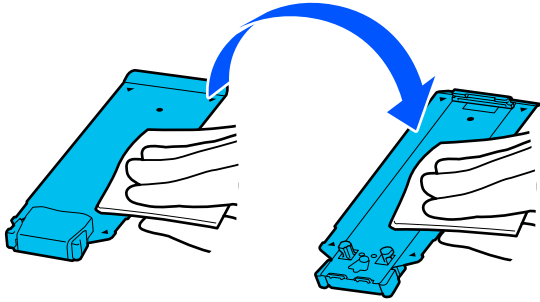

Utilização do Líquido de Limpeza

Utilize apenas o líquido de limpeza para limpar as peças indicadas no manual.

Antes de iniciar este procedimento, certifique-se de ler o seguinte:

 “Precauções relativamente à manutenção” na página 83

- 1 Coloque o copo fornecido com o Kit de Limpeza no tabuleiro, e verta cerca de 10 ml (0,33 onças) de líquido de limpeza no copo.

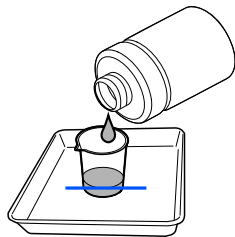

- 2 Humedeça a espátula de limpeza com líquido de limpeza.

Ao fazer isto, não permita que o líquido de limpeza pingue da vara de limpeza.

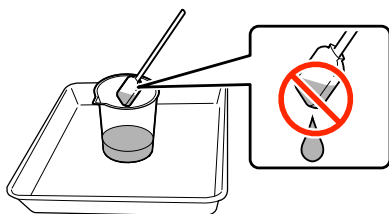

Importante:

- ❑ Não utilize o líquido de limpeza que usou para a limpar a próxima vez. A utilização de líquido de limpeza sujo vai piorar as manchas.
- ❑ O líquido de limpeza é considerado resíduo industrial. Elimine-os da mesma forma que as tintas residuais.  “Eliminação dos consumíveis usados” na página 103
- ❑ Feche bem a tampa do líquido de limpeza e guarde à temperatura ambiente, afastado da luz solar direta e longe de altas temperaturas ou humidade.

Limpeza à volta da Cabeça de impressão

Quando é exibida uma mensagem no ecrã do painel de controlo, informando-o de que é necessário limpar à volta da cabeça de impressão, siga os passos abaixo para a limpar.

Antes de iniciar este procedimento, certifique-se de ler o seguinte:

 “Precauções relativamente à manutenção” na página 83

Importante:

Quando é exibida uma mensagem no ecrã do painel de controlo, informando-o de que é necessário limpar à volta da cabeça de impressão, limpe imediatamente. A qualidade de impressão irá diminuir se continuar a utilizar a impressora.

- 1 Pressione **Iniciar** quando for exibida uma mensagem no ecrã do painel de controlo, informando-o de que é necessário limpar a área à volta da cabeça de impressão.

A cabeça de impressão desloca-se até à posição de manutenção à esquerda.

Manutenção

- 2** Certifique-se que existe um aviso na ecrã a pedir para abrir a tampa de manutenção, e a seguir abra a tampa de manutenção á esquerda.

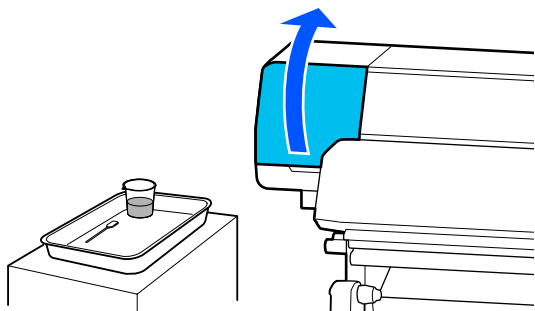

- 3** Verifique se a área à volta da cabeça de impressão está suja. Se a área estiver suja, como mostrado na imagem, é necessário limpá-la. Avance para o passo 4.

Se não estiver suja, avance para o passo 8.

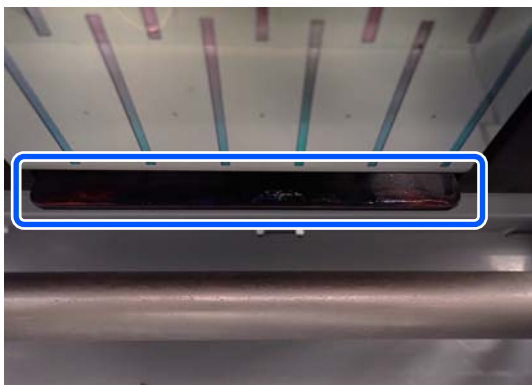

- 4** Humedeça a espátula de limpeza com líquido de limpeza.

Utilize espátulas novas e líquido de limpeza.

 [“Utilização do Líquido de Limpeza” na página 85](#)

- 5** Limpe a tinta, algodão e pó colado aos lados (quatro lados) e nos cantos da placa, como mostrado na imagem.

! **Importante:**

Não toque nas áreas cinzentas mostradas na ilustração que se segue. Se o fizer, pode provocar uma avaria.

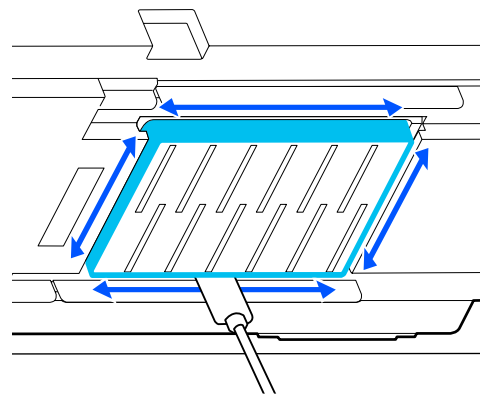
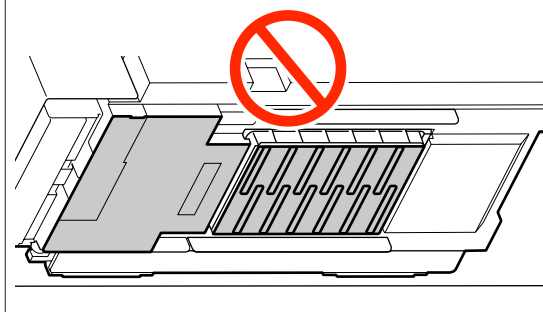

! **Importante:**

- Se a espátula ficar suja, lave-a com líquido de limpeza enquanto limpa.
- Depois de remover um coágulo de tinta com uma espátula, limpe a espátula pressionando-a contra a borda do copo para remover o coágulo.

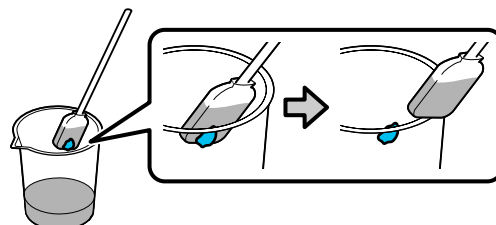

Manutenção

- 6** Limpe a tinta, algodão ou pó das partes da frente e de trás indicadas por  na imagem.

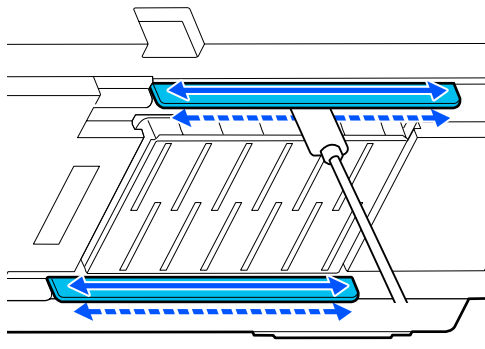

- 7** Verifique se está limpo, como mostrado na imagem.



- 8** Feche a tampa de manutenção esquerda.

- 9** Na ecrã do painel de controlo, pressione em **Conc.**

A limpeza à volta da cabeça de impressão está concluída.

Limpar as tampas anti secagem

Quando é exibida uma mensagem no ecrã do painel de controlo, informando-o de que é necessário limpar as tampas anti secagem, siga os passos abaixo para as limpar.

Antes de iniciar este procedimento, certifique-se de ler o seguinte:

 “Precauções relativamente à manutenção” na página 83

- 1** Pressione **Iniciar** quando for exibida uma mensagem na ecrã do painel de controlo, informando-o de que é necessário limpar as tampas anti secagem.

A cabeça de impressão desloca-se até à posição de manutenção à esquerda.

- 2** Abra a tampa de manutenção direita.

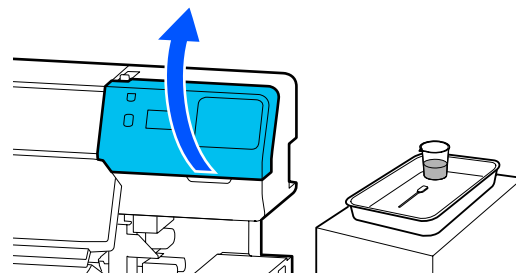

- 3** Verifique se as tampas anti secagem estão sujas. Se a área estiver suja, como mostrado na imagem, é necessário limpá-la. Avance para o passo 4.

Se não estiver suja, avance para o passo 11.



- 4** Humedeça a espátula de limpeza com líquido de limpeza.

 “Utilização do Líquido de Limpeza” na página 85

- 5** Segure a espátula na horizontal e limpe as extremidades superiores da tampa.

Repita os passos 4 a 7 para as duas tampas alinhadas na direção oposta.

Manutenção

! Importante:

Não toque nos orifícios das tampas durante a limpeza. O líquido de limpeza pode entrar no orifício, fazendo com que a tampa não funcione corretamente.

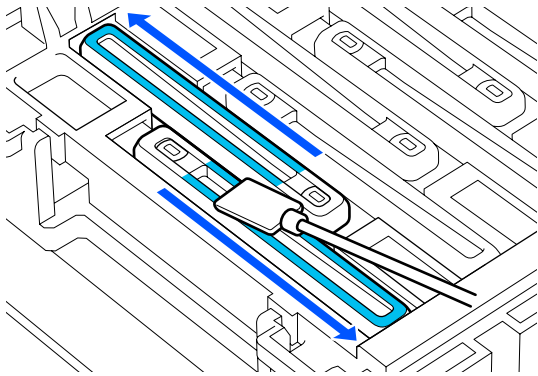
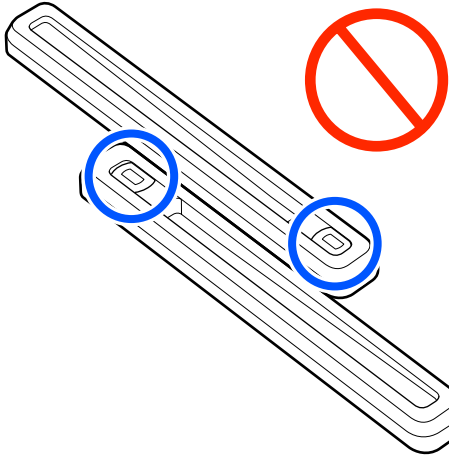

6 Segure a espátula na perpendicular e limpe o interior da tampa.

Enquanto limpa, evite a área em torno do orifício dentro da tampa e mova a espátula apenas na direção de afastamento do buraco.

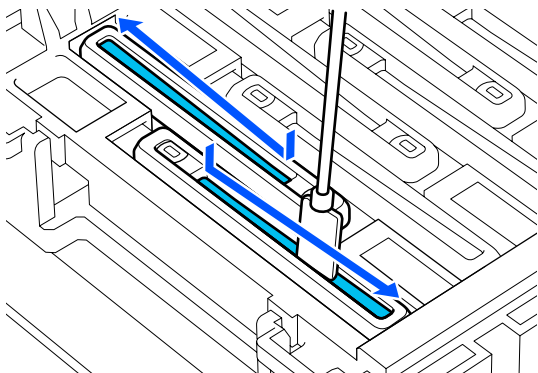

Quando existir pó ou poeira na tampa

Remover utilizando a ponta da espátula.

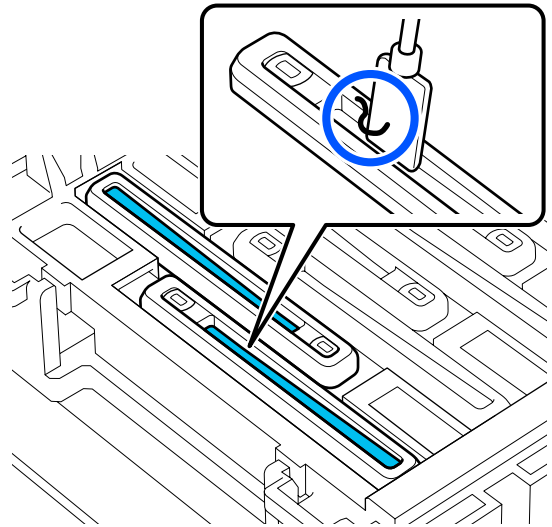

7 Segure a espátula de limpeza na perpendicular e limpe as áreas externas da tampa que é necessário limpar.

Enquanto limpa, evite a área à volta do orifício dentro da tampa.

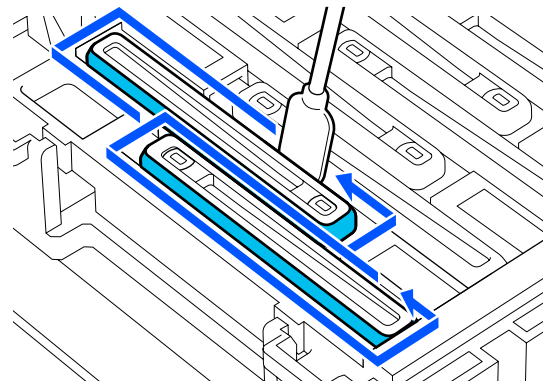

8 Enxaguar a espátula de limpeza utilizada para limpar o copo que contém o líquido de limpeza.

Depois de enxaguar a espátula, utilize a borda do copo para limpar o excesso de líquido de modo a não pingar da espátula de limpeza.

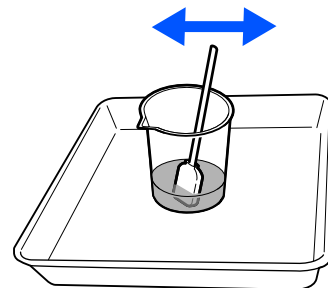

Manutenção

9 Limpe as tampas anti secagem sujas que se seguem.

Repita os passos 5 a 8 para limpar as tampas anti secagem sujas seguintes.

Após limpar todas as tampas anti secagem, avance para o passo 10.

10 Utilize uma espátula nova seca para limpar toda a tinta e líquido de limpeza nas extremidades, no interior e no exterior da tampa.

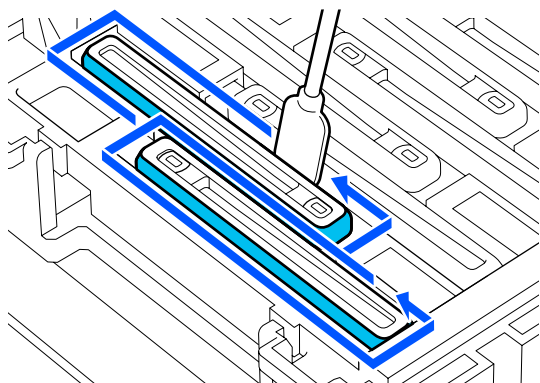
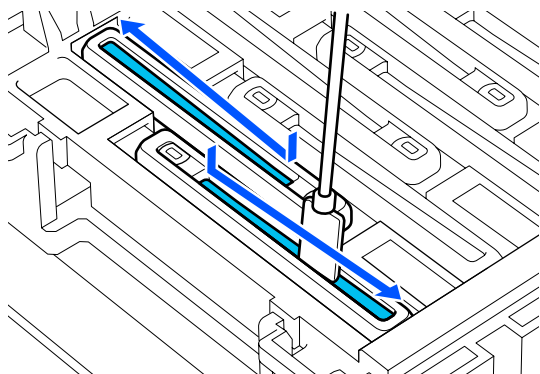
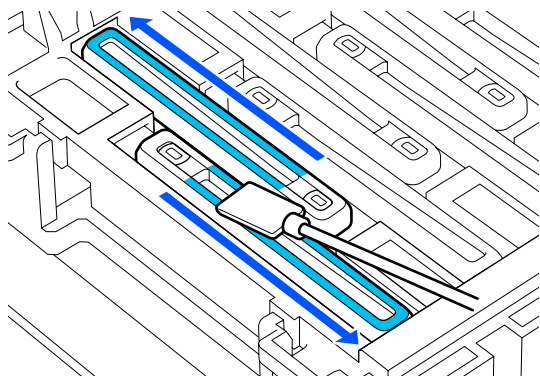

A limpeza é concluída após limpar toda a tinta e líquido de limpeza, sem deixar resíduos, como mostrado na ilustração abaixo. Se sobrar alguma tinta ou líquido de limpeza, pode entupir os jatos.



11 Feche a tampa de manutenção direita.

12 Na ecrã do painel de controlo, pressione **Concluído**.

A limpeza das anti-drying caps (tampas anti secagem) está concluída.

Limpar a Tampa De Sucção

Quando é exibida uma mensagem no ecrã do painel de controlo, informando-o de que é necessário limpar a tampa de sucção, siga os passos abaixo para a limpar.

Antes de iniciar este procedimento, certifique-se de ler o seguinte:

[“Precauções relativamente à manutenção” na página 83](#)

1 Pressione **Iniciar** quando for exibida uma mensagem na ecrã do painel de controlo, informando-o de que é necessário limpar a tampa de sucção.

A cabeça de impressão desloca-se até à posição de manutenção à esquerda.

Manutenção

- 2** Abra a tampa de manutenção direita.

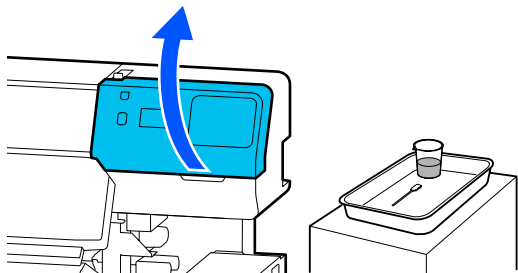

- 3** Verifique se a tampa de sucção está suja.
Se a área estiver suja, como mostrado na imagem, é necessário limpá-la. Avance para o passo 4.

Se não estiver suja, avance para o passo 9.

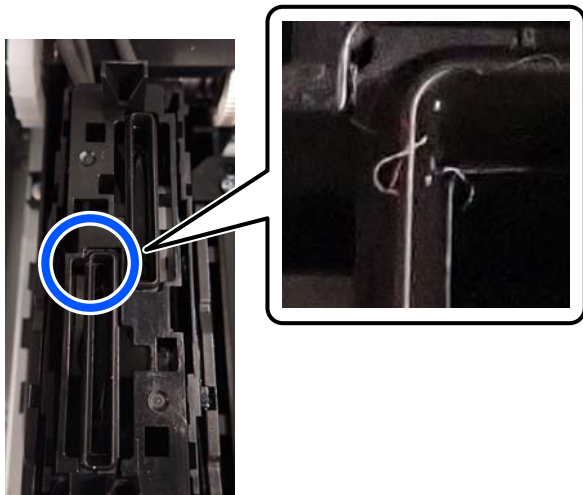

- 4** Humedeça a espátula de limpeza com líquido de limpeza.

Utilize espátulas novas e líquido de limpeza.

 [“Utilização do Líquido de Limpeza” na página 85](#)

- 5** Segure a espátula na perpendicular e limpe as áreas externas de todas as tampas.

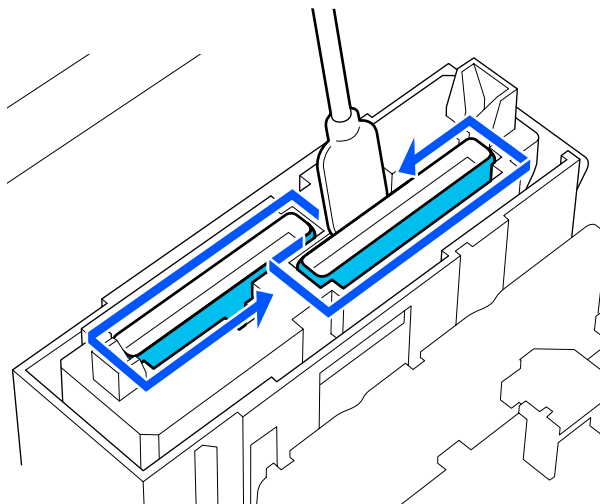

- 6** Segure a espátula de limpeza na horizontal e limpe as extremidades superiores de todas as tampas.

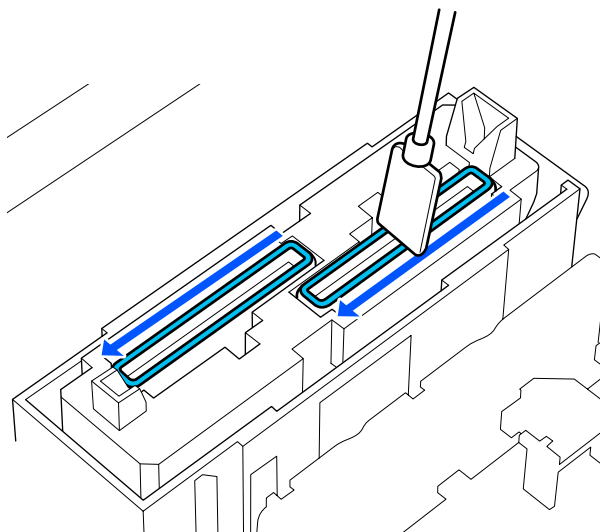

Manutenção

- 7** Segure a espátula na perpendicular e limpe o interior da secção do guia.

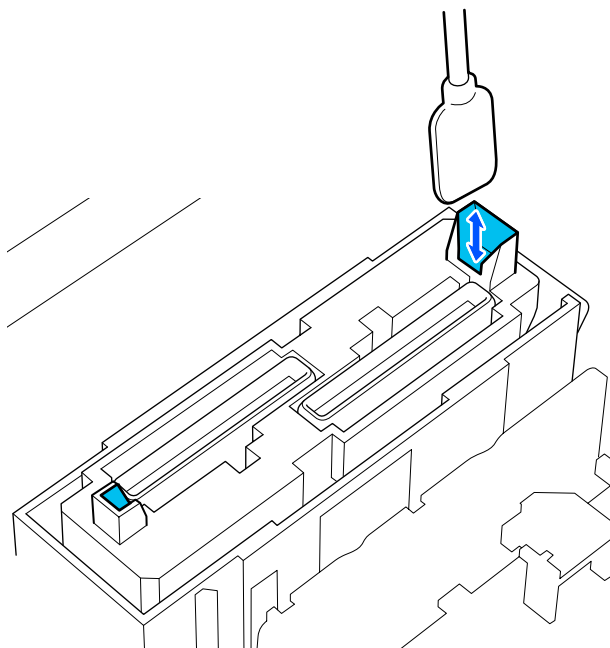

- 8** Verifique se está limpo, como mostrado na imagem.

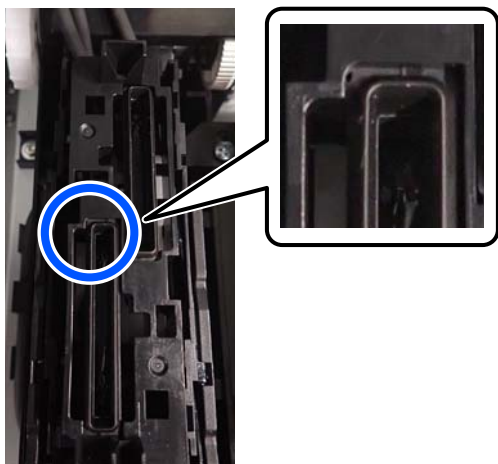

- 9** Feche a tampa de manutenção direita.

- 10** Na ecrã do painel de controlo, pressione em **Conc.**
A limpeza da tampa de sucção está concluída.

Limpar à volta da Almofada De Lavagem

Quando é exibida uma mensagem na ecrã do painel de controlo, informando-o de que é necessário limpar à volta da almofada de lavagem, siga os passos abaixo para a limpar.

Antes de iniciar este procedimento, certifique-se de ler o seguinte:

“Precauções relativamente à manutenção” na página 83

- 1** Pressione **Iniciar** quando for exibida uma mensagem na ecrã do painel de controlo, informando-o de que é necessário limpar à volta da almofada de lavagem.

- 2** Abra a tampa de manutenção direita.

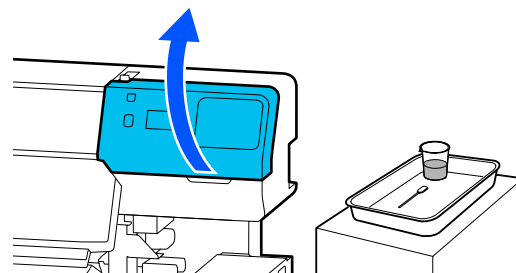

- 3** Verifique se as margens da almofada de lavagem e as ranhuras à esquerda e à direita estão sujas.

Se a área estiver suja, como mostrado na imagem, é necessário limpá-la. Avance para o passo 4.

Se não estiver suja, avance para o passo 9.

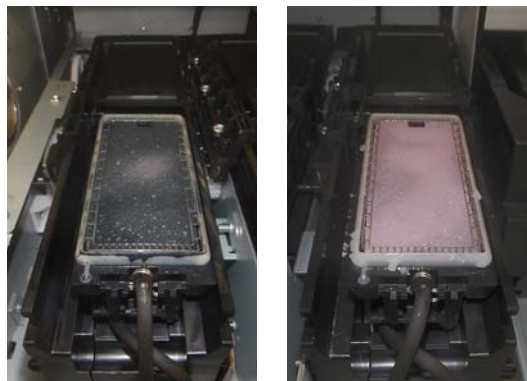

- 4** Humedeça a espátula de limpeza com líquido de limpeza.

Utilize espátulas novas e líquido de limpeza.

Manutenção

 “Utilização do Líquido de Limpeza” na página 85

- 5** Utilize a ponta da espátula de limpeza para limpar a tinta, algodão e pó que tenha aderido às peças que são indicadas por  na imagem.

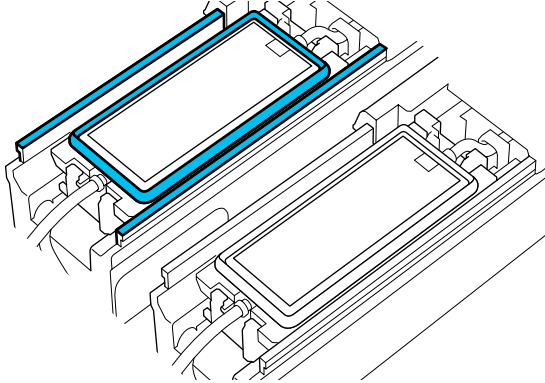

- 6** Enxaguar a espátula de limpeza utilizada para limpar o copo que contém o líquido de limpeza. Depois de enxaguar a espátula, utilize a borda do copo para limpar o excesso de líquido de modo a não pingar da espátula de limpeza.

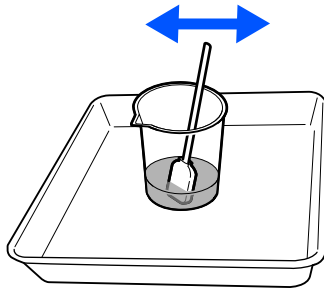

- 7** Utilize a ponta da espátula de limpeza para limpar a tinta, algodão e pó que tenha aderido às peças que são indicadas por  na imagem.

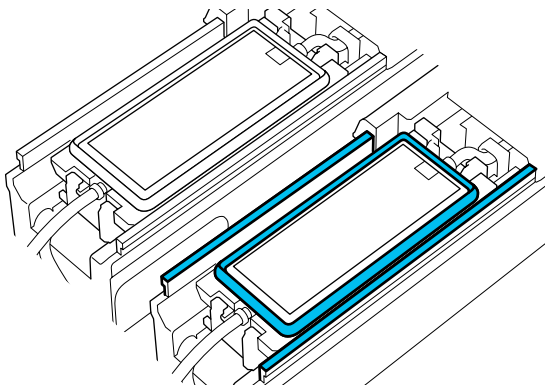

- 8** Verifique se está limpo, como mostrado na imagem.

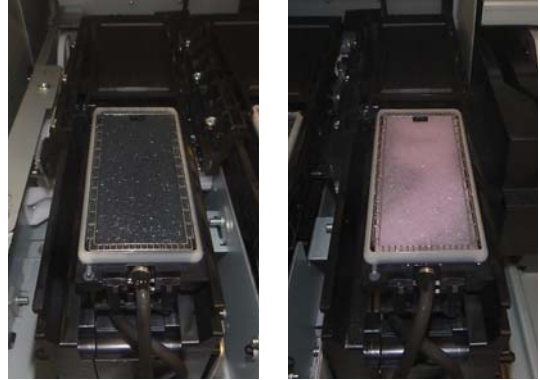

- 9** Feche a tampa de manutenção.

- 10** Na ecrã do painel de controlo, pressione em **Conc.**

A limpeza à volta da almofada de lavagem está concluída.

Limpar o Limpador de meios

Se os limpadores de meios estiverem sujos, não podem limpar corretamente a sujidade e o pó da superfície do papel, o que pode provocar problemas, tais como jatos entupidos.

Se for exibida a mensagem **Limpe o limpador de meios. Quando a limpeza estiver concluída, pressione [OK].** na janela do painel de controlo, utilize a escova do limpador de meios para limpar.

- 1** Verifique a mensagem da janela, e a seguir certifique-se que a alavanca de colocação de meios é virada para a frente.

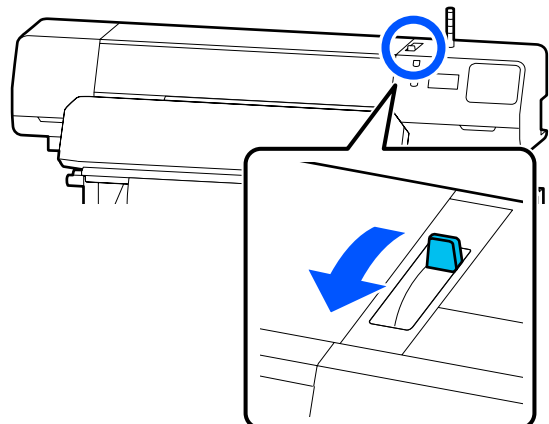

Manutenção

- 2** Na parte de trás da impressora, retire o Limpador de meios.

Enquanto pressiona as abas em ambos os lados, puxe-as para fora.

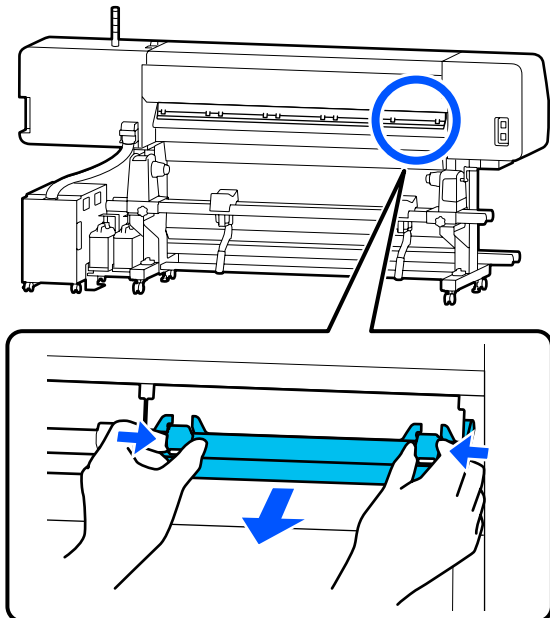

- 3** Utilize a escova do limpador de meios para escovar a sujidade e o pó da superfície numa única direção.

A superfície da escova tem uma direção de escovagem. Se após escovar ainda houver pó, tente escovar na direção oposta.

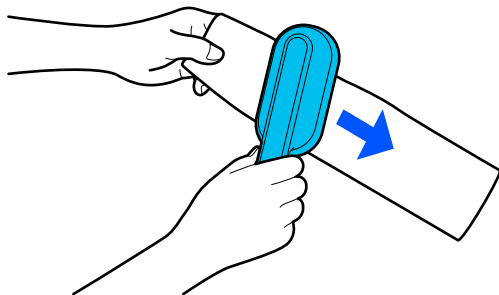

Nota:

É possível mudar a direção que pretende limpar.

- 4** Após limpar o limpador de meios, instale-o novamente na impressora.

Segure os abas enquanto insere o limpador de papel até ouvir um clique.

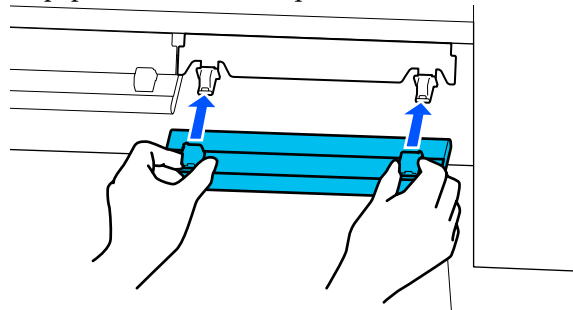

- 5** Repita os Passos 2 e 4 para limpar todos os limpadores de meios.

- 6** Quando a limpeza estiver completa, pressione **Conc.** na janela.

Agitar e substituir as Unidades de alimentação de tinta

Agitar

Tempo e frequência de agitação

! Importante:

Devido às características da tinta, as unidades de alimentação de tinta desta impressora são propensas à sedimentação (depósito de componentes no fundo do líquido). Se a tinta assentar, podem verificar-se casos de desnível e obstrução dos jatos.

Agite uma unidade de alimentação de tinta nova antes de a instalar. Depois de a instalar na unidade de tinta, retire e agite-a periodicamente.

Ao substituir

Aprox. 10 vezes durante 10 segundos

Não é necessário agitar a OP, ML, ou limpeza das unidades de fornecimento de tinta.

Uma vez por semana

Remover qualquer tabuleiro cuja Luz LED estiver azul intermitente, e a seguir agite o tabuleiro da unidade de alimentação de tinta. Para manter a qualidade da impressão, não continue a utilizá-los quando tiverem uma luz azul intermitente.

Aprox. 5 vezes durante 5 segundos

Método de agitação

- 1 Certifique-se que a impressora está ligada, e a seguir puxe o tabuleiro da unidade de alimentação de tinta que é preciso agitar para fora da unidade de tinta.

Todas as unidade de alimentação de tinta cuja Luz LED esteja azul intermitente devem ser agitadas.

! Importante:

Coloque a sua mão na parte inferior do tabuleiro da unidade de alimentação de tinta quando o remover. Se utilizar apenas uma mão, o peso do tabuleiro da unidade de alimentação de tinta pode provocar uma queda, e sofrer danos, ao ser removido.

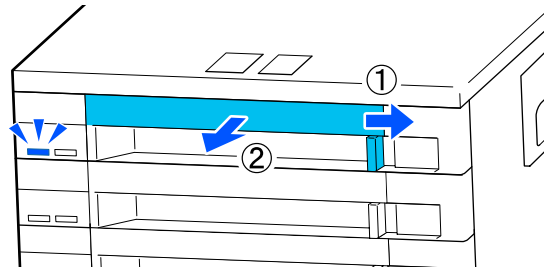

Nota:

Puxe o tabuleiro da unidade de alimentação de tinta para fora e verifique as entradas de tinta das unidades de alimentação de tinta. Se a tinta escorrer da porta ou se acumular no fundo, como mostrado na imagem, limpe-a com uma vareta de limpeza.



Não toque na saída da tinta durante a limpeza.

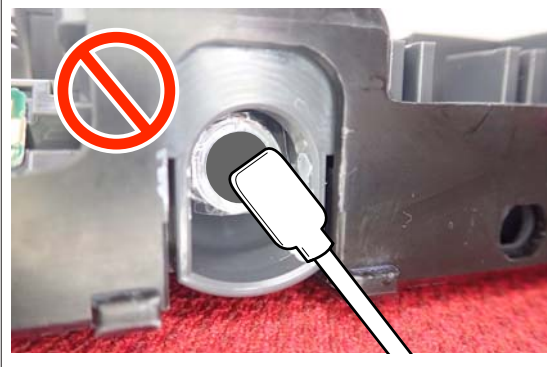

Manutenção

2

Enquanto que a unidade de alimentação de tinta estiver no tabuleiro da unidade de alimentação de tinta, como mostrado na ilustração abaixo, agite-a inclinando-a para cima e para baixo a um ângulo de cerca de 60 graus 5 vezes em 5 segundos.

Não é necessário agitar a OP, ML, ou limpeza das unidades de fornecimento de tinta.

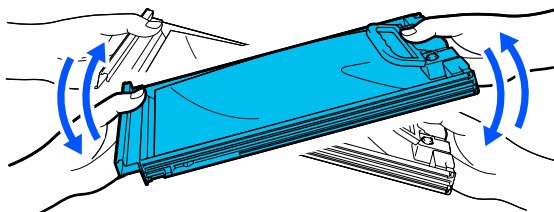

! Importante:

- ❑ Não agite nem balance as unidades de alimentação de tinta ou tabuleiros das unidades de alimentação de tinta com força segurando uma unidade de alimentação de tinta. A tinta pode vazar.

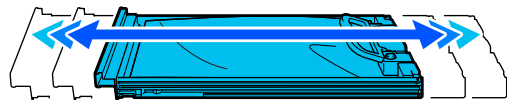

- ❑ As unidades de alimentação de tinta removidas podem ter tinta acumulada à volta da porta de fornecimento, logo, tenha cuidado para não sujar de tinta a área circundante ao remover as unidades de fornecimento de tinta.

Procedimento de substituição

! Importante:

A Epson recomenda a utilização de unidades de alimentação de tinta original Epson. A Epson não pode garantir a qualidade ou fiabilidade de tinta não genuína. A utilização de tinta não genuína pode causar danos que não são cobertos pelas garantias Epson e, em determinadas circunstâncias, provocar o funcionamento irregular da impressora. É possível que a informação sobre os níveis de tinta não genuína não seja apresentada e que a utilização de tinta não genuína fique registada para uma possível utilização no serviço de assistência.

SC-R5000 Series

Se uma das unidades de fornecimento de tinta estiver vazia, não é possível imprimir. Se a tinta acabar durante a impressão, pode continuar a imprimir após substituir a unidade de alimentação de tinta. Se continuar a utilizar uma unidade de alimentação de tinta quase gasta, poderá ser necessário substituir a unidade de alimentação de tinta durante a impressão. Se a substituir durante a impressão, as cores podem parecer diferentes de acordo como a tinta seca. Se pretende evitar problemas como este, recomendamos substituir a unidade de alimentação de tinta antes de imprimir. Pode continuar a utilizar a unidade de fornecimento de tinta no futuro até a unidade de alimentação de tinta esgotar.

O procedimento que se segue explica como substituir unidades de alimentação de tinta e limpeza da unidade de fornecimento de tinta.

SC-R5000L Series

Quando a tinta acabar, o fornecimento de tinta muda automaticamente para outra unidade de alimentação de tinta da mesma cor. Uma vez que a impressão continua tal como está, substitua a unidade de alimentação de tinta com tinta gasta enquanto ainda há tinta suficiente na unidade de alimentação de tinta que está a ser utilizada. Se uma unidade de alimentação de tinta estiver a funcionar, é possível substituir a outra unidade de alimentação de tinta durante a impressão. Não é possível imprimir se a quantidade de tinta restante em ambas as unidades de alimentação de tinta da mesma cor estiver gasta.

Manutenção

O procedimento que se segue explica como substituir unidades de alimentação de tinta e limpeza da unidade de fornecimento de tinta.

1 Certifique-se de que a impressora está ligada.

2 Puxe o tabuleiro da unidade de alimentação de tinta da unidade de alimentação de tinta que pretende substituir da unidade de tinta.

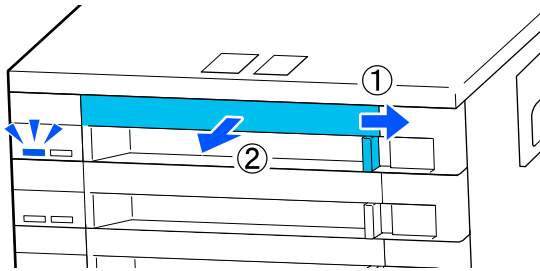

3 Retire a unidade de alimentação de tinta do tabuleiro da unidade de alimentação de tinta.

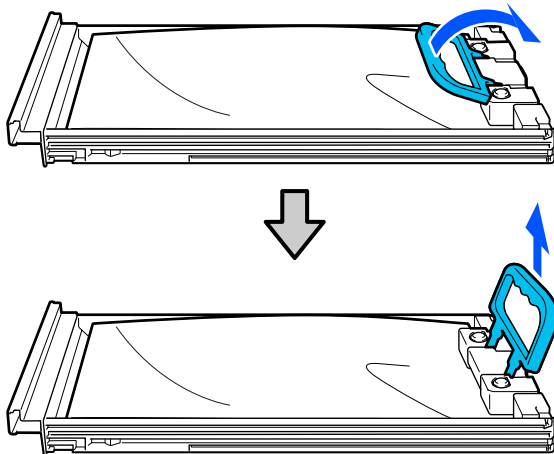

! **Importante:**

As unidades de alimentação de tinta removidas podem ter tinta acumulada à volta da porta de fornecimento, logo, tenha cuidado para não sujar de tinta a área circundante ao remover as unidades de fornecimento de tinta.

4 Coloque a nova unidade de alimentação de tinta no tabuleiro da unidade de alimentação de tinta e desça a pega.

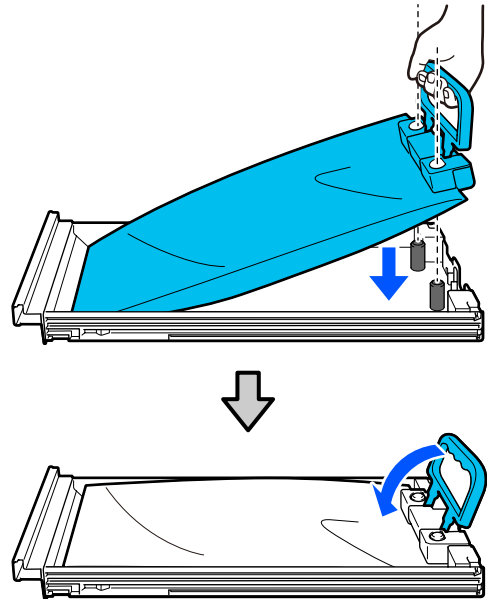

5 Enquanto que a unidade de alimentação de tinta estiver no tabuleiro da unidade de alimentação de tinta, como mostrado na ilustração abaixo, agite-a cuidadosamente inclinando-a para cima e para baixo a um ângulo de cerca de 60 graus 10 vezes em 10 segundos.

Não é necessário agitar a OP, ML, ou limpeza das unidades de fornecimento de tinta. Se receber instruções para agitá-lo após anexá-lo à unidade de tinta, agite-o 5 vezes durante 5 segundos.

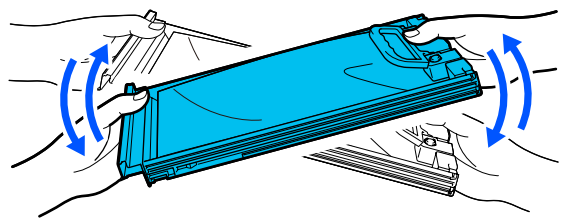

Manutenção

- 6** Alinhe a cor da etiqueta da unidade de alimentação de tinta com a etiqueta na unidade de tinta, e a seguir insira totalmente o tabuleiro da unidade de alimentação de tinta.

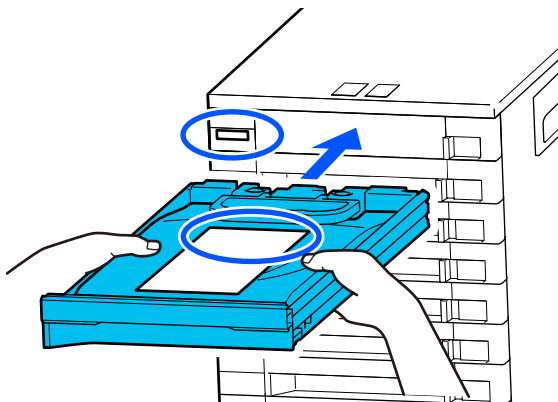

- 7** Mova o interruptor de bloqueio para a esquerda para o bloquear.

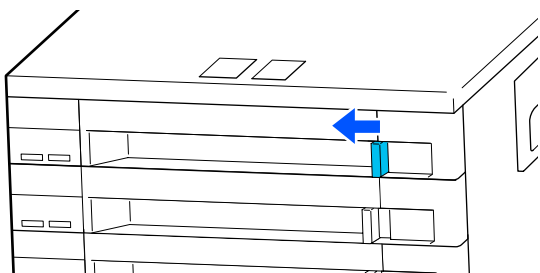

Repita os passos 2 a 7 para substituir outras unidades de alimentação de tinta.

! **Importante:**

Coloque unidades de alimentação de tinta em todos os tabuleiros das unidades de alimentação de tinta, e a seguir coloque-os na unidade de tinta. Não é possível imprimir ou pode verificar-se uma avaria se, mesmo para uma só cor, uma unidade de alimentação de tinta não for colocada num tabuleiro da unidade de alimentação de tinta ou se um tabuleiro da unidade de alimentação de tinta não for colocado na unidade de tinta.

Eliminar unidades de alimentação de tinta
[☞ “Eliminação dos consumíveis usados” na página 103](#)

Eliminação da tinta residual

Momento de preparação e substituição

Quando for exibida a mensagem “O frasco de tinta residual aproxima-se do final da sua vida útil. Prepare um novo. Pode continuar a imprimir até que a substituição seja necessária.” é exibido

Prepare um novo Waste Ink Bottle (Frasco de tinta residual) o mais rápido possível.

Quando quiser substituir o waste ink bottle (frasco de tinta residual) especificado na mensagem nesta fase, devido a operações durante a noite e similares, seleccione **Substitua o frasco de tinta residual**. no menu de Definições e, em seguida, substitua o frasco. Se proceder à substituição sem seleccionar **Substitua o frasco de tinta residual**., o contador de tinta residual não funcionará corretamente.

Menu Manutenção

[☞ “Menu Manutenção” na página 127](#)

Contador de Tinta Residual

[☞ “Contador de Tinta Residual” na página 98](#)

! **Importante:**

Durante a impressão ou enquanto a impressora estiver a realizar as operações de funcionamento indicadas abaixo, não remova o Waste Ink Bottle (Frasco de tinta residual) a menos que surjam instruções no visor para o fazer. Se não seguir esta precaução, a tinta pode verter.

- Limpeza cab. impressão
- Preparação para armazenamento

“Frasco de tinta residual chegou ao fim da sua vida útil.” é exibida

Substitua o waste ink bottle (frasco de tinta residual) indicado na mensagem por um novo imediatamente.

Procedimento de substituição

[☞ “Substituir a Waste Ink Bottle \(Frasco de tinta residual\)” na página 98](#)

Manutenção

Contador de Tinta Residual

A impressora usa o contador de tinta residual para detetar a tinta residual e apresenta a seguinte mensagem quando o contador atinge o nível de aviso.

Frasco de tinta residual chegou ao fim da sua vida útil. Ao substituir o waste ink bottle (frasco de tinta residual) quando esta mensagem é exibida, o contador é reposto automaticamente.

Se precisar de substituir o frasco de tinta residual antes da mensagem ser exibida, seleccione **Substitua o frasco de tinta residual.** no menu de configuração.

Menu Manutenção

☞ [“Menu Manutenção” na página 127](#)

Importante:

Se substituir o Waste Ink Bottle (Frasco de tinta residual) antes de ser incitado por uma mensagem, atualize sempre o contador de tinta residual. Caso contrário, o intervalo de substituição do Waste Ink Bottle (Frasco de tinta residual) já não será notificado corretamente na próxima mensagem.

Substituir a Waste Ink Bottle (Frasco de tinta residual)

Siga o procedimento abaixo para substituir as peças.

Antes de iniciar este procedimento, certifique-se de ler o seguinte:

☞ [“Precauções relativamente à manutenção” na página 83](#)

- 1 Verifique as etiquetas do waste ink bottle (frasco de tinta residual) indicado na mensagem, e a seguir remova-o do waste ink bottle holder (suporte do frasco de tinta residual).

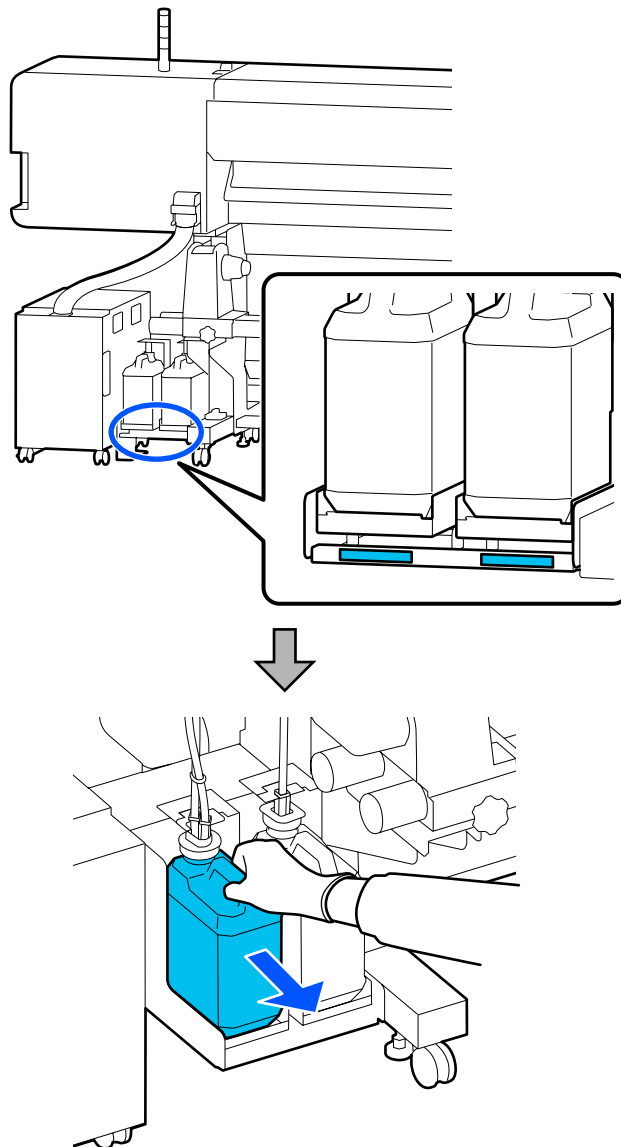

Manutenção

- 2** Insira o tubo de tinta residual na abertura do novo waste ink bottle (frasco de tinta residual) e coloque-o no waste ink bottle holder (suporte do frasco de tinta residual).

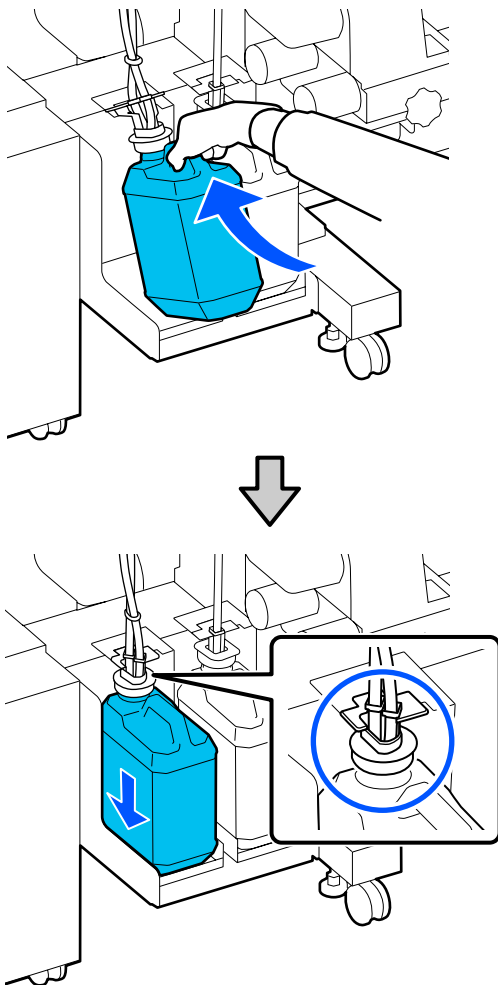

Selar muito bem a tampa do Waste Ink Bottle (Frasco de tinta residual) usado.

! **Importante:**

Irá precisar da tampa para o Waste Ink Bottle (Frasco de tinta residual) quando proceder ao tratamento da tinta residual. Guarde a tampa num local seguro; não a deite fora.

- 3** Pressione **OK**.

- 4** Verifique novamente para confirmar que o novo waste ink bottle (frasco de tinta residual) está colocado corretamente, e a seguir pressione **Concluído** para repor o contador de tinta residual.

! **Importante:**

Certifique-se de que o tubo de resíduos de tinta está inserido no bocal da garrafa de resíduos de tinta. Se o tubo não estiver inserido na garrafa, a tinta verte na zona circundante.

Deixe a tinta residual no Waste Ink Bottle (Frasco de tinta residual) para tratamento; não a transfira para outro recipiente.

Nota:

Note os seguintes pontos ao transferir tinta residual do Waste Ink Bottle (Frasco de tinta residual) para outro recipiente.

- Utilize um recipiente feito de PE (polietileno) ao transferir a tinta residual.
- Adicione o bico incluído com a impressora à margem do Waste Ink Bottle (Frasco de tinta residual) e transfira a tinta residual.
- Despeje a tinta residual cuidadosamente. Se despejar a tinta residual rapidamente, pode derramar a tinta ou esta pode salpicar.
- Feche firmemente a tampa do recipiente para o qual transferiu a tinta residual e guarde-o num local que não esteja exposto às chamas.
- A mistura de resíduos de tinta de cor e de tinta de OP não é tóxica. No entanto, se forem misturados, solidificam-se e criam sedimentos.

Eliminação da tinta residual e Waste Ink Bottle (Frasco de tinta residual)

[🔗 “Eliminação dos consumíveis usados” na página 103](#)

Substituir a Unidade De Limpeza

Momento de preparação e substituição

A Unidade de Limpeza está próximo do fim de sua vida útil. é exibida

Prepare uma unidade de limpeza nova o mais rápido possível.

Quando quiser substituir as peças nesta fase, devido a operações durante a noite e similares, selecione **Substituir a Unidade de Limpeza** no menu de configuração e, a seguir, substitua as peças. Se realizar a substituição sem selecionar **Substituir a Unidade de Limpeza**, o contador de peças de manutenção não funcionará corretamente.

Menu Manutenção

☞ “Menu Manutenção” na página 127

! Importante:

Contador de manutenção

A impressora deteta a quantidade de tinta consumida usando o contador de manutenção e apresenta uma mensagem quando o contador atinge o nível de aviso.

*Quando a mensagem **A Unidade de Limpeza está no final de sua vida útil.** é exibida, se substituir a unidade de limpeza, o contador é repostado automaticamente.*

*Se precisar de substituir as peças antes de a mensagem ser exibida, selecione **Substituir a Unidade de Limpeza** no menu de configuração.*

Menu Manutenção

☞ “Menu Manutenção” na página 127

Quando a mensagem A Unidade de Limpeza está no final de sua vida útil. é exibida

Substitua a unidade de limpeza. A impressão não pode ser realizada se as peças não forem substituídas.

Certifique-se que usa a unidade de limpeza para esta impressora.

☞ “Opções e Consumíveis” na página 139

Antes de iniciar este procedimento, certifique-se de ler o seguinte:

☞ “Precauções relativamente à manutenção” na página 83

Substituir a Unidade De Limpeza

- 1 Quando a mensagem for exibida, pressione o botão OK.
- 2 Abra a tampa de manutenção direita.

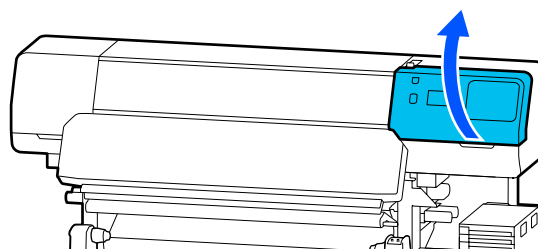

Manutenção

- 3** Segure as abas da parte da frente e de trás da unidade de limpeza, e levante a unidade de limpeza para a remover.

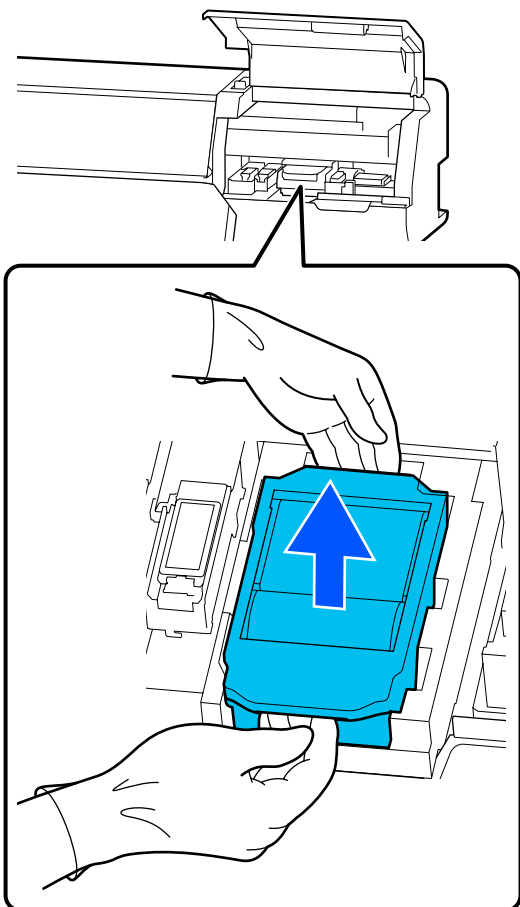

- 4** Para evitar sujar o chão com tinta, embrulhe a unidade de limpeza na embalagem fornecida com a unidade de limpeza nova.

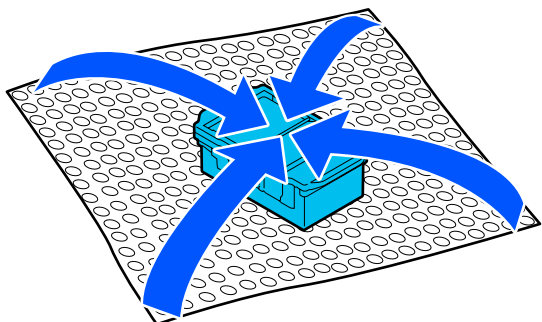

- 5** Inserir a nova unidade de limpeza.

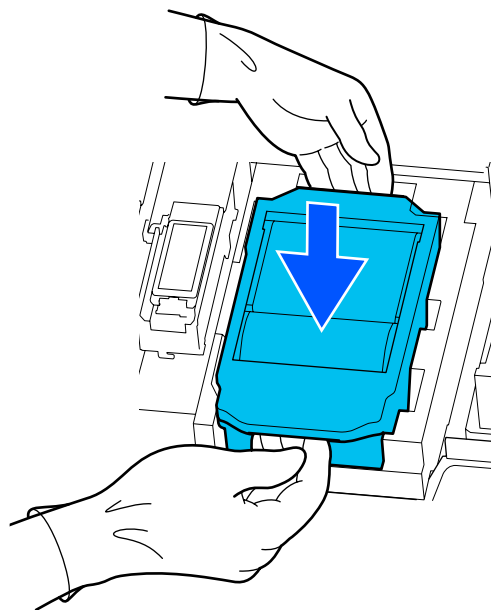

- 6** Feche a tampa de manutenção.

- 7** Verifique a mensagem exibida no ecrã, e a seguir pressione **Sim**.

O contador de manutenção é reposto.

Eliminação de unidades de limpeza usadas
[👉 “Eliminação dos consumíveis usados” na página 103](#)

Substituição das Presilhas de fixação de meios

Se as presilhas de fixação de meios fornecidas com a impressora estiverem deformadas ou danificadas, substitua-as por novas.

Presilhas de fixação de meios disponíveis para esta impressora

[👉 “Opções e Consumíveis” na página 139](#)

Manutenção

! Importante:

Se continuar a usar a impressora com uma presilha de fixação de meios deformada ou danificada, a cabeça de impressão pode ser danificada.

- 1 Retire o papel e desligue a impressora. Certifique-se de que o visor está desligado e, em seguida, desligue o cabo de alimentação da tomada.

 “Retirar o rolo” na página 72

Desligar ambos os cabos de alimentação.

- 2 Desligue a impressora e espere um minuto antes de abrir a tampa de manutenção esquerda e a tampa da impressora.

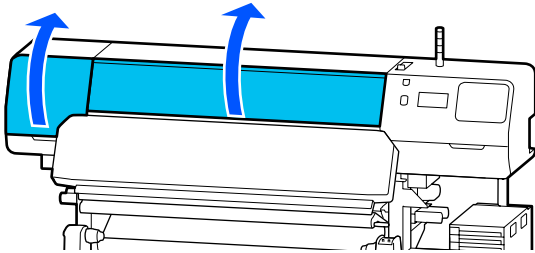

- 3 Enquanto segura os separadores da presilhas de fixação de meios em ambos os lados, mova a presilha para a margem esquerda do rolo para a remover.

Para substituir a presilhas de fixação de meios direita, remova primeiro o lado esquerdo e, depois, o direito.

! Importante:

Certifique-se de que remove a presilhas de fixação de meios da margem esquerda do rolo. A remoção da presilha direita pode causar uma avaria.

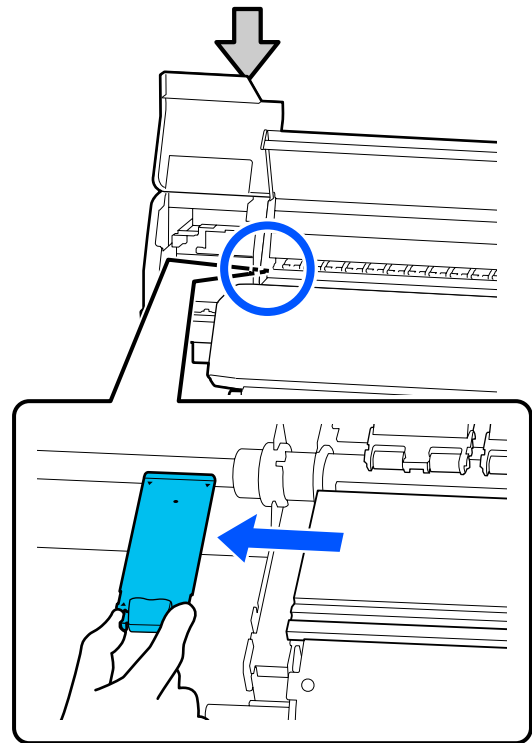
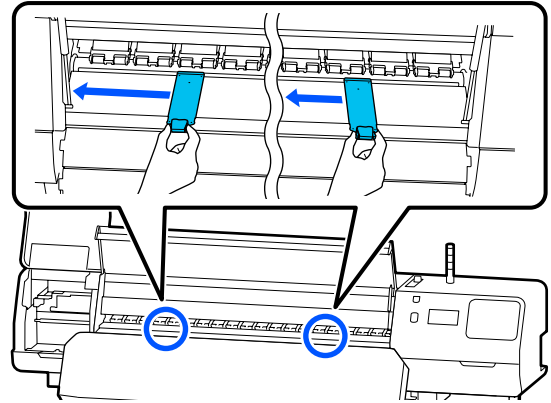

- 4 Insira uma presilhas de fixação de meios nova na margem esquerda do rolo.

! Importante:

Não é possível inserir as presilhas de fixação de meios a partir do lado direito.

Manutenção

Alinhe o guia do rolo com os ▲ orifícios das presilhas de fixação de meios e insira-as como mostrada abaixo.

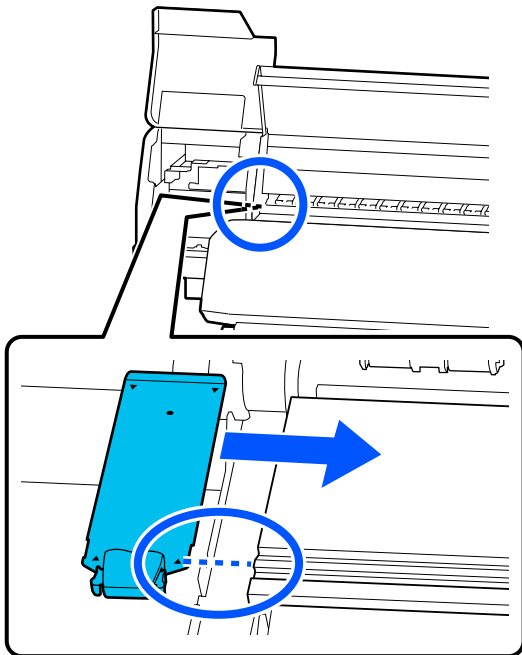

- 5** Verifique se as duas secções com gancho na parte posterior da presilhas de fixação de meios estão fixas, como mostrado abaixo, e se estão presas sem folga entre o rolo e a presilha de fixação do papel.

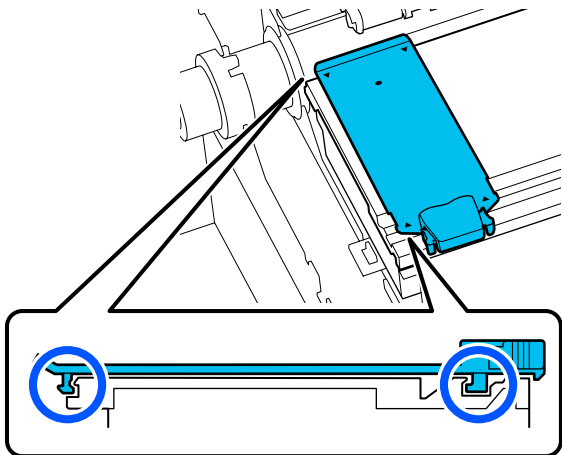

! **Importante:**

Se ambas as secções com gancho não estiverem posicionadas corretamente, volte ao Passo 3 para as colocar novamente. De outra forma, poderá danificar a cabeça.

- 6** Enquanto segura os separadores de cada presilhas de fixação de meios em ambos os lados, mova ambas as presilhas para a esquerda e para a direita do rolo, respetivamente.

Ao soltar o separador, fixa a presilhas de fixação de meios.

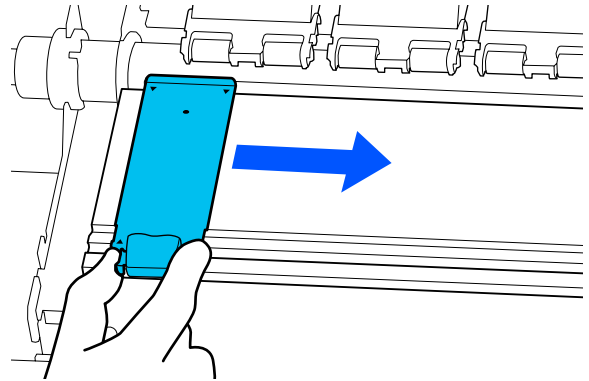

- 7** Abra a tampa de manutenção esquerda e a tampa da impressora.

Eliminação dos consumíveis usados

As seguintes peças usadas com tinta são classificadas como lixo industrial.

- Espátula
- Pano de limpeza
- Líquido de limpeza
- Tinta residual
- Waste Ink Bottle (Frasco de tinta residual)
- Unidade De Limpeza
- Papel após a impressão
- A unidade de alimentação de tinta está vazia

Elimine os itens em conformidade com as leis e regulamentos locais. Por exemplo, contrate uma empresa de eliminação de resíduos industriais para a eliminação. Nesses casos, envie a ficha de dados de segurança à empresa de eliminação de resíduos industriais.

Manutenção

Pode obtê-la através do sítio Web da Epson da sua área.

Verif. injec. cab. impr

Recomendamos que verifique se os jatos da cabeça de impressão estão obstruídos sempre antes de imprimir para obter resultados de qualidade.

Tipos de Verificações de Jatos

Existem duas formas de detetar jatos obstruídos na cabeça de impressão.

Padrão de jatos a pedido

Se quiser verificar o estado dos jatos antes de imprimir, ou se vir riscas ou irregularidades nos resultados da impressão, pode imprimir um padrão de verificação e verificá-lo visualmente para confirmar o estado dos jatos.

Para obter mais informações, consulte a secção que se segue.

[“Como imprimir um modelo de verificação dos jatos” na página 104](#)

Dependendo da largura do papel usado, pode economizar papel ao imprimir padrões de teste adicionais no espaço ao lado de um padrão existente:

- Se a largura for de 51 a 64 polegadas, podem ser impressos até três padrões (um na esquerda, um no centro e um na direita).
- Se a largura for igual ou superior a 34 polegadas mas menos de 51 polegadas, podem ser impressos até dois padrões (um na esquerda e um na direita).
- Se a largura do papel for inferior a 34 polegadas, não é possível imprimir lado a lado.

Verificar jatos entre páginas

Quando a impressão de um determinado número de páginas* estiver concluída, a página seguinte é impressa em todo o modelo de verificação impresso. Quando a impressão estiver concluída, pode inspecionar visualmente o modelo para determinar se pode haver cores ténues ou em falta na impressão anterior ou seguinte.

[“Menu Definições gerais” na página 115](#)

* Os trabalhos de impressão que não incluem várias páginas são contados como uma página.

Como imprimir um modelo de verificação dos jatos

- 1** Confirme que a impressora está pronta para imprimir, e a seguir pressione  (Menu) — **Manutenção — Verif. injec. cab. impr.**
- 2** Selecionar a posição de impressão pretendida, e a seguir pressione **Iniciar**.
O padrão de verificação é impresso e seco.
- 3** Verifique o padrão de verificação. Corte o papel como necessário.

Exemplo de jatos limpos

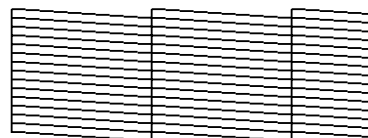

Se não existirem falhas no padrão de verificação, pressione [**O**].

Exemplo de jatos obstruídos



Se existirem falhas no padrão de verificação, pressione [**X**], e a seguir realize a Limpeza cab. impressão.

[“Limpeza cab. impressão” na página 104](#)

Limpeza cab. impressão

Tipos de Limpeza

Estão disponíveis os dois tipos de Limpeza cab. impressão.

Manutenção

Execute a Limpeza cab. impressão consoante necessário

Se houver lacunas no padrão de verificação do jato, ou se houver riscas nos resultados da impressão, se as cores estiverem erradas, ou se houver gotas de tinta, execute Limpeza cab. impressão.

Quando a Limpeza cab. impressão estiver concluída, imprimir novamente o padrão de verificação dos jatos para verificar o estado dos jatos.

Consulte as informações que se seguem sobre como realizar a Limpeza cab. impressão.

 [“Executar a Limpeza cab. impressão” na página 105](#)

Execute a Limpeza cab. impressão periodicamente

Esta impressora tem uma função de manutenção automática integrada que executa automaticamente a Limpeza cab. impressão periodicamente (aproximadamente uma vez de três em três horas) ou quando for determinado ser necessário com base nos resultados da monitorização automática dos jatos.

É possível alterar a frequência Limpeza cab. impressão para a função de manutenção automática para um período de tempo mais curto quando necessário, por exemplo, se estiver a utilizar papel que vinque facilmente.

 [“Itens de Gestão de suporte” na página 123](#)

Executar a Limpeza cab. impressão

Níveis de limpeza e ordem de execução

Existem três níveis de limpeza disponíveis: **Limpeza(Leve)**, **Limpeza(Média)** e **Limpeza(Intensa)**.

Execute primeiro **Limpeza(Leve)**.

Se imprimir um padrão de verificação de jatos (Normal) após a limpeza e se os jatos permanecerem obstruídos, realize a **Limpeza(Média)**.

Imprima novamente o padrão de verificação de jatos **Normal**; se os jatos permanecerem obstruídos, realize a **Limpeza(Intensa)**.

Procedimento

- 1 Confirme que a impressora está pronta para imprimir, e a seguir pressione  (Menu) — **Manutenção — Limpeza cab. impressão**.
- 2 Selecione o nível de limpeza.
Em primeiro lugar, selecione **Limpeza(Leve)**, e a seguir avance para o passo 5.
A seguir, selecione **Limpeza(Média)**.
E finalmente, selecione **Limpeza(Intensa)**.
- 3 Selecione a fila de jatos que pretende limpar.
Todos os jatos
Selecione esta opção se todos os padrões dos resultados das verificações de jatos impressos (Normal) contiverem segmentos ténues ou em falta. Após fazer as suas seleções, avance para o Passo 5.
Selecionar jatos
Selecionar se existirem segmentos em falta ou ténues apenas em alguns dos padrões numerados (matrizes de jatos) no padrão de verificação de jatos (Normal). Pode selecionar várias matrizes de jatos.
- 4 Selecione a fila de jatos que pretende limpar, e a seguir pressione **OK**.
- 5 A limpeza é iniciada.
Quando a limpeza estiver concluída é apresentada uma mensagem de confirmação.
- 6 Toque em **Sim** para imprimir um padrão de verificação de jatos e verificar a existência de jatos obstruídos.
Selecionar **Centro** ou **Esquerda** na **Posição de impressão** para imprimir numa margem lateral quando o padrão de verificação já tiver sido impresso. Os itens disponíveis mudam de acordo com a largura do papel colocado.
Pressione **Não** para fechar o menu das definições.

Manutenção

Se os jatos estiverem obstruídos mesmo após executar a Limpeza(Intensa)

As áreas à volta da cabeça de impressão podem estar sujas.

Verifique o seguinte, e a seguir realize uma limpeza regular.

 [“Realizar uma limpeza regular” na página 83](#)

Pode não ser possível limpar os jatos entupidos ao fazer a verificação utilizando um padrão de verificação de jatos (Normal) mesmo após realizar uma limpeza regular.

Esta impressora tem uma “função de compensação de jatos entupidos” integrada que imprime utilizando outros bicos para compensar a tinta que não é ejetada devido a bicos entupidos. Portanto, mesmo que os bicos estejam obstruídos, pode não ter um efeito significativo nos resultados de impressão.

Pode verificar o estado de impressão da função de compensação utilizando o padrão de verificação do jato (Verificação de qualidade).

Exemplo quando a função de compensação está ativada



Se não houver desníveis ou faixas no padrão de verificação dos jatos, pode utilizá-la tal como está.

Exemplo quando a função de compensação não é suficiente



Quando há um número elevado de jatos entupidos, o padrão de verificação dos jatos pode conter desníveis ou bandas.

Contacte o seu revendedor ou a assistência técnica da Epson.

Armazenamento de longa duração (Manutenção Pré-Armazenamento)

Tempo de manutenção pré-armazenamento

Executar sempre a manutenção pré-armazenamento se a impressora não for utilizada (e se estiver desligada) por mais de duas semanas.

Se não imprimir durante um longo período de tempo e não executar a manutenção pré-armazenamento, ligue a impressora, pelo menos, uma vez por semana.

Importante:

Se não realizar a Manutenção pré-armazenamento, a cabeça de impressão pode ficar permanentemente obstruída.

Para realizar a manutenção antes de armazenar, utilize o número das limpeza das unidades de fornecimento de tinta (vendido separadamente) exibido para cada modelo na tabela que se segue.

SC-R5000 Series: x7

SC-R5000L Series: x14

Realizar a manutenção de pré-armazenamento

Importante:

Se a quantidade da tinta restante ou líquido de limpeza não for suficiente, a função poderá não ser executada. Se não existir quantidade suficiente de tinta, tenha unidades de alimentação de tinta novas à mão por precaução.

Manutenção

1 Confirme que a impressora está pronta para imprimir, e a seguir pressione  (Menu) — **Manutenção — Preparação para armazenamento.**

2 Pressione **Iniciar**.

3 A seguir, siga as instruções apresentadas no ecrã para substituir a unidade de alimentação de tinta.

Antes de armazenar, limpe a tinta acumulada nas portas de fornecimento de tinta das unidades de alimentação de tinta que tenha removido.

Não é necessário limpar a unidade de alimentação de tinta em OP.

Método de limpeza

Toque levemente com o canto de uma vareta de limpeza do kit de limpeza fornecido no orifício da saída de tinta para adsorver a tinta, como mostrado na ilustração abaixo. Não é necessário limpar a tinta.

Utilize uma vareta de limpeza para cada cor para evitar misturar as cores. Não pressione nem mova a vareta de limpeza com força.

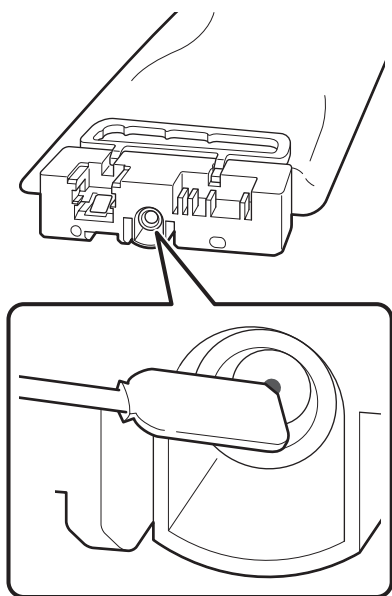

Observe as seguintes precauções quando armazenar a impressora e as unidades de alimentação de tinta que tenham sido removidas durante a utilização.

 “Notas sobre a não utilização da impressora” na página 30

 “Notas sobre a utilização das unidades de alimentação de tinta” na página 31

Retomar a utilização da impressora

Importante:

Quando retomar a utilização da impressora, carregue a impressora com tinta. Ao carregar com unidades de alimentação de tinta que foram removidas, tenha unidades de alimentação de tinta novas à mão como precaução.

Ligue a corrente e siga as instruções no ecrã.

Ao imprimir pela primeira vez após reiniciar, realize uma Verif. injec. cab. impr e verifique se não há jatos entupidos.

 “Como imprimir um modelo de verificação dos jatos” na página 104

Limpar a superfície interna da tampa da impressora

A névoa de tinta faz com que o interior da tampa da impressora fique suja. Se continuar a usar a impressora enquanto esta estiver suja, não conseguirá ver o interior da impressora.

Se estiver suja, siga os passos abaixo indicados para limpar.

1 Certifique-se de que a impressora está desligada e que o visor está desligado. Em seguida, desligue o cabo de alimentação da tomada.

Desligar ambos os cabos de alimentação.

2 Não mexa na impressora durante um minuto.

3 Abra a tampa da impressora.

Manutenção

- 4** Limpe o algodão e o pó agarrado no interior da tampa da impressora com um pano macio, previamente embebido em água e bem espremido.

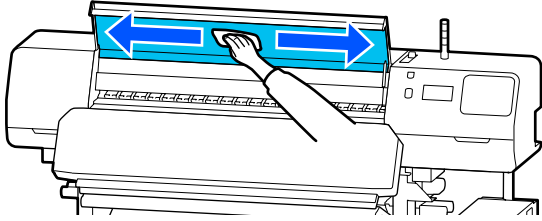

Para qualquer coisa que não possa ser removida com um pano húmido, molhe um pano com detergente neutro, esprema-o e, em seguida, limpe a nódoa persistente.

Limpar os rolos de pressão

Se continuar a usar os rolos de pressão enquanto estiverem sujos com névoa de tinta, as impressões ficarão manchadas.

Se os rolos estiverem sujos, siga os passos abaixo indicados para os limpar.

- 1** Certifique-se de que a impressora está desligada e que o visor está desligado. Em seguida, desligue o cabo de alimentação da tomada.
Desligar ambos os cabos de alimentação.
- 2** Não mexa na impressora durante um minuto.
- 3** Abra a tampa da impressora.
- 4** Levante a alavanca de colocação de meios.
- 5** Enrole um pano macio, que tenha sido previamente embebido em água e bem espremido, à volta da ponta do seu dedo, como mostrado na ilustração.

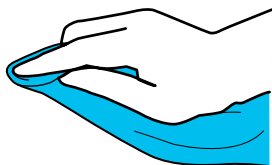

- 6** Use o pano para limpar os lados dos rolos de pressão que ficaram sujos.

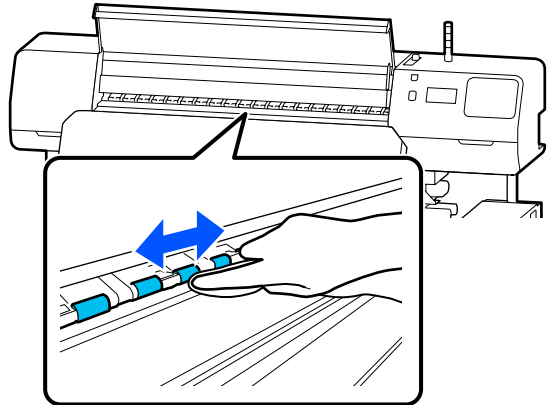

Menu do Painel de Controlo

Menu do Painel de Controlo

Lista do Menu

Os itens e os parâmetros seguintes podem ser configurados e executados no Menu. Consulte as páginas de referência indicadas para obter mais informações sobre cada item.

Definições gerais

Para obter mais informações sobre estes itens, consulte  [“Menu Definições gerais” na página 115](#)

Item	Parâmetro
Definições básicas	
Brilho do LCD	1 a 9
Sons	
Som botões	0, 1, 2, 3
Alerta	0, 1, 2, 3
Aviso de conclusão	0, 1, 2, 3
Aviso	
Volume	0, 1, 2, 3
Repetir	Desactivado, Até parar
Sinal sonoro de erro	
Volume	0, 1, 2, 3
Repetir	Desactivado, Até parar
Tipo de som	Padrão1, Padrão2
Temporizador	1 a 240

Menu do Painel de Controlo

Item	Parâmetro
Definições de data/hora	
Data/Hora	
Diferença horária	-12:45 a +13:45
Idioma/Language	Japanese, English, French, Italian, German, Portuguese, Spanish, Dutch, Russian, Korean, Traditional Chinese, Simplified Chinese
Imagem de fundo	Cinzento, Preto, Branco
Teclado	QWERTY, AZERTY, QWERTZ
Definições de unidades	
Unidade de comprimento	M, pés/pol
Temperatura	°C, °F
Definições da impressora	
Margens	
Margem Lateral (Dir. ^a)	3 a 25 mm (0,12 a 0,98 polegadas)
Margem Lateral (Esq. ^a)	3 a 25 mm (0,12 a 0,98 polegadas)
Margem entre páginas	0 a 999 mm (0,00 a 39,33 polegadas)
Ajuste de largura	-10,0 a 10,0 mm (-0,394 a 0,394 polegadas)
Posição de início de impressão	0 a 1000 mm (0,00 a 39,37 polegadas)
Ligação de tarefas	Activado, Desactivado
Deteção de suporte	
Deteção de largura	Activado, Desactivado
Largura do suporte	300 a 1625,6 mm (11,81 a 64,00 polegadas)
Deteção de fim	Activado, Desactivado
Detetar inclinação do papel	Activado, Desactivado
Verificar jatos entre páginas	
Activado	
Página de impressão	A cada, 1 a 9999 páginas
Desactivado	
Impressão de informações no corte do suporte	
Informações de papel restante	Activado, Desactivado
Heater Off Timer	0 a 30 minutos
Luz interior	Auto, Manual
Restaurar predefinições	Definições de rede, Limpar todos os dados e definições

Menu do Painel de Controlo

Item	Parâmetro
Definições de rede	
Estado da rede	Estado da Rede com Fios, Impr. pág. de est.
Avançado	
Nome do Dispositivo	
Configuração TCP/IP	Auto, Manual
Servidor proxy	Não utilizar, Utilizar
Endereço IPv6	Activar, Desactivar
Velocidade de ligação & Duplex	Auto, 100BASE-TX Auto, 10BASE-T Half Duplex, 10BASE-T Full Duplex, 100BASE-TX Half Duplex, 100BASE-TX Full Duplex
Redireccionar HTTP para HTTPS	Activar, Desactivar
Desativar IPsec/Filtro de IP	
Desativar IEEE802.1X	

Definições de suporte

Para obter mais informações sobre estes itens, consulte  “Menu Definições de suporte” na página 121

Item	Parâmetro
Definições atuais	
Suporte	01 XXXXXXXXXXXX a 50 XXXXXXXXXXXX
Tipo de suporte	
Largura do suporte	
Modo de passagem	
Definições avançadas	
Ajustes de impressão	
Ajuste automático	
Ajuste manual	
Ajuste de alimentação do suporte	Manual(Padrão), Manual(Medição)
Alinham. cab. impressão	
Gestão de suporte	

Menu do Painel de Controlo

Item	Parâmetro
01 XXXXXXXXXXXX a 50 XXXXXXXXXXXX	
Alterar o nome	
Tipo de suporte	Vinil Autocolante, Faixa, Papel de parede não tecido, Película, Tecido, Papel/Outro
Modo de passagem	1 pass, 4 pass, 5 pass, 6 pass, 9 pass, 14 pass, 20 pass, 26 pass, 35 pass
Definições avançadas	
Definições de temperatura do aquecedor	
1 pass	
Pré-aquecedor	
Pré-aquecedor	Activado, Desactivado
Temperatura	30 a 55 °C (86 a 131 °F)
Aquecedor do rolo	
Aquecedor do rolo	Activado, Desactivado
Temperatura	30 a 50 °C (86 a 122 °F)
Aquecedor de cura	
Aquecedor de cura	Activado, Desactivado
Temperatura	40 a 110 °C (104 a 230 °F)
4 pass	Tem as mesmas definições que 1 pass .
5 pass	
6 pass	
9 pass	
14 pass	
20 pass	
26 pass	
35 pass	
Temperatura do pré-aquecedor de cura	0%, 20%, 40%, 60%, 80%, 100%
Ação de secagem	Auto, Igual a definição de tempo de secagem
Tempo de secagem	0 a 1200 segundos.

Menu do Painel de Controlo

Item	Parâmetro
Realimentação do papel após a cura	Metade, Concluído, Desactivado
Tempo adicional de aquecimento do aquecedor	0 a 10 minutos
Aquecimento da Cabeça de Impressão	Activado, Desactivado
Espaço de rolo	1.7, 2.0, 2.5
Tensão de alimentação	Lv1 a Lv4
Sucção De Papel	Lv0 a Lv10
Limite de velocidade de alimentação do suporte	Activado, Desactivado
Carga do rolo de pressão	Fraco, Médio, Forte
Redução de distorção	Activado, Desactivado
Direção de enrolamento do rolo	Lado a imprimir para fora, Lado a imprimir para dentro
Prevenção de colagem	Activado, Desactivado
Ignorar suporte enrugado	500 mm, Desactivado
Limpeza periódica	30 a 180 minutos
Temperatura de ajuste da qualidade de impressão	40 a 110 °C (104 a 230 °F)
Gestão da quantidade restante	
Gestão da quantidade restante	Activado, Desactivado
Quant. restante	1,0 a 999,9 m (3,3 a 3280,5 pés)
Alerta de quantidade restante	1,0 a 15,0 m (3,3 a 49,2 pés)

Manutenção

Para obter mais informações sobre estes itens, consulte  [“Menu Manutenção” na página 127](#)

Item	Parâmetro
Verif. injec. cab. impr	
Posição de impressão	Direita, Centro, Esquerda
Verif. injec. cab. impr	Normal, Verificação de qualidade
Limpeza cab. impressão	
Limpeza(Leve)	Todos os jatos
Limpeza(Média)	Selecionar jatos, Todos os jatos
Limpeza(Intensa)	
Limpar as peças que requerem manutenção	Tampas anti secagem, À volta da cabeça, Tampa de sucção, Almofada de lavagem, Limpador de meios
Substitua o frasco de tinta residual.	

Menu do Painel de Controlo

Item	Parâmetro
Substituir a Unidade de Limpeza	
Preparação para armazenamento	Iniciar

Estado do consumível

Detalhes sobre o menu [☞](#) “Menu Estado do consumível” na página 128

Informações de peças de substituição

Detalhes sobre o menu [☞](#) “Menu Informações de Peças de Substituição” na página 129

Estado da impressora/Imprimir

Detalhes sobre o menu [☞](#) “Menu Estado da impressora/Imprimir” na página 129

Item	Parâmetro
Versão de firmware	
Nome Impres.	
Registo de erros fatais	
Relatório de operação	Área de impressão total, Comprimento total de suporte alimentado, Total de passagens do carreto

Menu do Painel de Controlo

Detalhes do Menu

Menu Definições gerais

* Indica as definições padrão.

Item	Parâmetro	Explicação
Definições básicas		
Brilho do LCD	1 a 9 (9*)	Ajusta o brilho do ecrã do painel de controlo.
Sons		
Som botões	0	Define o volume dos sons quando o botão de alimentação e o ecrã do painel de controlo são acionados.
	1*	
	2	
	3	
Alerta	0	Define o volume dos sons quando o hardware, como as tampas e a alavanca de colocação de meios, são utilizados.
	1	
	2*	
	3	
Aviso de conclusão	0	Define o volume dos sons ao concluir os trabalhos de impressão ou de manutenção.
	1	
	2	
	3*	
Aviso		
Volume	0	Define o volume e as repetições de sons quando estiver na hora de substituir os consumíveis.
	1	
	2*	
	3	
Repetir	Desactivado*	
	Até parar	





Menu do Painel de Controlo

Item	Parâmetro	Explicação
Sinal sonoro de erro		
Volume	0	Define o volume e as repetições de sons quando ocorre um erro e a impressão não pode continuar.
	1	
	2	
	3*	
	Repetir	
	Até parar*	
Tipo de som	Padrão1*	Define o tipo de sons. É possível definir os sons que são fáceis de ouvir no ambiente operacional da impressora.
	Padrão2	
Temporizador	1 a 240 (15*)	<p>Definir quanto tempo até a impressora entrar em modo de repouso quando não forem recebidas tarefas de impressão e não forem detetados erros. No modo de repouso, os aquecedores desligam-se, e os motores internos e outros componentes consomem menos energia.</p> <p>Para reativar o visor do painel de controlo, pressione um botão qualquer do painel de controlo, exceto ⏻. Contudo, o visor do painel de controlo volta a desligar-se se não forem executadas nenhuma operação durante mais 30 segundos nestas condições. A impressora e os aquecedores são apenas totalmente reativados quando chega uma tarefa de impressão, quando a alavanca de colocação de meios é utilizada ou quando é efetuada outra operação relacionada com o hardware da impressora.</p>
Definições de data/hora		
Data/Hora		Defina o relógio integrado na impressora. A hora definida aqui é apresentada no ecrã inicial. Também é usado para registos de trabalhos e para o estado da impressora, como mostrado no Epson Edge Dashboard.
Diferença horária	-12:45 a +13:45	Definir as diferenças de hora com a hora universal coordenada (UTC) em intervalos de 15 minutos. Em ambientes de rede com fuso horário diferente, defina como necessário ao administrar a impressora.

Menu do Painel de Controlo

Item	Parâmetro	Explicação
Idioma/Language	Japanese	Selecione a língua a utilizar no visor do painel de controlo.
	English*	
	French	
	Italian	
	German	
	Portuguese	
	Spanish	
	Dutch	
	Russian	
	Korean	
	Traditional Chinese	
Simplified Chinese		
Imagem de fundo	Cinzento	Selecione o esquema de cores utilizado no ecrã do painel de controlo. É possível definir um esquema de cores que seja fácil de ver no ambiente em que a impressora está instalada.
	Preto*	
	Branco	
Teclado	QWERTY*	Selecione o esquema de teclado para a janela de introdução de texto exibida, por exemplo, ao inserir nomes para registar as configurações de papel.
	AZERTY	
	QWERTZ	
Definições de unidades		
Unidade de comprimento	M*	Selecione as unidades de comprimento a utilizar no visor do painel de controlo e aquando da impressão de modelos de teste.
	pés/pol	
Temperatura	°C*	Selecione as unidades de temperatura a utilizar no visor do painel de controlo.
	°F	
Definições da impressora		



Menu do Painel de Controlo

Item	Parâmetro	Explicação
Margens		
Margem Lateral (Dir. ^a)	3 a 25 mm (5*) (0,12 a 0,98 polegadas [0,20*])	Selecione a largura da margem direita quando o papel estiver colocado na impressora. Para obter mais informações, consulte a secção indicada a seguir.  "Área de impressão" na página 76
Margem Lateral (Esq. ^a)	3 a 25 mm (5*) (0,12 a 0,98 polegadas [0,20*])	Selecione a largura da margem esquerda quando o papel estiver colocado na impressora. Para obter mais informações, consulte a secção indicada a seguir.  "Área de impressão" na página 76
Margem entre páginas	0 a 999 mm (10*) (0,00 a 39,33 polegadas [0,39*])	Define a margem entre as páginas impressas. Para trabalhos de impressão de página única, esta é a margem colocada entre tarefas.
Ajuste de largura	-10 a +10 mm (0*) (-0,394 a 0,394 polegadas [0,00*])	Pode ajustar uma margem entre páginas. Mesmo depois de efetuar os ajustamentos, o tamanho da margem pode mudar dependendo do papel e do ambiente de utilização. A margem aumenta quando o número é movido na direção +, e diminui quando o número é movido na direção -.  "Área de impressão" na página 76
Posição de início de impressão	0 a 1000 mm (0*) (0,00 a 39,37 polegadas [0,00*])	Ajuste este parâmetro se pretender imprimir a partir do centro mais aproximado do papel ou se quiser deslocar a área impressa da esquerda a partir da definição Margem Lateral (Dir.^a) . A área a partir da margem direita do suporte, é deixada em branco utilizando a largura definida em Posição de início de impressão . Se for selecionado um valor para Lateral(Direita) , uma área adicional correspondente à largura selecionada para Lateral(Direita) será deixada em branca. Para obter mais informações, consulte a secção indicada a seguir.  "Área de impressão" na página 76

Menu do Painel de Controlo

Item	Parâmetro	Explicação
Ligação de tarefas	Activado*	Quando estiver definido como Activado , a tarefa seguinte começa a imprimir sem executar operações, tais como alimentar o papel através do aquecedor de secagem ou rebobinar o papel após secar, entre trabalhos de impressão contínua. Não há operações entre trabalhos, por isso o tempo de impressão é muito menor. As tarefas de impressão contínua são uma série de tarefas em que os dados da tarefa de impressão são enviados do computador para a impressora assim que os dados da tarefa de impressão anterior são enviados do computador e recebidos pela impressora. Se o modo de passagem for diferente entre a tarefa de impressão anterior e a próxima tarefa de impressão, as tarefas não estão ligadas.
	Desactivado	
Deteção de suporte		
Deteção de largura	Activado*	Selecione se a largura do papel é detetada (Activado) ou não (Desactivado). Tente definir como Desactivado ao imprimir, se forem apresentados erros de largura do material, mesmo que o papel esteja carregado corretamente. No entanto, recomendamos definir como Activado ao usar a impressora. As definições alteradas são refletidas quando o papel é colocado novamente.
	Desactivado	
Largura do suporte	300 a 1625,6 mm (300*) (11,81 a 64,00 polegadas [11,81*])	Quando a Deteção de largura é definida como Desactivado , o valor da largura do papel deve ser definido corretamente de acordo com a largura do papel colocado nesta definição. Se a largura correta do papel não estiver definida, a impressora pode imprimir para além das margens do papel. A tinta utilizada fora das extremidades do papel suja o interior da impressora.
Deteção de fim	Activado*	Selecione se pretende ou não (Activado/Desactivado) que o final do papel seja detetado. Tente definir como Desactivado ao imprimir, se forem apresentados erros de largura do material, mesmo que o papel esteja colocado corretamente. Recomendamos definir normalmente como Activado ao usar a impressora.
	Desactivado	
Detetar inclinação do papel	Activado	Selecione se a impressora deve parar a impressão e exibir um erro (Activado) ou se a impressora continuará a imprimir (Desactivado) ao detetar papel inclinado. Activado é recomendado na maioria das circunstâncias, pois o papel inclinado pode fazer com que a impressora encrave.
	Desactivado*	
Verificar jatos entre páginas		
Activado		Ao definir Activado , é impresso periodicamente um padrão de verificação do jato no tempo especificado. Quando a impressão termina, pode inspecionar visualmente o padrão de verificação para determinar se existem faixas ou irregularidades na impressão anterior ou seguinte. Página de impressão define o tempo em que os padrões de verificação são impressos.
Página de impressão	A cada, 1 a 9999 páginas	
Desactivado*		

Menu do Painel de Controlo

Item	Parâmetro	Explicação
Impressão de informações no corte do suporte		
Informações de papel restante	Activado	<p>Ao definir como Activado, as informações que se seguem são impressas ao pressionar  na janela do ecrã de controlo para colocar o papel na posição de corte. Quando Gestão da quantidade restante for definido como Activado, a quantidade restante de papel também é impressa. Pode imprimir o comprimento do papel não impresso no papel que irá remover, e na próxima vez que colocar o papel, pode introduzir o comprimento impresso na definição de Gestão da Quantidade Restante para uma gestão correta da quantidade de papel restante.</p> <ul style="list-style-type: none"> <input type="checkbox"/> Nome do modelo: modelo da impressão <input type="checkbox"/> Número de série: número de série da impressora <input type="checkbox"/> Data e hora: data e hora da impressão <input type="checkbox"/> Número do banco: número de papel registado seleccionado ao imprimir <input type="checkbox"/> Tipo de papel: tipo de suporte do papel registado seleccionado ao imprimir <input type="checkbox"/> Largura do papel: valor da largura de papel detetado automaticamente
	Desactivado*	
Heater Off Timer	0 a 30 (0*)	<p>Pode definir durante quanto tempo a impressora deve continuar a pré-aquecer quando não forem recebidas tarefas de impressão antes de cancelar o pré-aquecimento e desligar todos os aquecedores. De acordo com o papel, se o tempo de transição for demasiado longo, o calor pode causar danos tais como deformação. Verificar o estado do papel para fazer as definições apropriadas.</p> <p>Cada aquecedor começa a aquecer quando é recebida uma tarefa de impressão; no entanto, se quiser aquecê-los previamente com antecedência, pressione Iniciar pré-aquecimento no ecrã Inicial.</p>
Luz interior	Auto*	<p>Selecione a opção de ligar/desligar a luz no interior da tampa da impressora automaticamente (Auto) ou se pretende utilizar as operações do painel de controlo como necessário (Manual).</p> <p>Em Auto, a luz acende-se automaticamente quando estiver a imprimir e desliga-se quando a operação estiver concluída.</p> <p>Em Manual, é necessário pressionar  na janela do painel de controlo para ligar/desligar a luz.</p> <p>Ao premir  durante uma operação que não permite que a luz se acenda, a luz irá acender-se logo que seja possível.</p>
	Manual	
Restaurar predefinições	Definições de rede	<p>Ao executar Definições de rede recupera todos os itens de Avançado no menu das definições de rede para os seus valores de configuração padrão.</p> <p>Ao executar Limpar todos os dados e definições restaura todas as definições para os seus valores de definição padrão.</p>
	Limpar todos os dados e definições	
Definições de rede		

Menu do Painel de Controlo

Item	Parâmetro	Explicação
Estado da rede	Estado da Rede com Fios	É possível verificar conjuntos de várias informações em configurações de rede que estão definidas em Avançado . Ao seleccionar Impr. pág. de est. , será impressa uma lista.
	Impr. pág. de est.	
Avançado		
Nome do Dispositivo		Faça uma variedade de configurações de rede.
Configuração TCP/IP	Auto	
	Manual	
Servidor proxy	Não utilizar	
	Utilizar	
Endereço IPv6	Activar*	
	Desactivar	
Velocidade de ligação & Duplex	Auto*	
	100BASE-TX Auto	
	10BASE-T Half Duplex	
	10BASE-T Full Duplex	
	100BASE-TX Half Duplex	
Redirecionar HTTP para HTTPS	Activar*	
	Desactivar	
Desativar IPsec/Filtro de IP		Utilize o software pré-instalado Web Config para ativar esta definição.
Desativar IEEE802.1X		Só é possível desativar a configuração a partir daqui. Consulte as informações que se seguem para saber mais detalhes sobre como iniciar a Web Config.  "Utilizar o Web Config" na página 49

Menu Definições de suporte

* Indica as definições padrão.

Item	Parâmetro	Explicação
Definições atuais		

Menu do Painel de Controlo

Item	Parâmetro	Explicação
Suporte	01 XXXXXXXXXXX a 50 XXXXXXXXXXX	Escolha as configurações de papel a usar. O nome registado é exibido em XXXXXXXXXXX.
Tipo de suporte		Exibe o Tipo de suporte selecionado atualmente. Isto não pode ser alterado.
Largura do suporte		Defina os itens de Deteção de suporte .
Modo de passagem		Exibe o Modo de passagem selecionado atualmente. Isto pode ser alterado.
Definições avançadas		É possível alterar as Definições avançadas para o papel registado selecionado em Suporte . Consulte a tabela abaixo para obter informações sobre o conteúdo das definições. 🔗 "Itens de Gestão de suporte" na página 123
Ajustes de impressão		
Ajuste automático		Executar Ajuste automático nos seguintes casos.
Ajuste manual		<input type="checkbox"/> Ao registar as definições de papel no ficheiro EMX para a impressora <input type="checkbox"/> Ao alterar Definições avançadas após guardar as definições de papel <input type="checkbox"/> Quanto o tipo de suporte for o mesmo mas a largura seja diferente
Ajuste de alimentação do suporte	Manual(Padrão) Manual(Medição)	
Alinham. cab. impressão		Em caso de erro ao realizar Ajuste automático, ou se notar a existência de faixas ou grão nos resultados de impressão, realize Ajuste manual . Para obter mais informações, consulte a secção indicada a seguir. 🔗 "Otimizar Definições de Papel (Ajuste automático)" na página 66
Gestão de suporte		
	01 XXXXXXXXXXX a 50 XXXXXXXXXXX	🔗 "Itens de Gestão de suporte" na página 123
Gestão da quantidade restante		
Gestão da quantidade restante	Activado Desactivado*	Ao seleccionar Activado , é possível definir Quant. restante e Alerta de quantidade restante . Definir cada item para gerir a quantidade restante faz com que seja mais fácil saber quando é necessário substituir o papel. Ao definir como Activado , após colocar o papel e seleccionar o número de definições do papel registado, ser-lhe-á solicitado para introduzir o comprimento do papel (Quant. restante).
Quant. restante	1,0 a 999,9 m (50,0 m*) (3,3 a 3280,5 pés [164,0*])	Definir o comprimento total do papel colocado. Pode especificar em incrementos de 0,1 m. A quantidade de papel restante é calculada com base no comprimento aqui definido e no comprimento da impressão, e é exibida no ecrã inicial.
Alerta de quantidade restante	1,0 a 15,0 m (5 m*) (3,3 a 49,2 pés [16,4*])	Definir um valor em que é exibida uma mensagem de aviso para o informar de que a quantidade restante de papel é demasiado baixa. Pode especificar em incrementos de 1 m. De acordo com definições tais como Realimentação do papel após a cura , pode ocorrer um erro de fim de papel quando a quantidade restante de papel for inferior a aproximadamente 1,6 m.

Menu do Painel de Controlo

Itens de Gestão de suporte

Ao transferir um ficheiro EMX usando o Epson Edge Print fornecido ou Epson Edge Dashboard e registar os valores de configuração do papel de impressão, os valores de configuração do papel de impressão já estão definidos para corresponder ao suporte de impressão utilizado e, portanto, não precisam de ser alterados. Ao utilizar papel especial ou quando se detetar um problema como a cabeça de impressão bater no papel ou desalinhamento nos resultados de impressão, mudar a definições predefinidas.

As configurações predefinidas para cada um dos seguintes itens diferem de acordo com o conteúdo definido em **Tipo de suporte**.

Item	Parâmetro	Explicação
Alterar o nome		Atribuir um nome de até 20 caracteres às configurações de suporte que estão a ser guardadas. Utilizar nomes diferentes facilita a seleção dos bancos a utilizar.
Tipo de suporte	Vinil Autocolante	Selecione o Tipo de suporte de acordo com o papel colocado. A impressora armazena definições gerais de papel de acordo com o Tipo de suporte. Quando o Tipo de suporte é alterado, cada valor de definição de papel registado no número de papel registado atual muda para o valor do Tipo de suporte, depois da alteração.
	Faixa	
	Papel de parede não tecido	
	Película	
	Tecido	
	Papel/Outro	
Modo de passagem	1 pass	Normalmente, a impressão é realizada de acordo com as definições de passagem de impressão incluídas na tarefa de impressão. Se a tarefa de impressão não incluir o número de passagens de impressão, a impressão é efetuada de acordo com esta definição.
	4 pass	
	5 pass	
	6 pass	
	9 pass	
	14 pass	
	20 pass	
	26 pass	
	35 pass	
Definições avançadas		

Menu do Painel de Controlo

Item	Parâmetro	Explicação
Definições de temperatura do aquecedor		
1 pass		
Pré-aquecedor		
Pré-aquecedor	Activado	Selecione se pretende ou não (Activado/Desactivado) usar o pré-aquecedor. Quando definido como Desactivado , o aquecedor não aquece mesmo ao receber uma tarefa ou ao pressionar Iniciar pré-aquecimento na janela de ajuste de Início/Arranque.
	Desactivado	
Temperatura	30 a 55 °C (86 a 131 °F)	O aquecedor aquece até atingir a temperatura definida aqui ao receber uma tarefa de impressão ou ao pressionar Iniciar pré-aquecimento na janela de ajuste de Início/Arranque.
Aquecedor do rolo		
Aquecedor do rolo	Activado	Selecione se pretende ou não (Activado/Desactivado) usar o aquecedor do rolo. Quando definido como Desactivado , o aquecedor não aquece mesmo ao receber uma tarefa ou ao pressionar Iniciar pré-aquecimento na janela de ajuste de Início/Arranque.
	Desactivado	
Temperatura	30 a 50 °C (86 a 122 °F)	O aquecedor aquece até atingir a temperatura definida aqui ao receber uma tarefa de impressão ou ao pressionar Iniciar pré-aquecimento na janela de ajuste de Início/Arranque. Se a superfície do aquecedor do rolo for demasiado elevada, os jatos ficam obstruídos.
Aquecedor de cura		
Aquecedor de cura	Activado	Selecione se pretende ou não (Activado/Desactivado) usar o aquecedor de cura. Quando definido como Desactivado , o aquecedor não aquece mesmo ao receber uma tarefa ou ao pressionar Iniciar pré-aquecimento na janela de ajuste de Início/Arranque.
	Desactivado	
Temperatura	40 a 110 °C (104 a 230 °F)	O aquecedor aquece até atingir a temperatura definida aqui ao receber uma tarefa de impressão.
4 pass	Tem as mesmas definições que 1 pass .	
5 pass		
6 pass		
9 pass		
14 pass		
20 pass		
26 pass		
35 pass		

Menu do Painel de Controlo

Item	Parâmetro	Explicação
Temperatura do pré-aquecedor de cura	0%	Defina a temperatura do pré-aquecedor para o aquecedor de cura ao pressionar Iniciar pré-aquecimento na janela de Início ou na janela de ajuste de arranque. Defina como uma percentagem (%) da temperatura do aquecedor de cura que definiu.
	20%	
	40%	
	60%	
	80%	
	100%	
Ação de secagem	Auto	<p>Ao definir como Auto, a impressão é realizada até à largura do papel colocado sem secar entre passagens. A cabeça de impressão move-se 54 polegadas para cima, mesmo quando a largura do papel é inferior a 54 polegadas.</p> <p>Ao seleccionar Igual a definição de tempo de secagem, o tempo definido em Tempo de secagem é adicionado ao tempo de secagem do fabricante.</p>
	Igual a definição de tempo de secagem	
Tempo de secagem	0 a 1200 segundos.	<p>Defina isto quando quiser prolongar o tempo de movimento para além do tempo de movimento do fabricante do aquecedor de cura.</p> <p>Se for difícil secar a tinta devido à densidade da tinta ou do papel, ajuste o tempo de movimento verificando os resultados de impressão e o estado do papel.</p> <p>Aumentar o tempo de secagem aumenta o tempo necessário para a impressão. Além disso, alguns meios de comunicação podem ser deformados, aumentando o tempo de secagem.</p>
Realimentação do papel após a cura	Metade	<p>Define qual o ponto da operação de secagem para rebobinar o papel até à posição de início de impressão para a próxima tarefa. Definir isto de acordo com as características do papel utilizado.</p> <p>Ao definir como Desactivado, o fim da impressão é colocado na base do aquecedor de cura sem rebobinar, deixando uma margem de cerca de 670 mm para a margem principal da tarefa seguinte. Esta definição é adequada ao utilizar papel que é afetado pelo calor.</p> <p>Ao definir Metade, quando o fim da impressão passa pelo centro do aquecedor de secagem, o papel é rebobinado até que o fim da impressão seja posicionado no rolo. Cerca de 150 mm de papel não impresso é aquecido no aquecedor de cura, e a tarefa seguinte é impressa no papel aquecido. Esta definição é adequada ao utilizar papel que não é afetado facilmente pelo calor.</p> <p>Ao definir Concluído, quando o fim da impressão é puxado para a base do aquecedor de cura, o papel é rebobinado até que o fim da impressão seja posicionado no rolo. Cerca de 410 mm de papel não impresso é aquecido no aquecedor de cura, e a tarefa seguinte é impressa no papel aquecido. Esta definição é adequada ao utilizar papel que não é afetado facilmente pelo calor.</p>
	Concluído	
	Desactivado	

Menu do Painel de Controlo

Item	Parâmetro	Explicação
Tempo adicional de aquecimento do aquecedor	0 a 10 minutos	<p>Defina um tempo mais longo se estiver preocupado com o facto de a resistência a riscos da área de início de impressão ser fraca.</p> <p>Recomendamos estabelecer um tempo mais longo, especialmente se estiver a utilizar papel espesso.</p>
Aquecimento da Cabeça de Impressão	Activado	<p>Definir como Activado se as cores das impressões adjacentes não coincidirem ao usar mosaicos, ou se as cores não coincidirem imediatamente após o início da impressão ao imprimir tarefas longas.</p> <p>Ao seleccionar Activado, a cabeça de impressão é aquecida antes de iniciar a impressão para evitar diferenças de cor. Como resultado, pode demorar mais tempo a começar a imprimir.</p>
	Desactivado	
Espaço de rolo	1,7	<p>Definir o Espaço de rolo (a distância entre a cabeça de impressão e o papel).</p> <p>Na maioria das situações, utilize os valores definidos para cada tipo de suporte tal como estão. Se os resultados de impressão ficarem riscados ou esborratados, podem ser melhorados definindo um valor maior. No entanto, ao escolher um espaço maior do que o necessário pode provocar manchas no interior da impressora, diminuir a qualidade de impressão e encurtar a vida útil do produto.</p>
	2,0	
	2,5	
Tensão de alimentação	Lv1 a Lv4	Na maioria das situações, utilize os valores definidos para cada Tipo de suporte tal como estão. Aumente a tensão se aparecerem vincos no papel durante a impressão. Quanto mais elevado for o valor, maior é a tensão.
Sucção De Papel	Lv0 a Lv10	<p>Definir a força de aspiração pelo rolo no suporte. Quanto mais elevado for o valor, maior é a sucção.</p> <p>Na maioria das situações, utilize os valores definidos para cada Tipo de suporte tal como estão. Quando o papel ficar ondulado na superfície dentada, aumente o valor definido.</p> <p>Se forem identificados resultados de impressão com aspeto granulado ou desfocado usando papel fino ou macio, ou se o papel não estiver a entrar corretamente, reduza o valor definido.</p>
Limite de velocidade de alimentação do suporte	Activado	<p>Normalmente, deixe como Desactivado.</p> <p>Defina como Activado se o papel encravar, enrugar ou rasgar facilmente ao imprimir em papel fino.</p> <p>Quando for definido como Activado, a velocidade de impressão diminui.</p>
	Desactivado	
Carga do rolo de pressão	Fraco	<p>Na maioria das situações, utilize os valores definidos para cada Tipo de suporte tal como estão. Se ocorrer o seguinte ao imprimir, poderá conseguir evitá-lo reduzindo a Carga do rolo de pressão (por exemplo: Mé-dio → Fraco).</p> <ul style="list-style-type: none"> <input type="checkbox"/> Rugas à volta dos roletes de pressão. <input type="checkbox"/> Manchas devido ao facto de o papel bater na cabeça de impressão. <input type="checkbox"/> Os rolos de pressão deixam marcas no papel.
	Médio	
	Forte	









Menu do Painel de Controlo

Item	Parâmetro	Explicação
Redução de distorção	Activado	Selecione se pretende ou não (Activado/Desactivado) que a impressora realize operações para corrigir a inclinação do papel (alimentação de papel inclinado) ao colocar o papel. Normalmente, deixe como Activado . Defina esta opção como Desactivado se o papel tiver vestígios dos rolos de pressão devido à correção de inclinação.
	Desactivado	
Direção de enrolamento do rolo	Lado a imprimir para fora	Definir isto de acordo com as especificações de enrolamento do papel utilizado.
	Lado a imprimir para dentro	
Prevenção de colagem	Activado	Selecione se deseja fazer operações antiaderentes (Activado) ou não (Desactivado) quando a impressora estiver ligada, quando a impressão inicia, etc. Normalmente, deixe como Desactivado . Dependendo do tipo de papel, como por exemplo papel ultrafino, pode aderir mais facilmente à superfície dentada. Iniciando operações com o papel preso à superfície dentada pode impedir que o papel seja alimentado e provocar uma obstrução de papel. Definir Activado se tal acontecer. As tarefas demoram mais tempo ao definir Activado .
	Desactivado	
Ignorar suporte enrugado	500 mm	Normalmente, deixe como Desactivado .
	Desactivado	Selecione 500 mm para evitar rugas quando começar a imprimir. No entanto, não é alimentado papel quando as tarefas são contínuas.
Limpeza periódica	30 a 180 minutos	Para manter a impressora em ótimas condições, a sua manutenção é feita automaticamente, executando Limpeza cab. impressão a cada três horas. Dependendo de quanto a impressora é utilizada, poderá querer definir a frequência com que a Limpeza cab. impressão é realizada em intervalos menores do que a manutenção automática.
Temperatura de ajuste da qualidade de impressão	40 a 110 °C (104 a 230 °F)	Definir a temperatura para realizar Manual(Medição) a partir de Ajuste de alimentação do suporte em Ajustes de impressão . Manual(Medição) não é realizado a não ser que a temperatura do aquecedor de cura atinja a temperatura que definir aqui.

Menu Manutenção

Item	Parâmetro	Explicação
Verif. injec. cab. impr		
Posição de impressão	Direita	Imprimir um padrão Normal , e a seguir verifique o estado dos jatos da cabeça de impressão. Inspeccione o padrão visualmente e efetue a Limpeza cab. impressão se detetar cores ténues ou em falta. Para obter mais informações, consulte a secção que se segue.  "Como imprimir um modelo de verificação dos jatos" na página 104
	Centro	
	Esquerda	
Verif. injec. cab. impr	Normal	
	Verificação de qualidade	
Limpeza cab. impressão		

Menu do Painel de Controlo

Item	Parâmetro	Explicação
Limpeza(Leve)	Todos os jatos	<p>Pode definir a limpeza em três níveis. Execute primeiro Limpeza(Leve). Se a obstrução não for eliminada ao realizar Limpeza(Leve), execute Limpeza(Média) e, em seguida, Limpeza(Intensa) se necessário.</p> <p>Ao seleccionar Limpeza(Média) ou Limpeza(Intensa), verifique os números de padrões no padrão Normal que contêm cores gastas ou em falta, e a seguir seleccione e limpe todas as filas de jatos ou as filas de jatos que incluem esses números.</p> <p> "Limpeza cab. impressão" na página 104</p>
Limpeza(Média)	Todos os jatos, Selecionar jatos	
Limpeza(Intensa)		
Limpar as peças que requerem manutenção	Tampas anti secagem	<p>Começar por limpar as peças seleccionadas. Para obter mais informações sobre como limpar as peças, consulte as informações a seguir.</p> <p> "Limpar as tampas anti secagem" na página 87</p>
	À volta da cabeça	 "Limpeza à volta da Cabeça de impressão" na página 85
	Tampa de sucção	 "Limpar a Tampa De Sucção" na página 89
	Almofada de lavagem	 "Limpar à volta da Almofada De Lavagem" na página 91
	Limpador de meios	 "Limpar o Limpador de meios" na página 92
Substitua o frasco de tinta residual.		<p>Se pretender substituir o waste ink bottle (frasco de tinta residual) antes que a mensagem que indica que é necessário substituir o waste ink bottle (frasco de tinta residual) seja exibida no ecrã do painel de controlo, faça-o neste menu.</p>
Substituir a Unidade de Limpeza		<p>Inicia o procedimento de substituição da unidade de limpeza. Para obter mais informações sobre como substituir as peças, consulte as informações a seguir.</p> <p> "Substituir a Unidade De Limpeza" na página 100</p>
Preparação para armazenamento		<p>Execute sempre este procedimento se a impressora não for utilizada durante duas semanas ou mais (e se nesse momento estiver desligada).</p> <p>Para obter mais informações, consulte a secção indicada a seguir.</p> <p> "Armazenamento de longa duração (Manutenção Pré-Armazenamento)" na página 106</p>

Menu Estado do consumível

Mostra o valor de desgaste e o número do modelo para cada peça consumível.

Se estiver a usar SC-R5000L Series, seleccione **Tinta** para realizar as seguintes verificações e definições.

- Verifique qual a unidade de alimentação de tinta que está a funcionar atualmente ou a fornecer tinta
- Verifique o estado de unidades de alimentação de tinta não operacionais
- Alternar manualmente a unidade de alimentação de tinta

Menu do Painel de Controlo

Menu Informações de Peças de Substituição

Exibe o tempo de substituição para a peça de substituição selecionada.

Contacte o seu revendedor ou a assistência técnica da Epson.

Menu Estado da impressora/Imprimir

Item	Parâmetro	Explicação
Versão de firmware		Exibe e imprime as informações selecionadas. Se definir o nome da impressora utilizando o Epson Edge Dashboard fornecido com esta impressora, o nome é exibido em Nome Impres.
Nome Impres.		
Registo de erros fatais		
Relatório de operação	Área de impressão total	
	Comprimento total de suporte alimentado	
	Total de passagens do carreto	

Resolver Problemas

Quando aparece uma mensagem

Se aparecer uma das mensagens seguintes, leia e siga as instruções indicadas.

Mensagens	O que fazer
A combinação de endereço IP e máscara de sub-rede é inválida. Para mais detalhes, consulte a documentação.	Certifique-se que introduziu os valores corretos para o endereço IP e o gateway predefinido. Se não souber os valores corretos, contacte o seu administrador da rede.
Antes de armazenar, limpe a porta de fornecimento de tinta para da unidade de fornecimento de tinta removida. Consulte a sua documentação.	Antes de guardar as unidades de alimentação de tinta que retira durante a utilização, utilize uma vareta de limpeza fornecida para absorver a tinta presa nas portas de fornecimento de tinta. A tinta seca na saída de tinta pode fazer verter tinta quando o tinteiro/unidade de fornecimento de tinta for reinserido e utilizado. Para obter mais informações sobre os métodos de limpeza, consulte as informações a seguir.  "Armazenamento de longa duração (Manutenção Pré-Armazenamento)" na página 106
Terá de definir a temperatura do aquecedor para esta tarefa na impressora. Defina a temperatura do aquecedor para começar a imprimir.	A temperatura do aquecedor de cura para o Modo de passagem para a tarefa de impressão recebida não foi definida. Pressione Definições de temperatura do aquecedor para definir a temperatura para o aquecedor de cura para começar a imprimir. Se a temperatura do aquecedor de cura for demasiado baixa, a tinta não seca corretamente e a parte de trás do papel pode ficar manchada com tinta ao enrolar. Por outro lado, se a temperatura for muito alta, fará com que o papel encolha e enrugue. Defina uma temperatura apropriada. Para alterar o Modo de passagem no RIP, pressione Cancelar Impressão para parar a impressão.

Quando ocorre um Pedido de Manutenção/Erro de Impressora

Mensagens de erro	O que fazer
Pedido de manutenção: Substituir peças em breve XXXXXXXXXX	Um componente da impressora está a chegar ao fim da vida útil. Contacte o revendedor ou a assistência técnica da Epson e indique-lhes o código de pedido de manutenção.
Pedido de manutenção: Final de vida útil de peças XXXXXXXXXX	Não pode eliminar o pedido de manutenção sem que o componente seja substituído. Se continuar a utilizar a impressora, ocorre um erro da impressora.

Resolver Problemas

Mensagens de erro	O que fazer
<p>Erro da impressora. Para mais detalhes, consulte a documentação. XXXXXX</p>	<p>Os erros da impressora são apresentados nas seguintes situações.</p> <ul style="list-style-type: none"><input type="checkbox"/> O cabo de alimentação não está bem ligado<input type="checkbox"/> Ocorre um erro que não pode ser eliminado <p>Quando ocorre um erro de impressora, a impressora para automaticamente de imprimir. Desligue a impressora, desligue o cabo de alimentação da tomada e da entrada CA da impressora e, de seguida, volte a ligar. Volte a ligar a impressora várias vezes.</p> <p>Se aparecer o mesmo pedido de assistência técnica no LCD, contacte o revendedor ou o serviço de assistência técnica Epson. Indique que o código de pedido de assistência técnica é "XXXXXX".</p>

Resolver Problemas

Resolução de Problemas

Não pode imprimir (porque a impressora não funciona)

A impressora não liga

- **O cabo de alimentação está ligado à tomada elétrica ou à impressora?**

Certifique-se de que o cabo de alimentação está bem ligado à impressora.

- **Existe algum problema com a tomada elétrica?**

Certifique-se de que a tomada funciona ligando o cabo de alimentação de outro aparelho elétrico.

A impressora não está a comunicar com o computador

- **O cabo está devidamente inserido?**

Certifique-se de que o cabo de interface da impressora está bem ligado ao terminal correto do computador e à impressora. Certifique-se também de que o cabo não está partido ou dobrado. Se tiver um cabo de reserva, tente ligar com esse cabo.

- **A especificação do cabo de interface corresponde às especificações do computador?**

Certifique-se de que as características do cabo de interface correspondem às características do computador e da impressora.

 ["Tabela de Especificações" na página 154](#)

- **Se estiver a ser utilizado um concentrador USB, o mesmo está a ser utilizado corretamente?**

Na especificação USB, são possíveis daisy-chains de até cinco concentradores USB. No entanto, recomendamos que ligue a impressora ao primeiro concentrador que estiver ligado diretamente ao computador. Dependendo do concentrador que está a utilizar, o funcionamento da impressora pode tornar-se instável. Se isso acontecer, ligue o cabo USB diretamente à porta USB do computador.

- **O concentrador USB é reconhecido corretamente?**

Certifique-se de que o concentrador USB é reconhecido corretamente no computador. Se for, desligue o concentrador USB do computador e ligue o computador diretamente à impressora. Contacte com o fabricante do concentrador USB para obter informações sobre o funcionamento do concentrador USB.

Não pode imprimir em ambiente de rede

- **As definições de rede estão correctas?**

Contacte o administrador da rede para saber quais são as definições da rede.

- **Ligue a impressora directamente ao computador utilizando um cabo USB e tente imprimir.**

Se conseguir imprimir via USB, existem alguns problemas no ambiente de rede. Contacte o administrador de sistema ou consulte o manual do seu sistema de rede. Se não conseguir imprimir via USB, consulte a secção adequada neste Guia do Utilizador.

A impressora tem um erro

- **Confirme se os erros ocorreram na impressora verificando os indicadores luminosos e as mensagens no painel de controlo da impressora.**

 ["Painel de controlo" na página 18](#)

 ["Quando aparece uma mensagem" na página 130](#)

A impressora faz barulho mas não imprime nada

A cabeça de impressão desloca-se, mas nada é impresso

■ Confirme o funcionamento da impressora.

Imprima um modelo de teste. Pode imprimir os modelos de teste sem ligar a impressora a um computador, sendo por isso possível utilizá-los para verificar o funcionamento e o estado da impressora.

 ["Como imprimir um modelo de verificação dos jatos" na página 104](#)

Consulte a secção seguinte para se informar sobre o que fazer se o modelo não for impresso corretamente.

O modelo de teste não é impresso corretamente

■ Execute a Limpeza cab. impressão.

Os jatos podem estar obstruídos. Volte a imprimir um modelo de teste depois de realizar a Limpeza cab. impressão.

 ["Limpeza cab. impressão" na página 104](#)

■ A impressora não é utilizada há muito tempo?

Se a impressora não for utilizada durante um longo período de tempo, os jatos podem ter secado e estarão obstruídos. Medidas a tomar quando a impressora não for utilizada durante um longo período de tempo.

 ["Notas sobre a não utilização da impressora" na página 30](#)

As impressões não têm a qualidade que esperava

A qualidade de impressão é fraca, irregular, demasiado clara ou demasiado escura ou obviamente granulada ou o tom difere

■ Os jatos da cabeça de impressão estão obstruídos?

Se os jatos estiverem obstruídos, há jatos específicos que não projetam a tinta e a qualidade de impressão diminui. Experimente imprimir um modelo de teste.

 ["Como imprimir um modelo de verificação dos jatos" na página 104](#)

■ Realize o Alinham. cab. impressão.

Como existe um pequeno espaço entre a cabeça de impressão e o papel, os locais de fixação das diferentes cores de tinta podem ser afetados pela humidade, temperatura, ou forças de inércia transmitidas pela cabeça de impressão, bem como a direção da cabeça de impressão à medida que se desloca da direita para a esquerda ou vice-versa. Como resultado, o resultado da impressão pode evidenciar um aspeto granulado ou desfocado.

Selecione **Ajustes de impressão — Alinham. cab. impressão** nas definições do papel para ajustar um desalinhamento da cabeça de impressão que se verifique durante a impressão.

 ["Alinham. cab. impressão" na página 69](#)

■ Executar o Ajuste de alimentação do suporte.

A existência de grandes discrepâncias na quantidade alimentada provocam faixas (faixas horizontais, linhas ou riscas de cor irregular). Selecione **Ajustes de impressão — Ajuste de alimentação do suporte** nas definições de papel para fazer um ajuste de acordo com o papel utilizado.

 ["Ajuste de alimentação do suporte" na página 67](#)

Resolver Problemas

■ Está a usar uma unidade de alimentação de tinta Epson genuína?

Esta impressora foi desenvolvida para ser utilizada com unidades de alimentação de tinta Epson genuínas. Se utilizar tinteiros que não sejam da Epson, a impressão pode ficar ténue ou as cores da imagem impressa podem ficar alteradas porque o nível de tinta restante não é detetado corretamente. Certifique-se que está a utilizar a unidade de alimentação de tinta correta.

■ Está a usar uma unidade de alimentação de tinta antiga?

A qualidade de impressão diminui quando se utiliza uma unidade de alimentação de tinta antiga. Substitua a unidade de alimentação de tinta antiga por uma nova. Utilize toda a tinta na unidade de alimentação de tinta antes da data impressa na embalagem ou no prazo de um ano após a instalação da unidade de alimentação de tinta na unidade de tinta, o que acontecer primeiro.

■ A temperatura dos aquecedores está correta?

Aumente a temperatura do pré-aquecedor/aquecedor do rolo se os resultados da impressão se apresentarem desfocados ou esborratados ou se houver coágulos de tinta. Note no entanto que aumentar a temperatura demasiado no aquecedor de cura pode fazer com que o papel encolha, crie rugas, ou se deteriore. Se a superfície do aquecedor do rolo for demasiado elevada, os jatos ficam obstruídos. Ao alterar a temperatura, certifique-se de que ajusta a uma temperatura adequada.

Para além disso, os aquecedores podem demorar algum tempo a atingir a temperatura desejada se a temperatura ambiente for demasiado baixa. É também possível que aquecedores não produzam o efeito pretendido depois de atingirem a temperatura selecionada se o papel estiver demasiado frio. Antes de utilizar o papel, deixe-o atingir a temperatura ambiente.

■ As definições de papel estão corretas?

Confirme se as definições de papel do software RIP ou da impressora correspondem ao papel que está a ser efetivamente utilizado.

■ Comparou os resultados de impressão com a imagem apresentada no ecrã?

Uma vez que os ecrãs e as impressoras têm métodos diferentes de produzir cores, as cores impressas nem sempre são exatamente iguais às cores apresentadas no ecrã.

■ Foi aberta alguma tampa da impressora durante a impressão?

Abriu a tampa da impressora ou a tampa de manutenção durante a impressão faz com que a cabeça de impressão pare de forma abrupta, resultando em cores irregulares. Não abra as tampas quando a impressão estiver em curso.

A impressão não está posicionada corretamente no papel

■ O papel está colocado corretamente e as margens estão corretas?

Se o papel não estiver colocado corretamente, os resultados podem estar descentrados ou parte dos dados não ser impressos. Deve também verificar se estão selecionadas as opções corretas para **Lateral** e **Posição de início de impressão** no menu de configuração.

 ["Colocar papel" na página 53](#)

 ["Menu Definições gerais" na página 115](#)

■ O papel está inclinado?

Se **Desactivado** estiver selecionado para **Detetar inclinação do papel** no menu de definições, a impressão continua quando o papel está inclinado e aparecem dados fora da área de impressão. Defina **Detetar inclinação do papel** como **Activado** no menu das definições.

 ["Menu Definições gerais" na página 115](#)

■ O papel é suficientemente largo para os dados de impressão?

Embora, normalmente, a impressão pare se a imagem a imprimir for mais larga que o papel, os dados serão impressos além das margens do papel se **Desactivado** estiver selecionado para **Deteção de largura** no menu de configuração. Escolha **Activado** para **Deteção de largura** no menu de configuração.

 ["Menu Definições gerais" na página 115](#)

Resolver Problemas

As linhas que devem ficar alinhadas na vertical estão desalinhadas

■ O papel está ondulado?

Certos tipos de papel podem ficar ondulados perante algumas condições (humidade e temperatura) quando estão instalados na impressora. Em caso de ondulação, pressione a tecla [↵] do painel de controlo para alimentar o papel e evitar a zona afetada. Recomendamos que reduza a temperatura e a humidade para evitar o aparecimento da ondulação.

■ A cabeça de impressão está desalinhada?

Se a cabeça de impressão estiver desalinhada, as linhas alinhadas podem ficar desalinhadas. Quando as linhas que devem ficar alinhadas na vertical ficarem desalinhadas, seleccione **Ajustes de impressão — Alinham. cab. impressão** nas definições do papel para ajustar um desalinhamento da cabeça de impressão que se verifique durante a impressão.

🔗 ["Alinham. cab. impressão" na página 69](#)

Papel

Encravamentos de papel

■ O papel está enrolado, vincado, ondulado, dobrado ou curvado?

Corte e remova a parte do papel enrolado, vincado, ondulado, dobrado ou curvado.

🔗 ["Cortar papel" na página 71](#)

■ O papel foi carregado imediatamente antes de iniciar a impressão?

Os roletes de pressão podem provocar vincos no papel deixado na impressora, ou o papel pode também ficar ondulado ou enrolado.

■ O papel é demasiado espesso ou demasiado fino?

- Verifique as especificações do papel para determinar se o pode utilizar com a impressora.
🔗 ["Papel Suportado" na página 145](#)
- Para mais informações sobre como configurar as definições de impressão utilizando o software RIP, contacte o fabricante RIP.

A impressão não para quando o rolo termina

■ O item para que a impressora detete a extremidade do papel está definido como Desactivado?

Quando a **Deteção de fim** estiver definida como **Desactivado** no menu Definições da impressora, o fim do papel não será detetado.

🔗 ["Menu Definições gerais" na página 115](#)

Retirar papel encravado

Se for exibida uma mensagem de erro, siga os passos abaixo para retirar papel encravado.

⚠ **Advertência:**

Tenha cuidado para não ficar com as mãos ou os dedos presos ao abrir ou fechar a tampa da impressora. A inobservância desta precaução pode provocar ferimentos.

- 1 Abra a tampa da impressora.

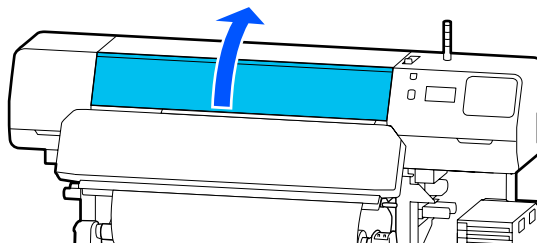

- 2 Enquanto segura ambas as abas do presilhas de fixação de meios, mova-as para o lado direito e lado esquerdo do rolo.

⚠ **Importante:**

Deixe de utilizar a impressora se as presilhas de fixação de meios estiverem deformadas. Se continuar a usar a impressora enquanto as presilhas de fixação de meios estiverem deformadas pode danificar os rolos de pressão ou a cabeça de impressão.

Contacte o revendedor ou a assistência técnica da Epson.

Resolver Problemas

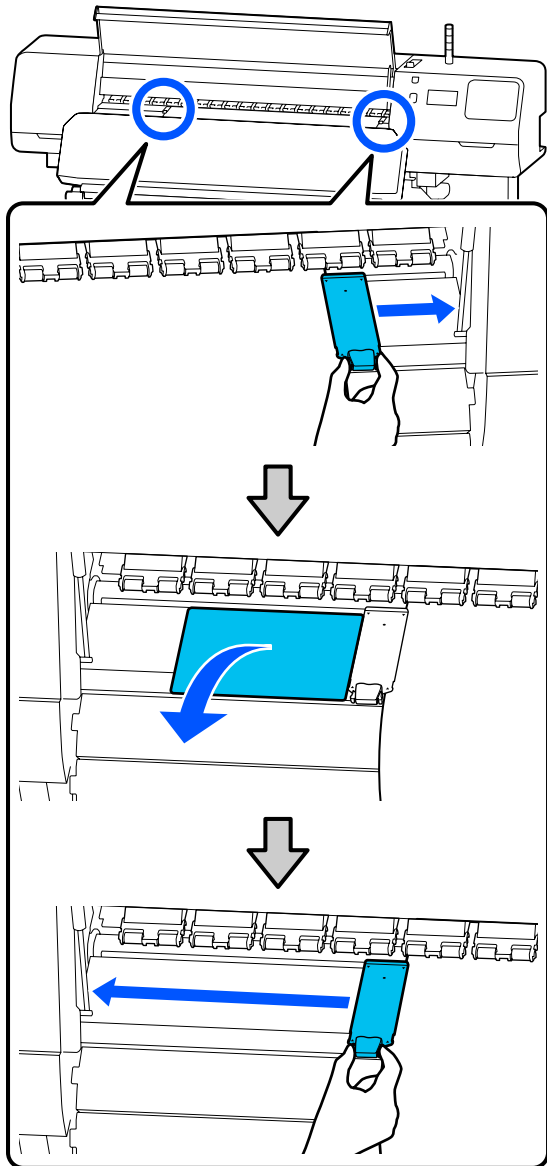

- 3** Se a cabeça de impressão estiver em cima do papel, afaste-a do encravamento.

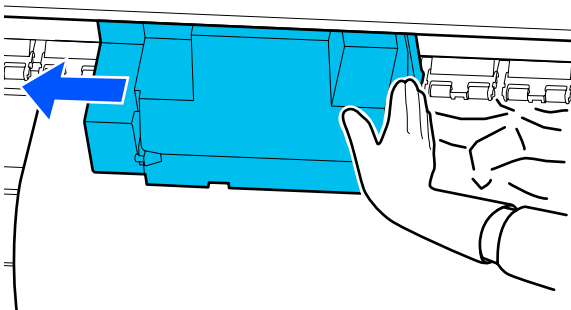

! **Importante:**

Desloque a cabeça de impressão apenas após afastar as presilhas de fixação de meios e a placa térmica. O contacto com as presilhas de fixação de meios deformadas pode danificar a cabeça de impressão.

- 4** Mude a alavanca de colocação de meios para trás.

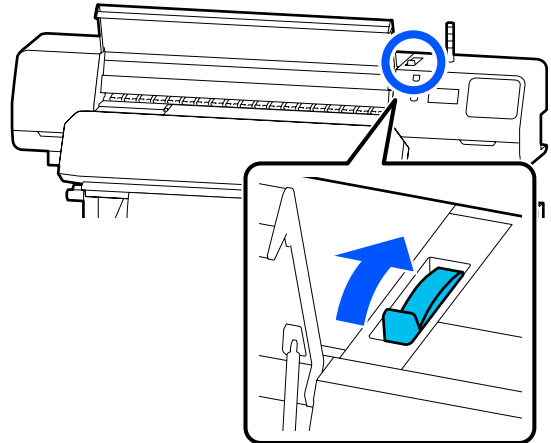

- 5** Quando utilizar a Unidade de Enrolamento Automático, levante a barra de pressão.

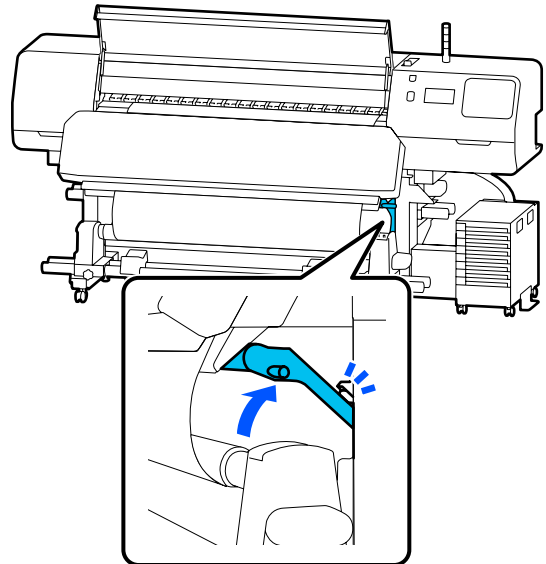

Resolver Problemas

6 Use uma tesoura para cortar as partes rasgadas ou enrugadas.

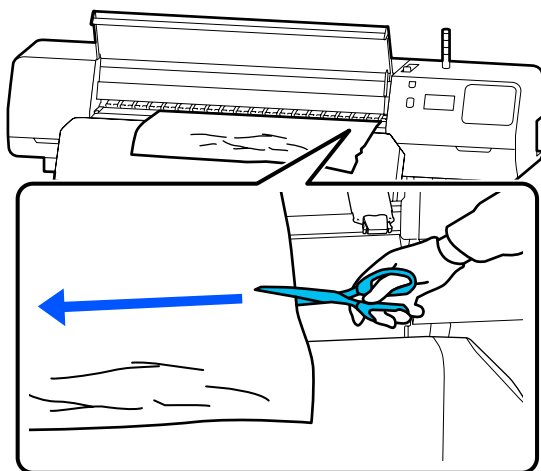
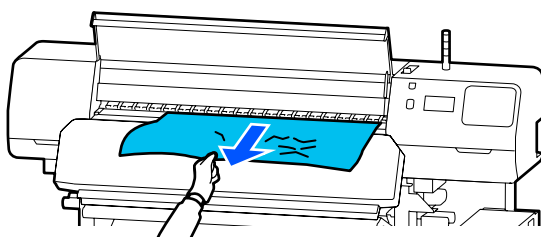
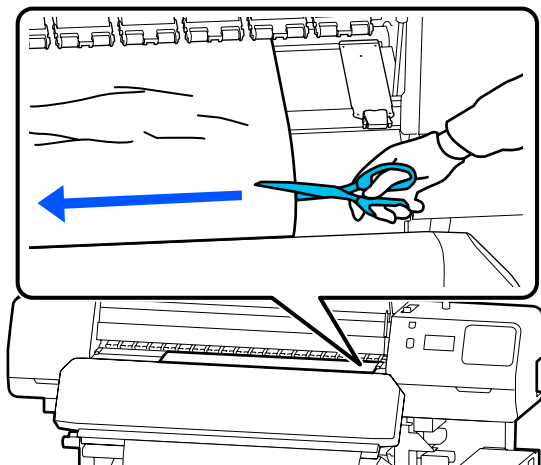

7 Retire o papel cortado.

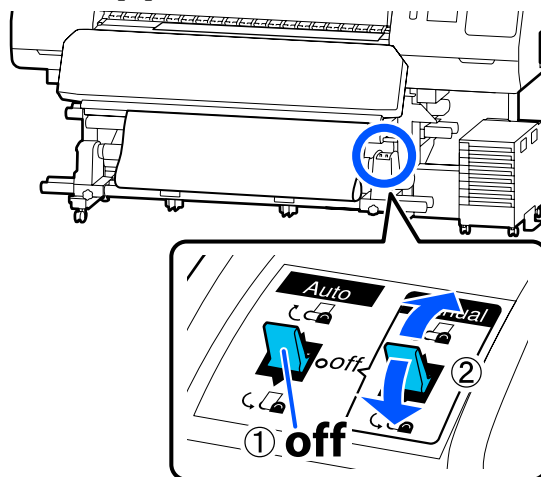

8 Na parte de trás da impressora, retire o papel não utilizado.

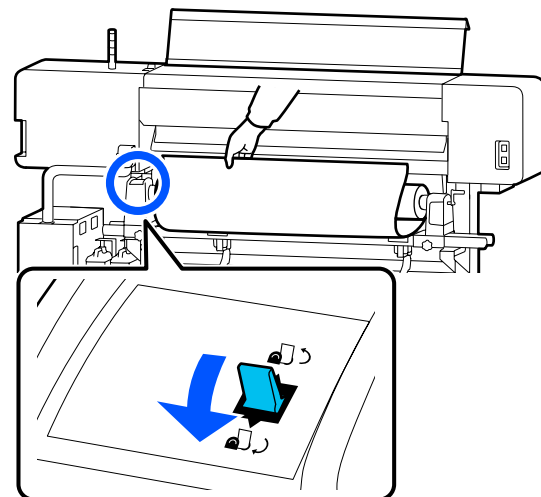

9 Na parte da frente da impressora, mude a alavanca de colocação de meios para a frente, e a seguir feche a tampa da impressora.

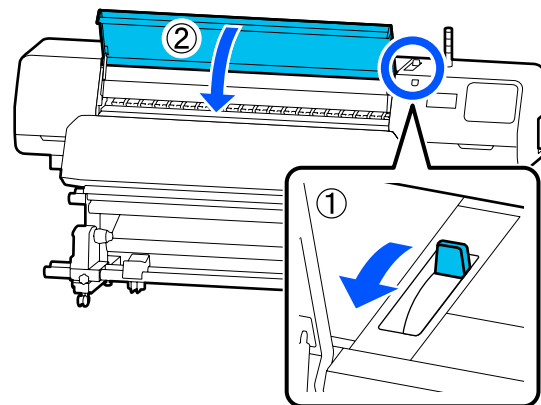

10 Pressione OK.

Volte a colocar o papel e retome a impressão.

 [“Colocar papel” na página 53](#)

Outros

O aquecedor Desactivado automaticamente

- O pré-aquecedor, o aquecedor do rolo, e o aquecedor de cura desligam-se se não receberem nenhuma tarefa de impressão durante algum tempo e se não ocorrer nenhum erro. O tempo antes de os aquecedores mudarem automaticamente para Desactivado pode ser alterado em **Heater Off Timer** no menu de configuração.

 [“Menu Definições gerais” na página 115](#)

O visor do painel de controlo está sempre a desligar-se

- **A impressora está no modo inativo?**

Quando não forem efetuadas operações na impressora durante o tempo definido em **Temporizador** no menu de configuração, a impressora entra em modo de repouso. O tempo antes de entrar no modo de repouso pode ser alterado no menu Definições gerais.

 [“Menu Definições gerais” na página 115](#)

Os aquecedores saem do modo de suspensão é recebida uma tarefa de impressão, a alavanca de colocação de meios é utilizada ou quando é efetuada outra operação relacionada com o hardware da impressora.

Esqueceu-se da palavra-passe para a proteção da configuração da rede

- **Contacte o revendedor ou a assistência técnica da Epson.**

O indicador luminoso vermelho está aceso no interior da impressora

- **Isto não é uma avaria.**

O indicador luminoso vermelho é uma luz no interior da impressora.

Anexo

Opções e Consumíveis

Para obter as informações mais recentes, consulte o sítio Web da Epson (desde junho de 2020).

A Epson recomenda a utilização de Unidades de alimentação de tinta originais. A Epson não pode garantir a qualidade ou fiabilidade de tinta não genuína. A utilização de tinta não genuína pode causar danos que não são cobertos pelas garantias Epson e, em determinadas circunstâncias, provocar o funcionamento irregular da impressora.

É possível que a informação sobre os níveis de tinta não genuína não seja apresentada e que a utilização de tinta não genuína fique registada para uma possível utilização no serviço de assistência.

Unidade de alimentação de tinta

SC-R5000 Series

Modelo de impressora	Produto	Número de referência	
SC-R5000	Unidade de alimentação de tinta	Black (Preto)	T48F1
		Cyan (Ciano)	T48F2
		Magenta	T48F3
		Yellow (Amarelo)	T48F4
		Light Cyan (Ciano Claro)	T48F5
		Light Magenta (Magenta Claro)	T48F6
		Optimizador	T48F7
		Maintenance Liquid (Líquido de Manutenção)	T48F8

Anexo

Modelo de impressora	Produto	Número de referência	
SC-R5010	Unidade de alimentação de tinta	Black (Preto)	T48G1
		Cyan (Ciano)	T48G2
		Magenta	T48G3
		Yellow (Amarelo)	T48G4
		Light Cyan (Ciano Claro)	T48G5
		Light Magenta (Magenta Claro)	T48G6
		Optimizador	T48G7
		Maintenance Liquid (Líquido de Manutenção)	T48G8
SC-R5030	Unidade de alimentação de tinta	Black (Preto)	T48D1
		Cyan (Ciano)	T48D2
		Magenta	T48D3
		Yellow (Amarelo)	T48D4
		Light Cyan (Ciano Claro)	T48D5
		Light Magenta (Magenta Claro)	T48D6
		Optimizador	T48D7
		Maintenance Liquid (Líquido de Manutenção)	T48D8
SC-R5040	Unidade de alimentação de tinta	Black (Preto)	T48H1
		Cyan (Ciano)	T48H2
		Magenta	T48H3
		Yellow (Amarelo)	T48H4
		Light Cyan (Ciano Claro)	T48H5
		Light Magenta (Magenta Claro)	T48H6
		Optimizador	T48H7
		Maintenance Liquid (Líquido de Manutenção)	T48H8

Anexo

Modelo de impressora	Produto	Número de referência	
SC-R5070	Unidade de alimentação de tinta	Black (Preto)	T48E120
		Cyan (Ciano)	T48E220
		Magenta	T48E320
		Yellow (Amarelo)	T48E420
		Light Cyan (Ciano Claro)	T48E520
		Light Magenta (Magenta Claro)	T48E620
		Optimizador	T48E720
		Maintenance Liquid (Líquido de Manutenção)	T48E820
SC-R5080	Unidade de alimentação de tinta	Black (Preto)	T48K1
		Cyan (Ciano)	T48K2
		Magenta	T48K3
		Yellow (Amarelo)	T48K4
		Light Cyan (Ciano Claro)	T48K5
		Light Magenta (Magenta Claro)	T48K6
		Optimizador	T48K7
		Maintenance Liquid (Líquido de Manutenção)	T48K8

SC-R5000L Series

Cada conjunto contém dois da mesma cor.

Anexo

Modelo de impressora	Produto	Número de referência	
SC-R5000L	Unidade de alimentação de tinta	Black (Preto)	T45U1
		Cyan (Ciano)	T45U2
		Magenta	T45U3
		Yellow (Amarelo)	T45U4
		Light Cyan (Ciano Claro)	T45U5
		Light Magenta (Magenta Claro)	T45U6
		Optimizador	T45U7
		Maintenance Liquid (Líquido de Manutenção)	T45U8
SC-R5010L	Unidade de alimentação de tinta	Black (Preto)	T45V1
		Cyan (Ciano)	T45V2
		Magenta	T45V3
		Yellow (Amarelo)	T45V4
		Light Cyan (Ciano Claro)	T45V5
		Light Magenta (Magenta Claro)	T45V6
		Optimizador	T45V7
		Maintenance Liquid (Líquido de Manutenção)	T45V8
SC-R5030L	Unidade de alimentação de tinta	Black (Preto)	T45R1
		Cyan (Ciano)	T45R2
		Magenta	T45R3
		Yellow (Amarelo)	T45R4
		Light Cyan (Ciano Claro)	T45R5
		Light Magenta (Magenta Claro)	T45R6
		Optimizador	T45R7
		Maintenance Liquid (Líquido de Manutenção)	T45R8

Anexo

Modelo de impressora	Produto	Número de referência	
SC-R5040L	Unidade de alimentação de tinta	Black (Preto)	T45W1
		Cyan (Ciano)	T45W2
		Magenta	T45W3
		Yellow (Amarelo)	T45W4
		Light Cyan (Ciano Claro)	T45W5
		Light Magenta (Magenta Claro)	T45W6
		Optimizador	T45W7
		Maintenance Liquid (Líquido de Manutenção)	T45W8
SC-R5070L	Unidade de alimentação de tinta	Black (Preto)	T45S120
		Cyan (Ciano)	T45S220
		Magenta	T45S320
		Yellow (Amarelo)	T45S420
		Light Cyan (Ciano Claro)	T45S520
		Light Magenta (Magenta Claro)	T45S620
		Optimizador	T45S720
		Maintenance Liquid (Líquido de Manutenção)	T45S820

Itens de manutenção

Produto	Número de referência	Explicação
Limpeza da unidade de fornecimento de tinta (exceto SC-R5080)	T45X1*1	Usar ao realizar a Preparação para armazenamento.
Limpeza da unidade de fornecimento de tinta (para SC-R5080)	T45X2	
Unidade De Limpeza (exceto SC-R5080)	C13S210100	Os consumíveis que se seguem estão incluídos no conjunto de manutenção. <input type="checkbox"/> Unidade de Absorção (x1) <input type="checkbox"/> Luvas (x2)
Unidade De Limpeza (para SC-R5080)	C13S210101	

Anexo

Produto	Número de referência	Explicação
Conjunto de limpeza (exceto SC-R5080)	C13S210103	Idêntico ao Kit de limpeza fornecido com a impressora.
Conjunto de limpeza (para SC-R5080)	C13S210104	
Waste Ink Bottle (Frasco de tinta residual) (exceto SC-R5080)	C13S210071	Idêntico ao Waste Ink Bottle (Frasco de tinta residual) fornecido com a impressora. Contém um frasco.
Waste Ink Bottle (Frasco de tinta residual) (para SC-R5080)	C13S210072	
Escova de Limpador de meios	C12C936031	Idêntico à escova de Limpador de meios fornecida com a impressora.
Presilhas de fixação de meios	C12C935321	Idêntica à Presilhas de fixação de meios fornecida com a impressora.
Placa térmica	C12C936551	Idêntico à Placa térmica fornecida com a impressora.
Espátula	C13S090013	Idêntico aos itens do kit de limpeza fornecidos com a impressora.
Pano de Limpeza*2	C13S090016	Idêntico ao Pano de Limpeza fornecido com a impressora.

*1 Utilizadores da América do Norte e América Latina: utilizar a peça número C13T45X100 ao realizar o pedido.

*2 Não está disponível para compra nalguns países e regiões. Recomendamos as toalhas BEMCOT M-3II da Asahi Kasei Corporation quando comprar produtos comerciais.

Papel Suportado

Os tipos de papel seguintes podem ser utilizados com esta impressora.

A qualidade de impressão é muito afectada pelo tipo e pela qualidade do papel utilizado. Escolha um papel adequado à tarefa que tem em mãos. Para mais informações sobre a utilização, consulte a documentação fornecida com o papel ou contacte o fabricante. Antes de comprar papel em grandes quantidades, experimente imprimir numa pequena amostra para verificar o resultado.

Importante:

Não utilize papel com vincos, que tenha sido esfregado, rasgado ou que esteja sujo.

Rolo de papel

Tamanho do núcleo do rolo	2 ou 3 polegadas
Diâmetro exterior do rolo	Unidade de alimentação de papel: Até 250 mm (9,8 polegadas) Unidade de enrolamento automático: até 200 mm (7,87 polegadas)
Largura do papel	300 a 1626 mm (64 polegadas)
Espessura do papel	Máximo 1 mm (0,039 polegadas)
Peso do rolo	Máximo 45 kg (99 libras)

Deslocar e transportar a impressora

Esta secção descreve como deslocar e transportar o produto.

Deslocar a impressora

Esta secção parte do princípio de que o produto vai ser deslocado para outro local no mesmo piso, sem passar por escadas, rampas ou elevadores. Consulte as informações que se seguem sobre como deslocar a impressora entre pisos ou para outro edifício.

 [“Transporte” na página 149](#)

Advertência:

Não incline o produto mais de 10 graus para a frente ou para trás quando o deslocar. Não seguir esta precaução pode resultar na queda da impressora, o que pode provocar acidentes.

Importante:

- Não retire as unidades de alimentação de tinta. Se não seguir esta precaução, pode fazer com que os jatos da cabeça de impressão sequem.
- Certifique-se de mover a impressora sob as seguintes condições.
 - Não separe a unidade de tinta e a impressora. (Transporte a impressora com o botões de alimentação de meios ligado à parte de trás da impressora e com o conector bloqueado.)
 - Certifique-se que o fio da unidade de tinta está apertado.

Preparativos

- 1** Confirme se a impressora está desligada.

Anexo

- 2** Retire o Waste Ink Bottle (Frasco de tinta residual).

 “Substituir a Waste Ink Bottle (Frasco de tinta residual)” na página 98

- 3** Desligue o cabo de alimentação e todos os outros cabos da impressora.

Remova também o seguinte da unidade de tinta.

- Cabo de alimentação e cabo de ligação
- Placa De Prevenção De Inversão (para ambos os lados)

- 4** Retire o papel da Unidade de alimentação de papel e da Unidade de Rebobinagem Automática.

- 5** Desbloqueie os dois rodas na parte da frente das pernas da impressora.

Desbloqueie os quatro rodas na unidade de tinta.

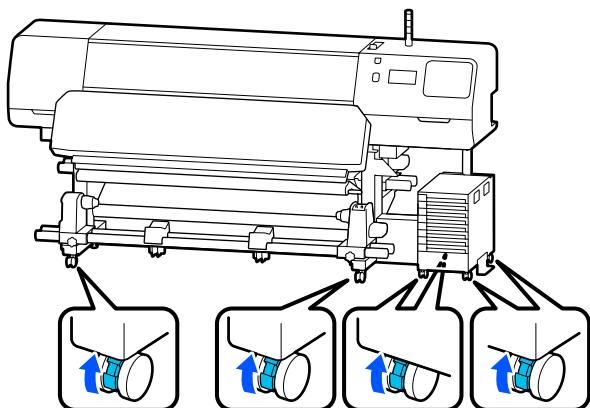

! **Importante:**

Ao realizar um ajuste de nível com os niveladores, certifique-se de que eleva os niveladores acima das rodas antes de tentar mover a impressora. Mover a impressora sem levantar os niveladores poderia causar uma avaria. Precisa da chave de fendas fornecida para ajustar os niveladores.

(1) Solte a porca na parte de cima dos niveladores.

(2) Gire a porca na parte inferior no sentido dos ponteiros do relógio.

(3) Verifique se está acima das rodas.

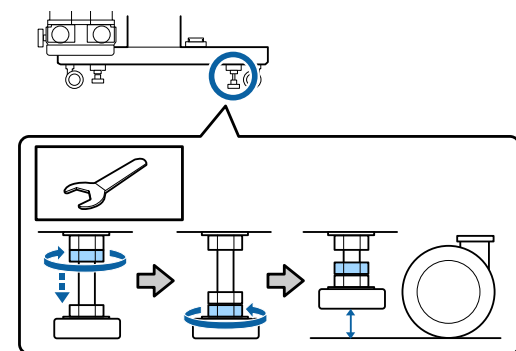

- 6** Desloque a impressora.

Use três pessoas para mover a impressora; uma de cada lado da impressora e uma para a unidade de tinta. Ao transportar, a impressora deve ir à frente na direção pretendida.

! **Importante:**

Utilize os rodas da base da impressora para deslocar a impressora a uma curta distância, dentro de um espaço interior e sobre um piso nivelado. Os rodízios não podem ser utilizados para transporte.

Ao mover-se através de um espaço estreito

Pode mover-se através de portas, etc., que tenham pelo menos 1050 mm (41,3 polegadas) de largura. Se remover o aquecedor de cura, pode passar por aberturas com pelo menos 900 mm (35,4 polegadas) de largura.

Siga os passos abaixo para remover o aquecedor de cura.

Anexo

! **Importante:**

- ❑ *Certifique-se que utiliza duas pessoas ao remover e transportar o aquecedor de cura.*
- ❑ *Ao transportar o aquecedor de cura, certifique-se que as suas mãos estão posicionadas como mostrado na imagem.*

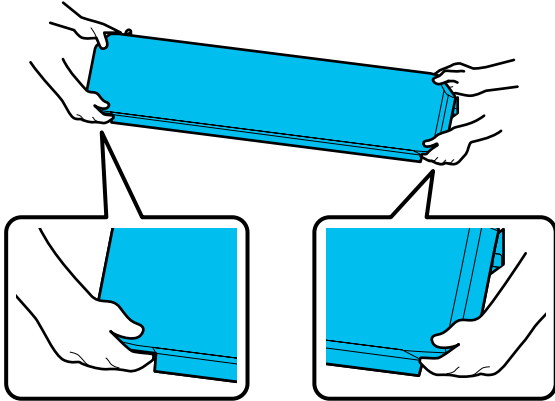

1 Desligue a impressora e desligue ambos os cabos de alimentação.

2 Desligue ambos os cabos do aquecedor de cura.

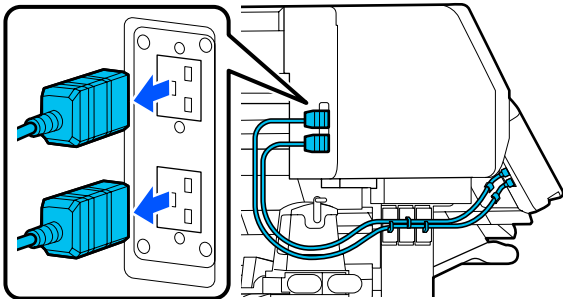

3 Abra a tampa da impressora e as tampas de manutenção à esquerda e à direita.

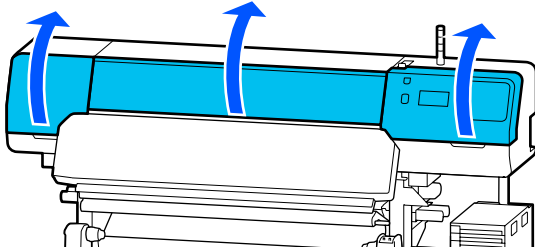

4 Abra as tapas à esquerda e à direita do aquecedor de cura.

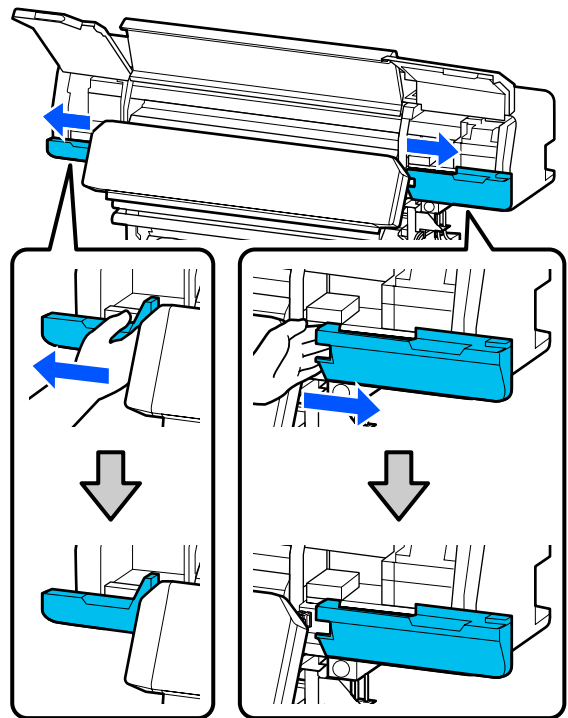

5 Retire o conector do aquecedor de cura.

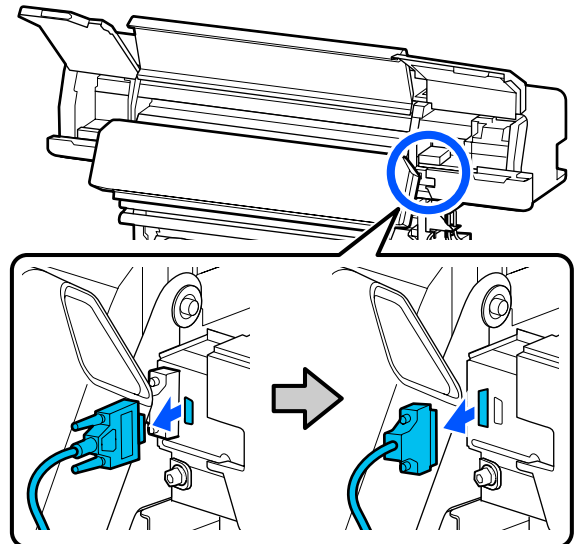

Anexo

6 Remova os parafusos.

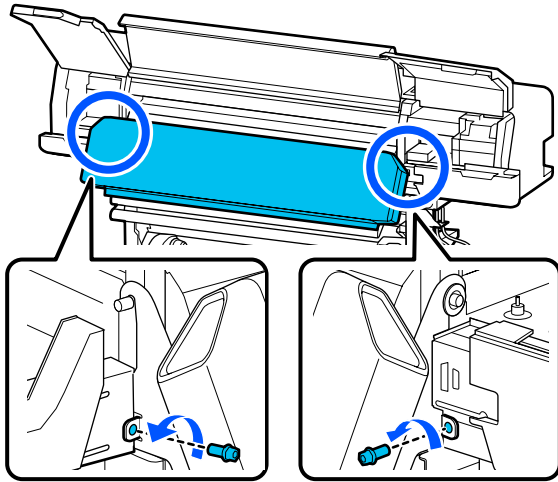

7 Retire o aquecedor de cura.

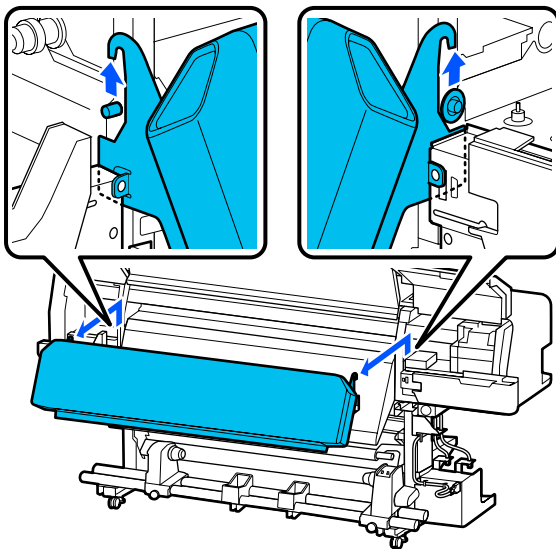

8 Feche as tampas do lado esquerdo e direito.

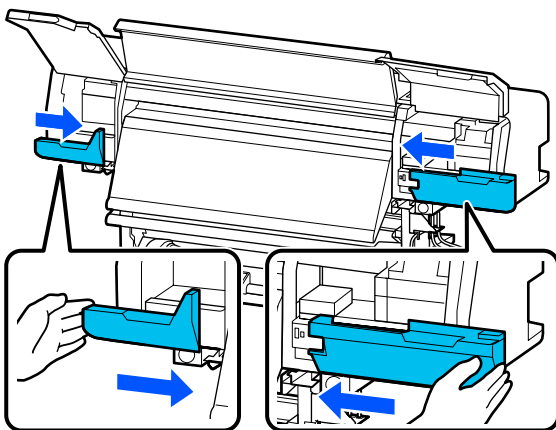

9 Feche a tampa da impressora e as tampas de manutenção à esquerda e à direita.

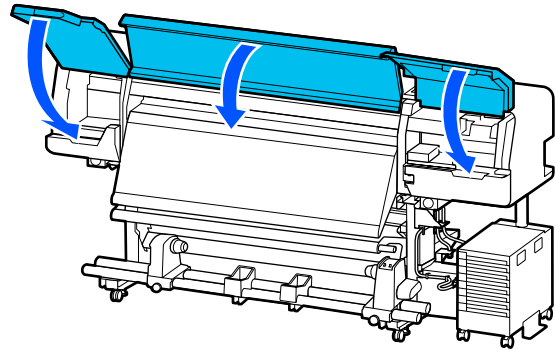

Configuração pós-deslocação

Depois de deslocar a impressora, siga estas instruções para a preparar para ser utilizada.

1 Se retirou o aquecedor de cura, consulte as informações a seguir para o instalar corretamente.

Certifique-se que o novo local é adequado, e fixe as peças que foram retiradas.

Regiões que não a América do Norte e a América Latina: *Manual de instalação* (folheto)

Se não tiver o *Manual de instalação* à mão, selecione o modelo da sua impressora em <http://epson.sn>.

Utilizadores norte-americanos e latino-americanos: Contacte o seu revendedor para a instalação do produto. O produto deve ser instalado por um revendedor autorizado. Os danos causados ao produto por uma instalação não autorizada não serão abrangidos pela sua garantia Epson.

2 Ligue os cabos de alimentação e ligue a impressora.

Regiões que não a América do Norte e a América Latina

Manual de instalação (folheto)

Utilizadores norte-americanos e latino-americanos: Contacte o seu revendedor para a instalação do produto. O produto deve ser instalado por um revendedor autorizado. Os danos causados ao produto por uma instalação não autorizada não serão abrangidos pela sua garantia Epson.

Anexo

3 Efetue uma Verif. injec. cab. impr para verificar se existem jatos obstruídos.

 [“Como imprimir um modelo de verificação dos jatos” na página 104](#)

4 Executar **Ajustes de impressão** no menu Definições.

 [“Otimizar Definições de Papel \(Ajuste automático\)” na página 66](#)

Transporte

Antes de transportar a impressora, contacte o revendedor ou a assistência técnica da Epson.

 [“Onde Obter Ajuda” na página 157](#)

Comprimentos de impressão por número de passagens e criação de uma tarefa

Tabela de Comprimentos de Impressão por Número de Passagens

Número de passagens	Largura do papel	
	54 polegadas ou menos	Até 64 polegadas
1 pass	253,7 m (832,3 pés)	228,8 m (750,6 pés)
4 pass	70,4 m (230,9 pés)	62,7 m (205,7 pés)
5 pass	56 m (183,7 pés)	49,9 m (163,7 pés)
6 pass	43,1 m (141,4 pés)	38,5 m (126,3 pés)
9 pass	31 m (101,7 pés)	27,7 m (90,9 pés)
14 pass	19,5 m (64 pés)	17,4 m (57,1 pés)
20 pass	13,5 m (44,3 pés)	12,1 m (39,7 pés)
26 pass	10,7 m (35,1 pés)	9,5 m (31,1 pés)
35 pass	7,8 m (25,6 pés)	6,9 m (22,6 pés)

Criar uma tarefa

Realize uma das seguintes ações se o comprimento da impressão exceder três horas.

- Se o resultado das tarefas agrupadas em RIP ou Passo e Repetir for superior a três horas, divida as tarefas agrupadas em múltiplas tarefas na janela de tempo de três horas, ou defina o Tamanho da Área de Esquema em Passo e Repetir para um comprimento de impressão dentro da tabela acima.
- Se uma única tarefa demorar mais de três horas, pode dividir a imagem em várias tarefas, utilizando a função de recorte.
- Se uma única tarefa demorar mais de três horas mas não quiser dividir a imagem, imprima num modo de impressão mais rápido para terminar a impressão em três horas.

Anexo

Requisitos de sistema

Este software pode ser usado nos seguintes ambientes (desde junho de 2020).

Os sistemas operacionais suportados podem mudar.

Para obter as informações mais recentes, consulte o sítio Web da Epson

Epson Edge Dashboard

 **Importante:**

Verifique se o computador no qual o Epson Edge Dashboard está instalado cumpre os seguintes requisitos.

Se estes requisitos não forem cumpridos, o software não pode controlar a impressora corretamente.

- Desative a função de hibernação do seu computador.
- Desative a função suspender para que o computador não entra no estado de suspensão.

Windows

Sistemas operativos	Windows 7 SP1/Windows 7 x64 SP1 Windows 8/Windows 8 x64 Windows 8.1/Windows 8.1 x64 Windows 10/Windows 10 x64
CPU	Processador multinúcleo (3,0 GHz ou melhor recomendado)
Memória livre	4 GB ou mais
Disco rígido (espaço livre durante a instalação)	2 GB ou mais
Resolução do ecrã	1280 × 1024 ou superior
Interface de comunicação	USB a alta velocidade Ethernet 1000Base-T
Navegador	Internet Explorer 11 Microsoft Edge

Mac

Sistemas operativos	Mac OS X 10.7 ou mais recente
CPU	Processador multinúcleo (3,0 GHz ou melhor recomendado)
Memória livre	4 GB ou mais
Disco rígido (espaço livre durante a instalação)	2 GB ou mais

Anexo

Resolução do ecrã	1280 × 1024 ou superior
Interface de comunicação	USB a alta velocidade Ethernet 1000Base-T
Navegador	Safari 6 ou posterior

Linux

Distribuição	Debian 8.6 64bit (MATE desktop environment only) ou mais recente
CPU	Processador multinúcleo (3,0 GHz ou melhor recomendado)
Memória livre	4 GB ou mais
Disco rígido (espaço livre durante a instalação)	2 GB ou mais
Resolução do ecrã	1280 × 1024 ou superior
Interface de comunicação	USB a alta velocidade Ethernet 1000Base-T
Navegador	Mozilla Firefox 45 (ESR) ou mais recente

Epson Edge Print

Sistema operativo	Windows 7 x64 SP1 Windows 8 x64 Windows 8.1 x64 Windows 10 x64
CPU	Processador multinúcleo (3,0 GHz ou melhor recomendado)
Espaço em memória disponível	8 GB ou mais
Disco rígido (Volume disponível para instalação)	50 GB ou mais
Resolução do ecrã	1280 × 1024 ou superior
Interface de comunicação	USB a alta velocidade Ethernet 100Base-TX/1000Base-T

O computador onde este software está instalado deverá poder utilizar outras aplicações em simultâneo, tais como o Adobe Illustrator. Assim, recomendamos utilizar um computador com as especificações mais elevadas disponíveis.

Para além disso, os dados que este software utiliza são normalmente na ordem dos GB, podendo atingir várias dezenas de GB em tarefas longas de impressão de alta qualidade. Por este motivo, recomendamos utilizar um computador com um disco rígido com espaço livre de memória suficiente.

Anexo

Web Config

Segue-se uma lista de navegadores compatíveis.

Internet Explorer 11, Microsoft Edge, Firefox*, Chrome*, Safari*

* Certifique-se de que está a utilizar a versão mais recente.

Tabela de Especificações

Características Técnicas	
Método de impressão	Por jacto de tinta
Disposição dos jactos	
Exceto LM e LC	400 jatos × 2 × 2 filas × 5 cores (Black (Preto), Cyan (Ciano), Magenta, Yellow (Amarelo), Optimizador)
LM, LC	400 jatos × 2 × 1 filas × 2 cores (Light Magenta (Magenta Claro), Light Cyan (Ciano Claro))
Resolução (máxima)	1200 × 2400 ppp Resolução de impressão equivalente a 600 × 600 × 8 camadas de meio tom
Código de controlo	ESC/P Raster (comando não revelado)
Método de alimentação de papel	Método de alimentação por fricção
Memória integrada	2 GB
Interface	Alta velocidade, compatível USB, com a especificação USB 2.0. 100Base-TX/1000Base-T*1
Tensão nominal (de entrada)	
#1, #2	CA 200–240 V
Unidade De Tinta*2	CA 100–240 V
Tensão nominal (de saída)	
#3	CA 200–240 V
Frequência nominal (de entrada)	
#1, #2	50/60 Hz
Unidade De Tinta	50/60 Hz
Frequência nominal (de saída)	
#3	50/60 Hz
Corrente nominal (de entrada)	

Características Técnicas	
#1, #2	16 A
Unidade De Tinta	1,4 A
Corrente nominal (de saída)	
#3	1,4 A
Consumo de energia	
SC-R5000 Series (total para os números 1 e 2)	Impressão: aprox. 4,6 kW Modo inativo: aprox. 44,0 W Desligada: aprox. 1,0 W
SC-R5000L Series (total para os números 1 e 2)	Impressão: aprox. 4,6 kW Modo inativo: aprox. 46,0 W Desligada: aprox. 1,1 W
Temperatura e humidade (sem condensação)	
Recomendado	20 a 25 °C (68 a 77 °F), 40 a 60%
Em funcionamento	15 a 30 °C (59 a 86 °F), 20 a 80%
Em armazém (antes de desembalar)	-20 a 60 °C (-4 a 140 °F) (em 120 horas a 60 °C [140 °F]), em um mês a 40 °C [104 °F]), 5 a 85%
Em armazém*3 (após desembalar)	-20 a 40 °C (-4 a 104 °F) (em um mês a 40 °C [104 °F]), 5 a 85%
Intervalo da temperatura e humidade Área cinzenta: durante a utilização Área da linha diagonal: recomendado (%)	
<p>Gráfico de intervalo de temperatura e humidade. O eixo horizontal representa a temperatura em graus Celsius (10 a 40) e o eixo vertical representa a humidade em percentagem (10 a 90). Uma área cinzenta indica o intervalo de utilização, e uma área diagonal hachurada indica o intervalo recomendado.</p>	
Dimensão	
Dimensões de armazenamento	2949 (L) × 1045 (P) × 1605 (A) mm (116,1 [L] × 41,1 [P] × 63,2 [A] polegadas)
Dimensões máximas	2949 (L) × 1045 (P) × 1774 (A) mm (116,1 [L] × 41,1 [P] × 69,5 [A] polegadas)

Anexo

Características Técnicas	
Peso ^{*4}	
SC-R5000 Series	Aprox. 425 kg (937 libras)
SC-R5000L Series	Aprox. 449 kg (990 libras)

- *1 Utilize um cabo blindado de par entrelaçado (categoria 5e ou superior).
- *2 Ligue o cabo de alimentação para a unidade de tinta à Tomada CA da impressora (#3).
- *3 Ao armazenar a impressora num ambiente abaixo -15 °C, execute **Preparação para armazenamento** no menu das definições. Se a impressora for armazenada sem executar este procedimento, a cabeça de impressão pode ser danificada.

 [“Armazenamento de longa duração \(Manutenção Pré-Armazenamento\)” na página 106](#)

- *4 Sem incluir unidades de alimentação de tinta.

Características da Tinta	
Tipo	Unidade de fornecimento de tinta dedicada
Tipos de tinta	Tinta de resina
Utilização até à data	Veja a data impressa na embalagem da unidade de fornecimento de tinta ou na unidade de alimentação de tinta.
Validade da garantia da qualidade de impressão	1 ano (a partir da data na unidade de tinta)
Temperatura de conservação	<p>Tinteiros não instalados: -20 a 40 °C (-4 a 104 °F) (em 4 dias a -20 °C [-4 °F], em um mês a 40 °C [104 °F])</p> <p>Quando a unidade de tinta está instalada: -20 a 40 °C (-4 a 104 °F) (em 4 dias a -20 °C [-4 °F], em um mês a 40 °C [104 °F])</p> <p>Em transporte: -20 a 60 °C (-4 a 140 °F) (em 4 dias a -20 °C [-4 °F], em um mês a 40 °C [104 °F], em 3 dias a 60 °C [140 °F])</p>
Dimensões	180 (L) × 410 (P) × 30 (A) mm (7,1 [L] × 16,1 [P] × 1,2 [A] polegadas)
Capacidade	1500 ml (50,7 onças)

 **Importante:**

Use a impressora a uma altitude de 2 000 metros (6562 pés) ou menos.

 **Atenção:**

Trata-se de um produto de classe A. Num ambiente doméstico, este produto pode causar interferências radioelétricas, podendo, nesse caso, ser necessário que o utilizador tome as medidas adequadas.

Anexo

Informações da declaração de conformidade CE

O texto completo da declaração de conformidade CE deste equipamento encontra-se disponível no seguinte endereço da Internet.

<https://www.epson.eu/conformity>

Onde Obter Ajuda

Sítio Web de assistência técnica

Ajuda a resolver os problemas que não podem ser solucionados com as informações de resolução de problemas fornecidas na documentação do produto. Se possui um programa de acesso à Internet, pode visitar o sítio em:

<https://support.epson.net/>

Se necessitar de versões mais recentes dos controladores, de consultar as respostas às perguntas mais frequentes (FAQ), de manuais ou de outros ficheiros descarregáveis, aceda ao sítio em:

<https://www.epson.com>

Depois, seleccione a secção de assistência a clientes do sítio de Web da Epson do seu local.

Contactar a Assistência Técnica da Epson

Antes de contactar a Epson

Se o produto Epson não funcionar correctamente e não for possível resolver o problema com as informações de resolução de problemas fornecidas na documentação do produto, contacte o serviço de assistência a clientes. Se a assistência técnica da Epson da sua área não se encontrar listado em baixo, contacte a loja onde adquiriu o produto.

A assistência técnica da Epson poderá ajudá-lo rapidamente se lhe fornecer as seguintes informações:

- Número de série do produto
(A etiqueta do número de série está geralmente na parte de trás do produto.)
- Modelo do produto
- Versão do software do produto
(Faça clique na tecla **About**, **Version Info** ou numa tecla semelhante no software do produto.)
- Marca e modelo do computador
- Nome e versão do sistema operativo do computador
- Nomes e versões das aplicações utilizadas geralmente com o produto

Assistência a utilizadores na América do Norte

Visite <https://www.epson.com/support> (E.U.A.) ou <http://www.epson.ca/support> (Canadá) e procure o seu produto para descarregar software e utilitários, ver manuais, consultar as perguntas frequentes (FAQ) e conselhos de resolução de problemas, ou contactar a Epson.

Onde Obter Ajuda

A Epson fornece apoio técnico e informações sobre a instalação, configuração e funcionamento de produtos de impressão profissional através do Plano Preferido de Garantia Limitada Epson. Marque (888) 377-6611, das 06:00 às 18:00, Hora do Pacífico, de segunda-feira a sexta-feira. Os dias e horas de Assistência podem ser alteradas sem aviso prévio. Antes de ligar, certifique-se de que tem o número de série da sua impressora e a prova de compra.

Nota:

- Se tiver dificuldades a contactar a linha gratuita, ligue (562) 276-1305.
- No caso de usar outro software no sistema, consulte a documentação desse software para obter assistência técnica.

Consumíveis e Acessórios

Pode adquirir tinta Epson genuína, papel e acessórios em qualquer revendedor autorizado da Epson. Para encontrar o revendedor mais próximo, visite <http://proimaging.epson.com> (E.U.A.) ou <http://proimaging.epson.ca> (Canadá), selecione a sua série de produto e produto, e clique no botão **Onde Comprar**. Ou ligue 800-GO-EPSON (800-463-7766) nos E.U.A. ou 800-807-7766 no Canadá.

Assistência para utilizadores na América Latina

Se precisar de ajuda adicional com o seu produto Epson, contacte a Epson.

A Epson fornece os seguintes serviços de apoio técnico:

Assistência via Internet

Visite a página Web de suporte da Epson em <http://epson.com.jm/Support/> (Caraíbas), <http://www.epson.com.br/suporte> (Brasil), ou <http://www.latin.epson.com/suporte> (outras regiões) para consultar soluções a problemas comuns. Pode descarregar controladores e documentação, consultar as respostas às perguntas mais frequentes (FAQs) e obter conselhos sobre como resolver problemas, ou enviar uma mensagem de correio eletrónico (e-mail) para a Epson expondo as suas dúvidas ou problemas.

Falar com um Representante da Assistência Técnica a Clientes

Antes de telefonar para a Epson, tenha as seguintes informações à mão:

- Nome do produto
- Número de série do produto (localizado numa etiqueta no produto)
- Prova de compra (p. ex. o recibo da loja onde adquiriu o produto) e a data de compra
- Configuração do computador
- Uma descrição do problema

E a seguir ligue:

País	Telefone
Argentina	(54 11) 5167-0300 0800-288-37766
Bolívia*	800-100-116
Brasil	0800-007-5000
Chile	(56 2) 2484-3400
Colômbia	Bogotá: (57 1) 592-2200 Outras cidades: 018000-915235
Costa Rica	800-377-6627
República Dominicana*	1-888-760-0068
Equador*	1-800-000-044
El Salvador*	800-6570
Guatemala*	1-800-835-0358
México	Cidade do México: (52 55) 1323-2052 Outras cidades: 01-800-087-1080
Nicarágua*	00-1-800-226-0368
Panamá*	00-800-052-1376
Paraguai	009-800-521-0019

Onde Obter Ajuda

País	Telefone
Peru	Lima: (51 1) 418-0210 Outras cidades: 0800-10-126
Uruguai	00040-5210067
Venezuela	(58 212) 240-1111

* Contacte a sua companhia telefónica local para contactar este número de telefone gratuito a partir de um telemóvel.

Se o seu país não aparecer na lista, contacte o escritório de vendas no país mais próximo. Chamada de longa distância, podem aplicar-se as respetivas taxas.

Consumíveis e Acessórios

Pode adquirir tinta Epson genuína, papel e acessórios em qualquer revendedor autorizado da Epson. Para encontrar o revendedor mais próximo, visite <http://www.epson.com.jm> (Caraíbas), <http://www.epson.com.br> (Brasil), ou <http://www.latin.epson.com> (outras regiões) ou contacte o departamento de vendas Epson mais próximo.

Assistência a utilizadores na Europa

Consulte o seu **Documento de Garantia Pan-europeia** para obter informações sobre como contactar a assistência técnica da Epson.

Ajuda para Utilizadores de Taiwan

As informações de contacto e de assistência e serviços são:

World Wide Web

(<https://www.epson.com.tw>)

Estão disponíveis informações sobre especificações de produtos, controladores para transferência e informações sobre produtos.

Epson HelpDesk (serviço de atendimento telefónico) (Telefone: +0800212873)

A nossa equipa de serviço de atendimento telefónico pode, por telefone, atendê-lo sobre:

- Perguntas sobre vendas e informações sobre produtos
- Dúvidas e problemas relativos à utilização de produtos
- Perguntas sobre reparação de avarias e garantias

Centro de assistência para reparações:

N.º telefone	N.º fax	Endereço
02-23416969	02-23417070	No. 20, Beiping E. Rd., Zhongzheng Dist., Taipei City 100, Taiwan
02-27491234	02-27495955	1F., No. 16, Sec. 5, Nanjing E. Rd., Songshan Dist., Taipei City 105, Taiwan
02-32340688	02-32340699	No. 1, Ln. 359, Sec. 2, Zhongshan Rd., Zhonghe City, Taipei County 235, Taiwan
039-605007	039-600969	No. 342-1, Guangrong Rd., Luodong Township, Yilan County 265, Taiwan
038-312966	038-312977	No. 87, Guolian 2nd Rd., Hualien City, Hualien County 970, Taiwan
03-4393119	03-4396589	5F., No. 2, Nandong Rd., Pingzhen City, Taoyuan County 32455, Taiwan (R.O.C.)
03-5325077	03-5320092	1F., No. 9, Ln. 379, Sec. 1, Jingguo Rd., North Dist., Hsinchu City 300, Taiwan
04-23011502	04-23011503	3F., No. 30, Dahe Rd., West Dist., Taichung City 40341, Taiwan (R.O.C.)

Onde Obter Ajuda

N.º telefone	N.º fax	Endereço
04-23805000	04-23806000	No. 530, Sec. 4, Henan Rd., Nantun Dist., Taichung City 408, Taiwan
05-2784222	05-2784555	No. 463, Zhongxiao Rd., East Dist., Chiayi City 600, Taiwan
06-2221666	06-2112555	No. 141, Gongyuan N. Rd., North Dist., Tainan City 704, Taiwan
07-5520918	07-5540926	1F., No. 337, Minghua Rd., Gushan Dist., Kaohsiung City 804, Taiwan
07-3222445	07-3218085	No. 51, Shandong St., Sanmin Dist., Kaohsiung City 807, Taiwan
08-7344771	08-7344802	1F., No. 113, Shengli Rd., Pingtung City, Pingtung County 900, Taiwan

Ajuda para utilizadores na Austrália/Nova Zelândia

A Epson Austrália/Nova Zelândia pretende fornecer-lhe um serviço de assistência ao cliente do mais alto nível. Para além da documentação dos produtos, disponibilizamos ainda as seguintes fontes de informação:

O seu revendedor

Não se esqueça de que o seu revendedor pode frequentemente ajudá-lo a identificar e resolver problemas. Procurar sempre aconselhamento sobre problemas; poderá resolver os problemas de forma rápida e simples e também aconselhar sobre o passo seguinte.

URL na Internet

Austrália

<https://www.epson.com.au>

Nova Zelândia

<https://www.epson.co.nz>

Aceda às páginas World Wide Web da Epson Austrália/Nova Zelândia.

O sítio fornece uma área de transferência para controladores, pontos de contacto Epson, informações sobre novos produtos e assistência técnica (correio eletrónico).

Epson Helpdesk (serviço de atendimento telefónico)

O serviço de atendimento telefónico da Epson existe para que os clientes possam ser atendidos e aconselhados. Os operadores do serviço de atendimento telefónico ajudam-no a instalar, configurar e utilizar o seu produto Epson. O pessoal do serviço de atendimento telefónico pré-venda pode fornecer-lhe brochuras sobre os novos produtos Epson e indicar-lhe a morada do revendedor ou agente mais próximo. Aqui encontra muitas respostas para as suas dúvidas.

Os números do serviço de atendimento telefónico são:

Austrália	Telefone:	1300 361 054
	Fax:	(02) 8899 3789
Nova Zelândia	Telefone:	0800 237 766

Aconselhamo-lo a, antes de telefonar para a Epson, ter todas as informações importantes à mão. Quanto mais informações tiver reunido, mas rapidamente o poderão ajudar a resolver o problema. Essas informações incluem a documentação do seu produto Epson, o tipo de computador, o sistema operativo, as aplicações e quaisquer outras informações que considere virem a ser necessárias.

Assistência a utilizadores em Singapura

Os serviços de informações, assistência e reparação disponibilizados pela Epson Singapore são:

Onde Obter Ajuda

World Wide Web

(<https://www.epson.com.sg>)

Estão disponíveis informações sobre especificações de produtos, controladores para descarregamento, Perguntas Mais Frequentes (FAQ), Perguntas sobre vendas e Assistência técnica por email.

Epson HelpDesk (serviço de atendimento telefónico) (Número gratuito: 800-120-5564)

A nossa equipa de serviço de atendimento telefónico pode, por telefone, atendê-lo sobre:

- Perguntas sobre vendas e informações sobre produtos
- Dúvidas e problemas relativos à utilização de produtos
- Perguntas sobre reparação de avarias e garantias

Assistência a utilizadores na Tailândia

As informações de contacto e de assistência e serviços são:

World Wide Web

(<https://www.epson.co.th>)

Estão disponíveis informações sobre especificações de produtos, controladores para descarregamento, Perguntas Mais Frequentes (FAQ) e email.

Linha direta Epson (Telefone: (66) 2685-9899)

A nossa Linha direta pode, por telefone, atendê-lo sobre:

- Perguntas sobre vendas e informações sobre produtos
- Dúvidas e problemas relativos à utilização de produtos
- Perguntas sobre reparação de avarias e garantias

Assistência a utilizadores no Vietname

As informações de contacto e de assistência e serviços são:

Linha direta Epson (Tele- +84 28 3925 5545 fone):

Centro de assistência: 68 Nam Ky Khoi Nghia Street, Nguyen Thai Binh Ward, District 1, Cidade de Ho Chi Minh, Vietname

Assistência a utilizadores na Indonésia

As informações de contacto e de assistência e serviços são:

World Wide Web

(<https://www.epson.co.id>)

- Informações sobre especificações de produtos, controladores para descarregamento
- Perguntas mais frequentes (FAQ), informações sobre vendas, perguntas através de correio electrónico

Linha direta Epson

- Perguntas sobre vendas e informações sobre produtos
- Assistência técnica
Telefone: (62) 21-572 4350
Fax: (62) 21-572 4357

Centro de Assistência Epson

Jakarta Mangga Dua Mall 3rd floor No. 3A/B
Jl. Arteri Mangga Dua,
Jakarta

Telefone/Fax: (62) 21-62301104

Onde Obter Ajuda

Bandung	Lippo Center 8th floor Jl. Gatot Subroto No. 2 Bandung Telefone/Fax: (62) 22-7303766
Surabaya	Hitech Mall It IIB No. 12 Jl. Kusuma Bangsa 116-118 Surabaya Telefone: (62) 31-5355035 Fax: (62) 31-5477837
Yogyakarta	Hotel Natour Garuda Jl. Malioboro No. 60 Yogyakarta Telefone: (62) 274-565478
Medan	Wisma HSBC 4th floor Jl. Diponegoro No. 11 Medan Telefone/Fax: (62) 61-4516173
Makassar	MTC Karebosi Lt. III Kav. P7-8 Jl. Ahmad Yani No. 49 Makassar Telefone: (62) 411-350147/411-350148

Assistência a utilizadores em Hong Kong

Para obter assistência técnica e outros serviços pós-venda, deve contactar a Epson Hong Kong Limited.

Página de Internet

A Epson Hong Kong criou uma página de internet em chinês e inglês, onde fornece as seguintes informações:

- Product information (informações sobre produtos)
- Respostas às perguntas mais frequentes (FAQ)
- Latest versions of Epson product drivers (últimas versões dos drivers dos produtos Epson)

Pode aceder à página em:

<https://www.epson.com.hk>

Linha direta dos serviços de assistência técnica

Pode contactar os nossos técnicos pelos seguintes números de telefone e fax:

Telefone: (852) 2827-8911

Fax: (852) 2827-4383

Assistência a utilizadores na Malásia

As informações de contacto e de assistência e serviços são:

World Wide Web

(<https://www.epson.com.my>)

- Informações sobre especificações de produtos, controladores para descarregamento
- Perguntas mais frequentes (FAQ), informações sobre vendas, perguntas através de correio electrónico

Epson Trading (M) Sdn. Bhd.

Sede.

Telefone: 603-56288288

Fax: 603-56288388/399

Epson Helpdesk (serviço de atendimento telefónico)

- Perguntas sobre vendas e informações sobre produtos (Infoline)
Telefone: 603-56288222
- Perguntas sobre serviços de reparação e garantias, utilização de produtos e assistência técnica (Techline)
Telefone: 603-56288333

Onde Obter Ajuda

Assistência a utilizadores na Índia

As informações de contacto e de assistência e serviços são:

World Wide Web

(<https://www.epson.co.in>)

Estão disponíveis informações sobre especificações de produtos, controladores para transferência e informações sobre produtos.

Linha de ajuda

Para assistência e informações sobre produtos, ou para encomendar consumíveis — 18004250011 (09:00–18:00) — Chamada gratuita.

Para assistência técnica (CDMA e por telemóvel) — 3900 1600 (09:00–18:00) Prefixo e código STD local.

Assistência a utilizadores nas Filipinas

Para obter assistência técnica e outros serviços pós-venda, deve contactar a Epson Philippines Corporation, pelos seguintes números de telefone e fax e endereço de email:

Linha tronco: (63-2) 706 2609

Fax: (63-2) 706 2665

Linha direta do serviço de atendimento telefónico: (63-2) 706 2625

E-mail: epchelpdesk@epc.epson.com.ph

World Wide Web

(<https://www.epson.com.ph>)

Estão disponíveis informações sobre especificações de produtos, controladores para descarregamento, Perguntas Mais Frequentes (FAQ) e perguntas por email.

N.º gratuito 1800-1069-EPSON (37766)

A nossa Linha direta pode, por telefone, atendê-lo sobre:

- Perguntas sobre vendas e informações sobre produtos
- Dúvidas e problemas relativos à utilização de produtos
- Perguntas sobre reparação de avarias e garantias