

QFX[®]

www.qfxusa.com



PBX-1212
110-240V

User Manual for PBX-1212 Portable Party Speaker



USER MANUAL

Respectable users: Thank you for your support and trust on the products of our company. To fully exert the function of the product, we suggest you to read the operating instruction carefully before using it to avoid any unnecessary loss. If anything unclear, please contact the distributors directly.

1- CONTROL PANEL FUNCTIONS

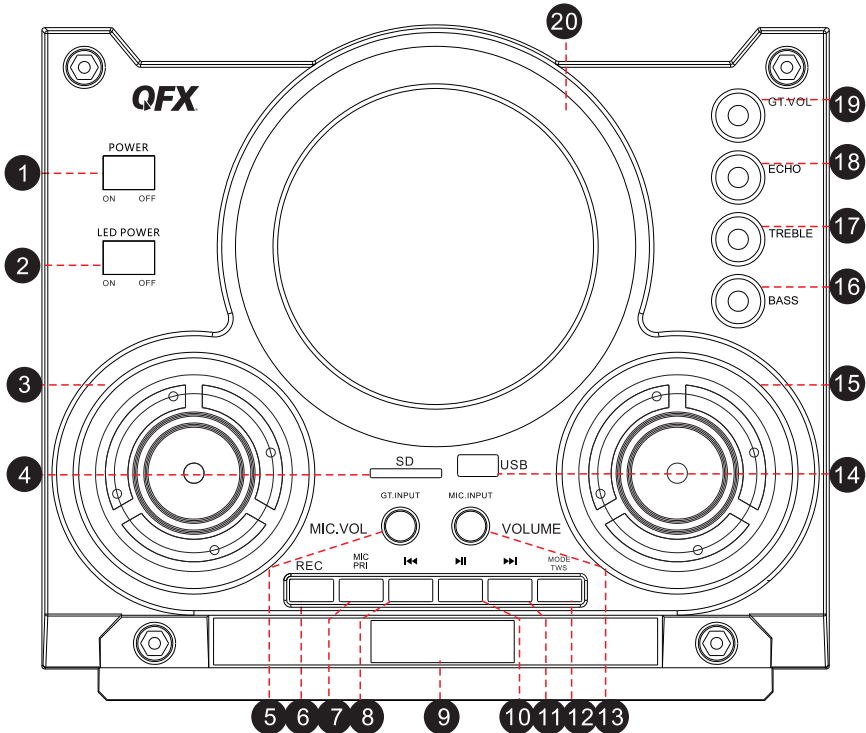

1. LED POWER: Front LED light switch
2. POWER: Power On/Off button
3. MIC. VOL: Microphone volume
4. SD card input
5. GUITAR INPUT: Guitar input terminal
6. REC: Recording function
7. MIC PRIORITY
8. PREV/CH-: Short press for Previous Track in Mp3 mode; Short press for previous channel in FM mode.
9. LED DISPLAY: LED display
10. PLAY/SCAN: Short press to play or pause in Mp3 mode; Short press to Auto Scan and Preset available frequencies in FM mode.
11. NEXT/CH+: Short press for next Track in Mp3 mode; Short press for next channel in FM mode.
12. MODE: Different mode transformation TWS: Long press the MODE button to enable the TWS function
13. MIC. INPUT: Wired Microphone input
14. USB card input
15. MASTER VOLUME
16. BASS
17. TREBLE
18. ECHO: Microphone echo
19. GT. VOL: Guitar volume
20. DISCO BALL: Disco ball

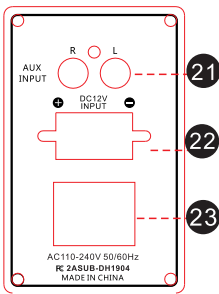

21. AUDIO INPUT: Audio input
22. DC 12VINPUT: External DC 12V
23. AC INPUT:AC110-240V 50/60Hz

2- REMOTE CONTROL FUNCTIONS

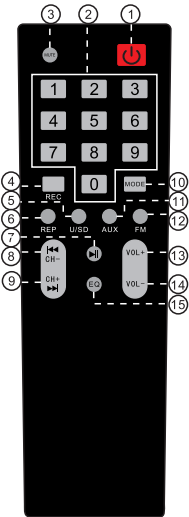

1. Power On/Off: Turns the Power On/Off
2. Number: Number keypad selection
3. MUTE: Press to mute the Volume
4. REC: Recording
5. U/SD: signal input
6. REP: Press to repeat and/or shuffle
7. Press to Play or Pause
8. Previous Track
9. Next Track
10. MODE: Switch the Media Input Mode
11. AUX: Aux signal input
12. FM: FM signal input
13. VOL+: Volume up
14. VOL- :Volume down
15. EQ: Choose preset Equalizer

PRECAUTIONS

To prevent operational problems or serious damage to the Speaker unit, please follow the below precautions:

1. Pull out the power cord from the end of the plug. Do not pull the wire.
2. The Speaker should be kept away from other heat sources.
3. Do not attempt to open the internal speaker unit or change the circuitry as this may cause the unit to be damaged or cause an electrical shock.
4. If you are not going to use the unit for a long period of time, pull out the plug and store in a cool dry place. 5.Ensure the Speaker is properly ventilated & kept in a dry location. It is recommended that the speaker be kept about 4 inches away from any wall or object.

WARNING : Do not use this Speaker in any wet location, in the rain or a location with high moisture. Do not place any liquids or other objects on the Speaker as this may cause an accidental short.

* Specifications are subject to change without notice.

* All Trademarks and trade names belong to their respective owners

USER MANUAL

3- CHARGING THE SPEAKER

- 1- Full recharge takes 8-12 hours
- 2- Please use the supplied charging cable to charge the speaker.
- 3- When you are using your unit while it is plugged to an external power source, battery switch can be ON or OFF.
- 4- To protect the lifespan of the built-in battery, be sure to fully charge your unit on the same day the battery runs out. Not charging your unit right away can affect the performance of the battery.

4- WIRED MICROPHONE INSTRUCTIONS

- 1- Insert the microphone plug into the microphone input jack.
- 2- Adjust the microphone volume knob MIC VOL for proper volume.
- 3- Adjust the echo depth to the proper position.
- 4- Now you can start using your microphone.

5- WIRELESS CONNECTION

You can connect your compatible wireless devices such as a call phone, computer etc., to listen to your audio tracks from this speaker. Press the MODE button on the speaker, or press the MODE button on the remote control to enter wireless mode, indicated on the LED display. Using the native controls on your device, select "PBX-1212" in settings to pair, and once successful, you will hear a sound of notice on the speaker.

6-TWS FUNCTION

1. Turn on both devices of the same model and switch both devices to Bluetooth mode.
2. The distance between the two units is within 50 CM.
3. Select one as the host (any one can) press the MODE button for 3 seconds, and start to connect when the connection is successful, and the USB display "BLUE" of the slave is bright.
4. Turn on the phone Bluetooth and connect to the QFX PBX-1212. the next two speakers will automatically connect to each other.
5. Disconnect TWS: Press and hold the MODE button for 3 seconds. TWS has been disconnected.

The exclamation mark inside an equilateral triangle is intended to alert user of the presence of the important operating and maintenance (servicing) instructions in the literature accompanying the product.

The lightning flash with arrowhead symbol inside an equilateral triangle is intended to alert User of the presence of un-insulated "hazardous voltage" within the product's enclosure, which may be of sufficient magnitude to induce a risk of electric shock to persons

NOTES:

Please do not attempt to open the back cover or power adapter as opening or removing the covers may expose you to dangerous voltage or other hazards, and it will also cause the restricted servicing to be disabled: There are no user servicing components inside.

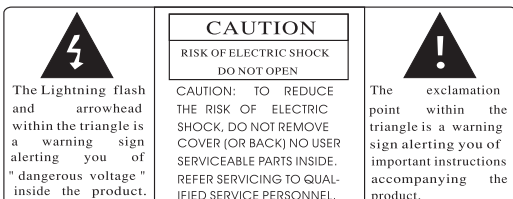



TRUE WIRELESS STEREO



CONNECT 2

CONECTAR 2 • RELIER 2

PAIR 2 PBX-1212

STEP 1 PASO 1 ÉTAPE 1

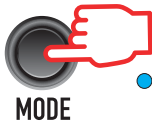

MODE

BLUETOOTH

Push the Mode Button on both speakers until speakers are in Bluetooth Mode. Screen will display the word "Blue"

Presione el botón de modo en ambos altavoces hasta los altavoces están en Bluetooth Mode. La pantalla mostrará la palabra "Blue"

Appuyez sur le bouton Mode sur les deux haut-parleurs jusqu'à ce que les haut-parleurs soient en mode Bluetooth. L'écran affichera le mot «Blue»

STEP 2 PASO 2 ÉTAPE 2



TWS



3 SEC



TWS

When both speakers are in Bluetooth mode, push and hold the TWS button for 3 seconds. You will hear a beep. Next time you put both speakers in Bluetooth mode at the same time, speakers will connect automatically.

Quando ambos altavoces están en modo Bluetooth, presione y mantenga presionado el botón TWS durante 3 segundos. Oírás un bip. La próxima vez que pongas ambos altavoces en Bluetooth modo al mismo tiempo, los altavoces se conectarán automáticamente.

Lorsque les deux enceintes sont en mode Bluetooth, appuyez sur et maintenez le bouton TWS pendant 3 secondes. Vous entendrez un bip. La prochaine fois que vous mettez les deux haut-parleurs en Bluetooth en même temps, les haut-parleurs se connecteront automatiquement.

STEP 3 PASO 3 ÉTAPE 3

On your device, turn your Bluetooth settings "ON", you will then select "QFX PBX-1212". Enjoy TWS (True Wireless Stereo) sound from your phone via Bluetooth!

En su dispositivo, active la configuración de Bluetooth, luego seleccionará "QFX PBX-1212". Disfruta TWS (True Wireless Stereo) sonido desde su teléfono a través de Bluetooth!

Sur votre appareil, activez vos paramètres Bluetooth, vous sélectionnerez ensuite «QFX PBX-1212». Profitez de TWS (True Wireless Stereo) son de votre téléphone via Bluetooth!



MANUAL DE USUARIO

Usuarios respetables: gracias por su apoyo y confianza en los productos de nuestra empresa. Para ejercer plenamente la función del producto, le sugerimos que lea detenidamente las instrucciones de funcionamiento antes de usarlo para evitar pérdidas innecesarias. Si algo no está claro, comuníquese directamente con los distribuidores.

1- FUNCIONES DEL PANEL DE CONTROL

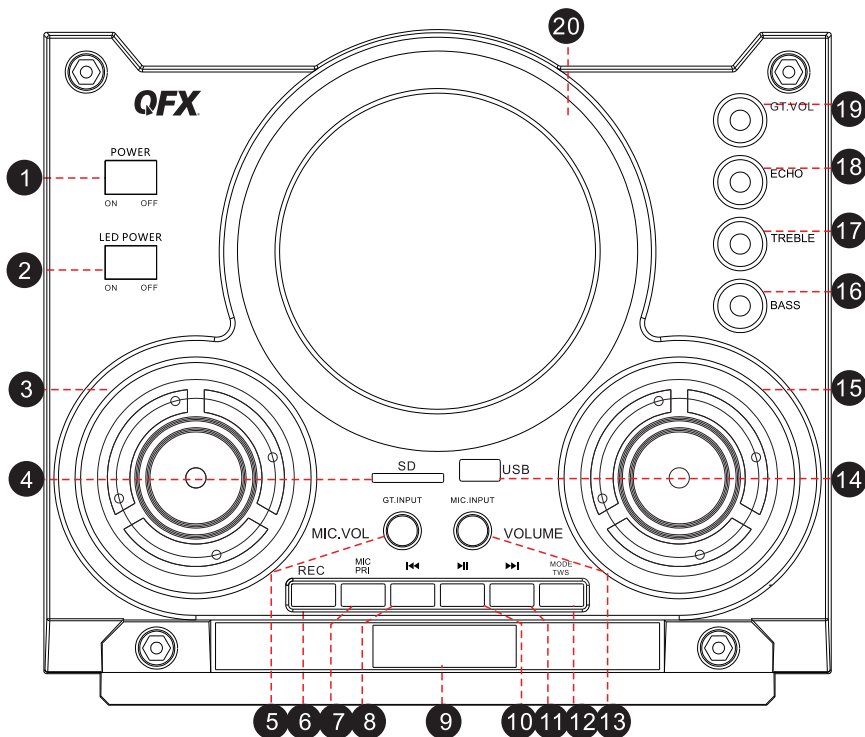

1. LED POWER: interruptor de luz LED frontal
2. POWER: botón de encendido / apagado
3. MIC. VOL: volumen del micrófono
4. Entrada de tarjeta SD
5. ENTRADA DE GUITARRA: Terminal de entrada de guitarra
6. REC: función de grabación
7. PRIORIDAD DE MIC Y
8. PREV / CH-: Presione brevemente para Anterior Seguimiento en modo Mp3; Presione brevemente para canal anterior en modo FM.
9. PANTALLA LED: pantalla LED
10. PLAY / SCAN: presione brevemente para jugar o pausa en modo Mp3; Prensa corta Escaneo automático y preajuste disponible frecuencias en modo FM.
11. SIGUIENTE / CH +: Pulsación corta para la siguiente pista en Mp3 modo; Presione brevemente para el siguiente canal en modo FM.
12. MODO: transformación de modo diferente ción TWS: mantenga presionado el botón MODE botón para habilitar la función TWS
13. MIC. ENTRADA: entrada de micrófono no con cable
14. entrada de tarjeta USB
15. VOLUMEN MAESTRO
16. BASS
17. TREBLE
18. ECHO: eco de micrófono
19. GT. VOL: volumen de guitarra
20. DISCO BALL: Bola de discoteca

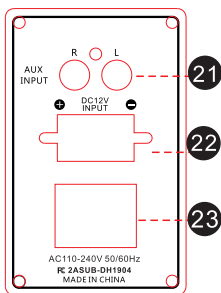

21. ENTRADA DE AUDIO: entrada de audio
22. DC 12V ENTRADA: DC 12V externo
23. ENTRADA DE CA: AC110-240V 50 / 60Hz

2- FUNCIONES DE CONTROL REMOTO

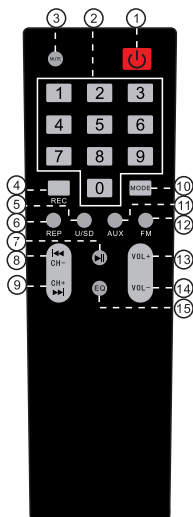

1. Encendido / apagado: enciende / apaga
2. Número: Selección del teclado numérico
3. MUTE: presione para silenciar el volumen
4. REC: Grabación
5. U / SD: entrada de señal
6. REP: presione para repetir y / o mezclar
7. Presione para reproducir o pausar
8. Pista anterior
9. Siguiete pista
10. MODO: cambia el modo de entrada de medios
11. AUX: entrada de señal auxiliar
12. FM: entrada de señal FM
13. VOL +: Subir volumen
14. VOL -: Bajar volumen
15. EQ: elija el ecualizador preestablecido

PRECAUCIONES

Para evitar problemas operativos o daños graves a la unidad de altavoz, siga las precauciones siguientes:

1. Extraiga el cable de alimentación del extremo del enchufe. No tirar del cable.
2. El altavoz debe mantenerse alejado de otras fuentes de calor.
3. No intente abrir la unidad de altavoz interna ni cambiar los circuitos, ya que esto puede dañar la unidad o provocar una descarga eléctrica.
4. Si no va a utilizar la unidad durante un período prolongado, desconecte el enchufe y guárdelo en un lugar fresco y seco.
5. Asegúrese de que el altavoz esté bien ventilado y se mantenga en un lugar seco. Se recomienda mantener el altavoz a unas 4 pulgadas de distancia de cualquier pared u objeto.

ADVERTENCIA: No use este altavoz en ningún lugar húmedo, bajo la lluvia o en un lugar con mucha humedad. No coloque ningún líquido u otros objetos sobre el altavoz, ya que esto puede causar un cortocircuito accidental.

* Las especificaciones están sujetas a cambios sin previo aviso.

* Todas las marcas comerciales y nombres comerciales pertenecen a sus respectivos dueños

MANUAL DE USUARIO

3- CARGANDO AL ALTAVOZ

- 1- La recarga completa tarda de 8 a 12 horas
- 2- Utilice el cable de carga suministrado para cargar el altavoz.
- 3- Cuando esté utilizando su unidad mientras está conectada a una fuente de alimentación externa,
El interruptor de la batería puede estar encendido o apagado.
- 4- Para proteger la vida útil de la batería incorporada, asegúrese de cargar completamente su unidad el mismo día se agota la batería. No cargar su unidad de inmediato puede afectar el rendimiento de la batería.

4- INSTRUCCIONES DE MICRÓFONO CON CABLE

- 1- Inserte el enchufe del micrófono en la entrada de micrófono.
- 2- Ajuste la perilla de volumen del micrófono MIC VOL para obtener el volumen adecuado.
- 3- Ajuste la profundidad del eco a la posición correcta.
- 4- Ahora puedes comenzar a usar tu micrófono.

5- CONEXIÓN INALÁMBRICA

Puede conectar sus dispositivos inalámbricos compatibles, como un teléfono de llamada, computadora, etc., para escuchar sus pistas de audio desde este altavoz. Presione el botón MODE en el altavoz o presione el botón MODE en el control remoto para ingresar al modo inalámbrico, indicado en la pantalla LED. Usando los controles nativos en su dispositivo, seleccione "PBX-1212" en su configuración para emparejar, y una vez que tenga éxito, escuchará un sonido de aviso en el altavoz.

6-TWS FUNCTION



1. Encienda ambos dispositivos del mismo modelo y cambie ambos dispositivos a Modo Bluetooth.
2. La distancia entre las dos unidades está dentro de 50 CM.
3. Seleccione uno como host (cualquiera puede) presione el botón MODE durante 3 segundos, y comience a conectarse cuando la conexión sea exitosa, y la pantalla USB "AZUL" del esclavo esté brillante.
4. Encienda el teléfono con Bluetooth y conéctese al QFX PBX-1212. Los siguientes dos altavoces se conectarán automáticamente entre sí.
5. Desconecte TWS: mantenga presionado el botón MODE durante 3 segundos. TWS ha sido desconectado.

El signo de exclamación dentro de un triángulo equilátero está destinado a alertar al usuario de la presencia de las importantes instrucciones de operación y mantenimiento (servicio) en la literatura que acompaña al producto.

El rayo con el símbolo de punta de flecha dentro de un triángulo equilátero tiene la intención de alertar al Usuario de la presencia de "voltaje peligroso" no aislado dentro de la carcasa del producto, que puede ser de magnitud suficiente para inducir un riesgo de descarga eléctrica a las personas

NOTAS

No intente abrir la tapa posterior o el adaptador de corriente, ya que abrir o quitar las tapas puede exponerlo a voltajes peligrosos u otros peligros, y también puede causar servicio restringido que se deshabilitará: no hay componentes de servicio de usuario en el interior.

| | | |
|---|---|---|
|  | PRECAUCIÓN RIESGO DE ELECTRICIDAD CHOQUE NO ABRIR |  |
| El relámpago y punta de flecha en dentro del triángulo es una señal advertencia alertándole de "tensión" peligrosa dentro del producto. | ¡TEN CUIDADO PARA REDUCIR EL RIESGO DESCARGA ELÉCTRICA, NO QUITAR CUBIERTA (O VOLVER) NO Usuario PIEZAS REPARABLES AL INTERIOR, REFERIR SERVICIO A SERVICIO PERSONAL CALIFICADO | Signo de exclamación en el triángulo es un advertencias de alerta tu importante instrucciones apoyo el producto |

MANUEL DE L'UTILISATEUR

Utilisateurs respectables: Merci pour votre soutien et votre confiance sur les produits de notre entreprise. Pour exercer pleinement la fonction du produit, nous vous suggérons de lire attentivement le mode d'emploi avant de l'utiliser pour éviter toute perte inutile. Si quelque chose n'est pas clair, veuillez contacter directement les distributeurs.

1- FONCTIONS DU PANNEAU DE COMMANDE

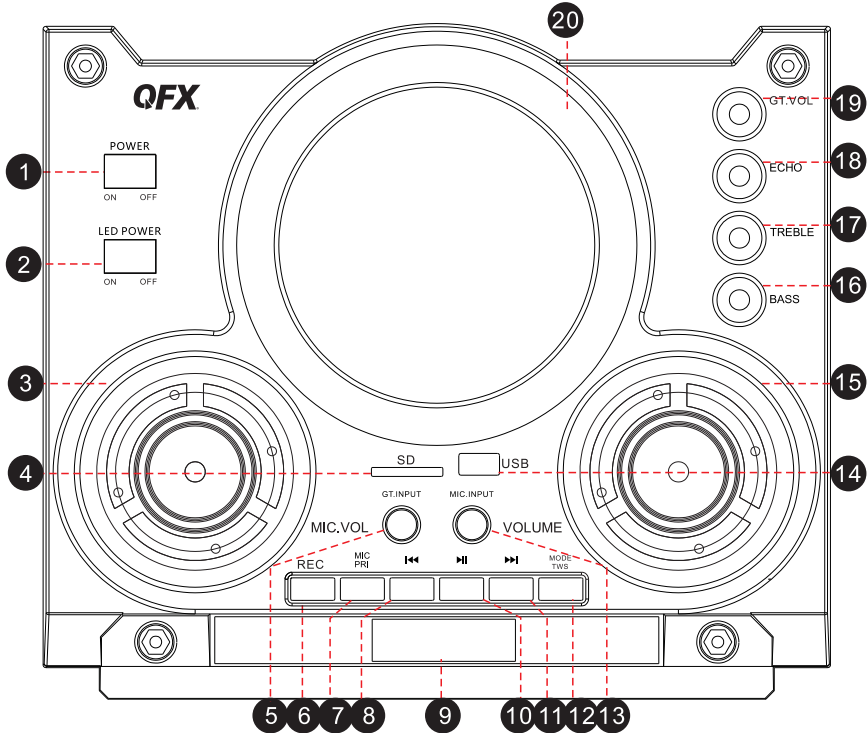

1. PUISSANCE LED: interrupteur d'éclairage LED avant
2. ALIMENTATION: bouton Marche / Arrêt
3. MIC. VOL: volume du microphone
4. Entrée pour carte SD
5. GUITAR INPUT: borne d'entrée pour guitare
6. REC: fonction d'enregistrement
7. PRIORITÉ MIC
8. PREV / CH: Appuyez brièvement sur Précédent Piste en mode Mp3; Appui court pour chaîne précédente en mode FM.
9. AFFICHAGE À LED: Affichage à LED
10. PLAY / SCAN: Appuyez brièvement pour jouer ou pause en mode Mp3; Pression courte à balayage automatique et pré-réglage disponibles fréquences en mode FM.
11. NEXT / CH +: Appui court pour la prochaine piste en mp3 mode; Appui court pour la chaîne suivante en mode FM.
12. MODE: Transformation de mode différent tion TWS: appuyez longuement sur le bouton pour activer la fonction TWS
13. MIC. ENTRÉE: entrée microphone filaire
14. entrée pour carte USB
15. MASTER VOLUME
16. BASS
17. TREBLE
18. ECHO: écho du microphone
19. GT. VOL: volume de la guitare
20. DISCO BALL: Boule disco

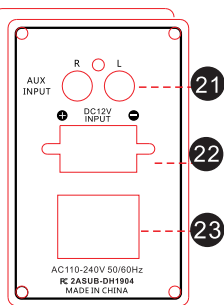

- 21. AUDIO INPUT: entrée audio
- 22. DC 12VINPURT: DC 12V externe
- 23. ENTRÉE AC: AC110-240V 50 / 60Hz

2- FONCTIONS DE LA TÉLÉCOMMANDE

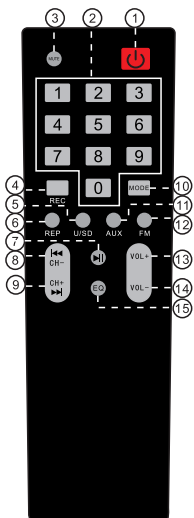

- 1. Mise sous / hors tension: met sous / hors tension
- 2. Numéro: Sélection du clavier numérique
- 3. MUTE: Appuyez pour couper le volume
- 4. REC: enregistrement
- 5. U / SD: entrée de signal
- 6. REP: Appuyez pour répéter et / ou mélanger
- 7. ▶ Appuyez pour lire ou mettre en pause
- 8. ◀◀ Piste précédente
- 9. ▶▶ Piste suivante
- 10. MODE: Changer le mode d'entrée multimédia
- 11. AUX: entrée de signal Aux
- 12. FM: entrée de signal FM
- 13. VOL +: augmentation du volume
- 14. VOL -: baisse du volume
- 15. EQ: choisissez un égaliseur prédéfini

PRÉCAUTIONS

Pour éviter des problèmes de fonctionnement ou de graves dommages au haut-parleur, veuillez suivre les précautions ci-dessous:

- 1. Retirez le cordon d'alimentation de l'extrémité de la fiche. Ne tirez pas sur le fil.
- 2. Le haut-parleur doit être tenu à l'écart des autres sources de chaleur.
- 3. N'essayez pas d'ouvrir le haut-parleur interne ou de changer les circuits car cela pourrait endommager l'appareil ou provoquer un choc électrique.
- 4. Si vous ne comptez pas utiliser l'appareil pendant une longue période, retirez la fiche et rangez-la dans un endroit frais et sec. 5. Assurez-vous que le haut-parleur est correctement ventilé et conservé dans un endroit sec. Il est recommandé de garder l'enceinte à environ 4 pouces de tout mur ou objet.

AVERTISSEMENT: n'utilisez pas ce haut-parleur dans un endroit humide, sous la pluie ou dans un endroit très humide. Ne placez aucun liquide ou autre objet sur le haut-parleur car cela pourrait provoquer un court-circuit accidentel.

* Les spécifications peuvent être modifiées sans préavis.

* Toutes les marques et noms commerciaux appartiennent à leurs propriétaires respectifs

MANUEL DE L'UTILISATEUR

3- CHARGER LE HAUT-PARLEUR

- 1- La recharge complète prend 8-12 heures
- 2- Veuillez utiliser le câble de charge fourni pour charger l'enceinte.
- 3- Lorsque vous utilisez votre appareil alors qu'il est branché sur une source d'alimentation externe, le coupe-batterie peut être activé ou désactivé.
- 4- Pour protéger la durée de vie de la batterie intégrée, assurez-vous de charger complètement votre appareil le même jour, la batterie est épuisée. Ne pas charger votre appareil immédiatement peut affecter les performances de la batterie.

4- INSTRUCTIONS DE MICROPHONE FILAIRE

- 1- Insérez la fiche du microphone dans la prise d'entrée du microphone.
- 2- Réglez le bouton de volume du microphone MIC VOL pour un volume correct.
- 3- Réglez la profondeur de l'écho dans la bonne position.
- 4- Vous pouvez maintenant commencer à utiliser votre microphone.

5- CONNEXION SANS FIL

Vous pouvez connecter vos appareils sans fil compatibles tels qu'un téléphone d'appel, ordinateur, etc., pour écouter vos pistes audio à partir de ce haut-parleur. Appuyez sur le bouton MODE de l'enceinte ou appuyez sur le bouton MODE de la télécommande pour passer en mode sans fil, indiqué sur l'écran LED. À l'aide des commandes natives de votre appareil, sélectionnez "PBX-1212" dans vos paramètres pour l'appairage, et une fois que vous aurez réussi, vous entendrez un son de remarque sur le haut-parleur.

6-TWS UNE FONCTION

1. Allumez les deux appareils du même modèle et basculez les deux Mode Bluetooth.
2. La distance entre les deux unités est inférieure à 50 cm.
3. Sélectionnez-en un comme hôte (n'importe qui peut) appuyez sur le bouton MODE pendant 3 secondes, et commencez à vous connecter lorsque la connexion est réussie, et l'affichage USB "BLEU" de l'esclave est lumineux.
4. Activez le téléphone Bluetooth et connectez-vous au QFX PBX-1212. Les deux enceintes suivantes se connecteront automatiquement l'une à l'autre.
5. Déconnectez TWS: Appuyez sur le bouton MODE et maintenez-le enfoncé pendant 3 secondes. TWS a été déconnecté.

Le point d'exclamation à l'intérieur d'un triangle équilatéral est destiné à alerter l'utilisateur de la présence des instructions importantes d'utilisation et de maintenance (entretien) dans la documentation accompagnant le produit.

Le flash avec symbole de pointe de flèche à l'intérieur d'un triangle équilatéral est destiné à alerter l'utilisateur de la présence d'une "tension dangereuse" non isolée dans l'enceinte du produit, qui peut être d'une amplitude suffisante pour induire un risque de choc électrique pour les personnes

REMARQUES:

N'essayez pas d'ouvrir le couvercle arrière ou l'adaptateur secteur car l'ouverture ou le retrait des couvercles peut vous exposer à une tension dangereuse ou à d'autres dangers, et cela restreint à désactiver: il n'y a aucun composant d'entretien utilisateur à l'intérieur.

| | | |
|--|--|---|
|  | MISE EN GARDE RISQUE D'ÉLECTRIQUE CHOC NE PAS OUVRIR ATTENTION POUR RÉDUIRE LE RISQUE D'ÉLECTRIQUE CHOC. NE PAS RETIRER LE COUVERCLE (OU RETOURNÉ) AUCUN UTILISATEUR PIÈCES RÉPARABLES À L'INTÉRIEUR. RÉFÉRER SERVICE À SERVICE QUALIFIÉ PERSONNEL. |  |
| Le flash de foudre et pointe de flèche à l'intérieur le triangle est un panneau d'avertissement alertant vous de "dangereux"tension" à l'intérieur du produit. | | Le point d'exclamation dans le triangle est un warningsign alerting vous important instructions accompagnement le produit |