

sunstech⁺

TAB109QC

Tablet PC



Android 5.1.1

User Manual

Tablet of Contents

Specifications.....	1
Tablet Parts.....	2
Getting Started	3
How to use TF card.....	7
How to connect with computer.....	8
Connection to Internet.....	8
Camera.....	9
Trouble Shooting.....	10

Specifications

Operating System: ANDROID 5.1.1

Display: 10.1 inch IPS 800 x 1280 Capacitive multi-touch screen

CPU: A33 Quad-Core A7 1.3GHZ

RAM: 1GB DDR III

GPU Mali-400@450Mhz

Internal Storage: 16GB

Expansion Memory: Micro SD card up to 32GB (not supplied)

Built-In Wireless: 802.11b/g/n

Micro USB 2.0 / OTG

Front camera 2.0 Mpixels ,back camera 5.0 Mpixels.

Battery : 6000mAh AC

Adapter: DC 5V-2A

Output headphones.

DC input jack 5V.

Built-in microphone.

Made in China

What's Inside The box

Tablet – 1pc

Power Adapter -1pc

USB Cable -1pc

OTG Cable -1pc

DC Cable -1pc

Instruction manual - 1pc

Warranty card - 1pc

Tablet Part

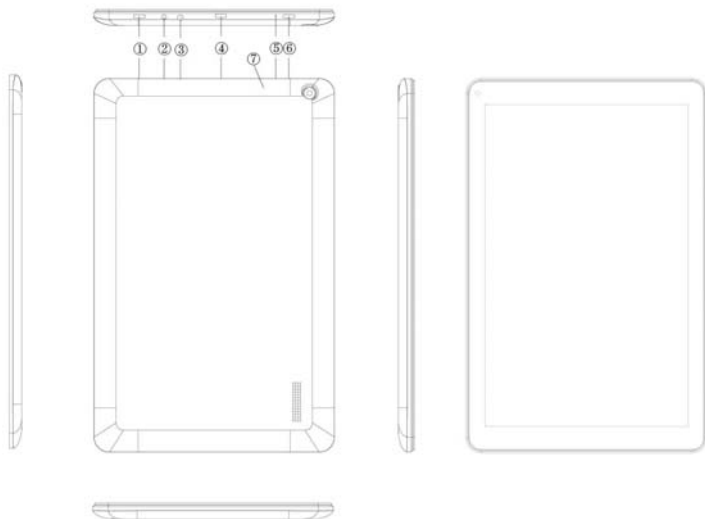

Name	function
1.Return	Exit from the current function/return to the previous page
2.DC jack	DC 5V power
3.Earphone jack	Connect earphone to this standard 3.5mm jack
4.USB OTG Port	PC connection/peripheral connection through OTG cable (for example keyboard, USB device)/ battery charge through the supplied adaptor
5.Reset	Tablet will force to shutdown
6.Power	Keep pressed to turn on/off the tablet; shortly press to activate standby
7.Micro SD input	Insert a micro SD card (up to 32GB)

Getting Started

Battery Charging

The tablet has a built-in rechargeable Li-polymer battery.

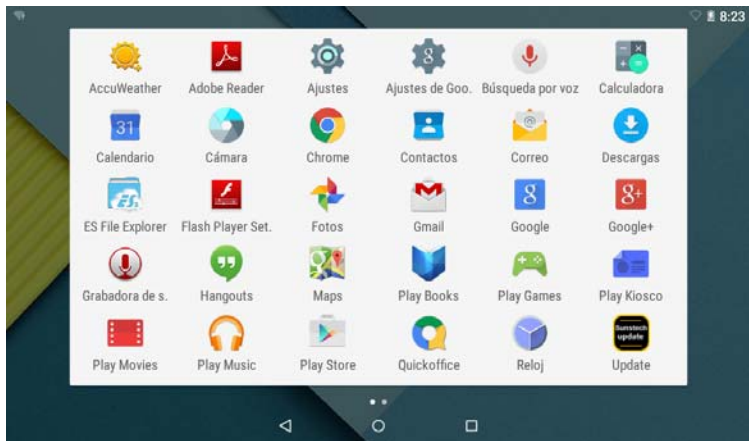

1. To charge connect the AC power adapter to the micro power jack on the right side of the tablet.
2. The battery icon shows the battery status and charging status
3. The tablet can be used even if the battery is being charged.
the above icons indicate the different level of power left in the battery
4. Do not replace the battery without authorization, or the explosion hazard might happen.
5. Recharge it for at least half hour if it has been idle for long time and fails to start itself.
6. Regularly recharge it at least once a month
7. 40°—5° is the optimum temperature for the battery recharging or the battery performance might deteriorate slightly

Disposal

the battery might contain the polluting material, please give it to the official

recycling-station before disposing the tablet pc, and don't litter.

Power ON/OFF

ON:

press the  button for continuous 5 seconds until the tablet turns "ON".

OFF:

1.Press the  button for continuous 5 seconds and it will appear

2.Select OK to power off the tablet

Screen Lock

This feature locks the screen, at the same time turn OFF the screen's backlight after a few seconds.

Screen locks when:

1. System is idle.

2. Manually activated by pressing the Power button once.

Screen unlock :



Home screen

The Home screen will look similar to the picture below. It is actually five

screens, each of which can have a different layout of icons. To switch between screens, simply slide your finger left or right across the display. The status bar and navigation buttons are always visible, no matter which Home screen you can currently viewing.

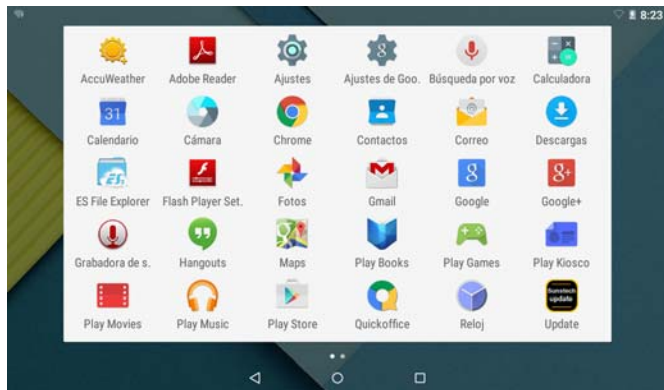

The Desktop contains shortcuts to your most-used applications and widgets
Touch the screen icon to quickly search the World Wide Web using Google.

The  icon will launch the Application menu.

The status bar displays system information, such as current time, wireless connectivity and battery.

Touch to Expand the status bar for more detailed information.

The  button moves back one step to the previous menu/page.

The  buttons returns immediately to the Android desktop.

The  button display a menu of recently opened applications.

Settings Menu

The settings menu allows you to adjust Tablet system configuration. To change settings:



1. Touch the "Settings" menu icon on the Application menu. The Settings menu will open.
2. Guide your finger up or down the left side of the screen to scroll through the list of available categories.
3. Touch a category title to view further options on the right side of the screen.

Wi-Fi - Connect to /disconnect from wireless networks, view connection status
Data usage - Enable / disable mobile data, view current usage, set mobile data limit (note: this function is available only on devices supplied with 3G card)
Sound - Change volume, touch sound, screen lock sounds etc
Display - Change brightness, wallpaper, sleep settings, font size etc
Storage - Manage NAND and Micro SD card, view available capacity etc
Battery - See battery status and powered-on time
Apps - Manage applications, running services etc
Accounts - Manage accounts etc
Users & Profiles - TO create a new user and profiles.
Accounts & sync - Switch synchronization on /off, manage accounts etc
Location services - Change approximate location detection, improve search results
Security - Change screen lock type, encryption, password, credential storage etc
Language & input - Select language, add to the dictionary, edit onscreen keyboard settings, vocal search, etc
Backup & reset - Backup & restore data, perform factory reset, etc
Date & time - Set date, time zone, time, clock format etc
Accessibility - Set up large text, auto-rotate screen, speak password etc
Developer options - Advanced functions for Android developers - debugging, HDCP check etc
About tablet - Information about your Android device

How to Use TF card

1. Insert the TF card into the TF card slot. Gently push TF card into slot until it clicks into place.
2. A prompt will be seen on the screen saying “ Preparing SD card “

Removing TF card

1. Close all applications and documents which have been opened from the TF card.
2. Select “Setting” and find “ Storage” then click “Unmount SD card”.
3. A prompt will be seen on the screen saying “ SD card safe to remove”
4. Gently press the TF card to remove and pull out the TF card.

Note: Insert the TF card in correct position, otherwise it will damage the card and the slot.

Software Keyboard

The tablet has a software keyboard which automatically show up when you tap the place on screen where text or number are to be entered.

Touch Screen

The touch screen responds to finger touch.

Note: don't place any object on the touch screen for it may damage or crush the screen.

Single Click: single click one icon to choose the icon or option you want.

Long Press: press and hold one icon to make appear a menu related to the executed function (if available).

Drag: drag on the screen and you can move between magic cube sides or drag the application icons into the shortcut bar.

How to connect with computer

Note: Turn on your Tablet before connect the Tablet to PC by USB cable.

1. Use USB cable to connect with the computer. System will notice USB connected on bottom of screen.
2. Press USB connected on the top bar, then click Turn on USB storage, click OK.
3. Then the USB connection has been successfully.



Connection to Internet

Wireless:

1. Select " Settings"
2. Select "Wi-Fi" and slide OFF to ON status.



3. All detected wireless networks in the area will be listed, Click to select desired wireless connection.
 4. Enter WEP key or network key if necessary.
 5. Once connected to a wireless network, settings will be saved
 6. Wireless icon will appear on the taskbar when connected successfully.
- Note: when the tablet detects the same wireless network in the future, the device will connect to the network automatically with same password record.

Web Browsing

Connect to the internet and launch the browser.

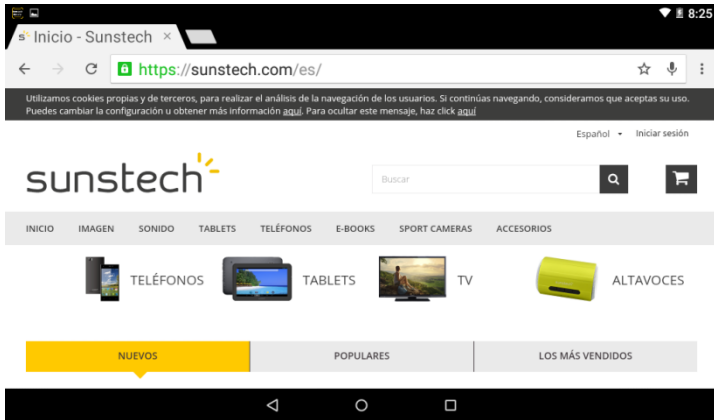

Camera

Touch the icon  to enter camera mode and the interface is shown as follows:

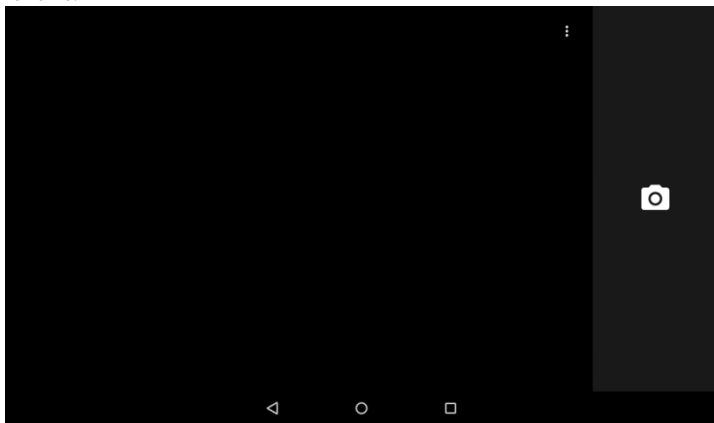

1. Touch the icon  in the middle to take photo
2. Slide from left to right to change to camera recording mode.

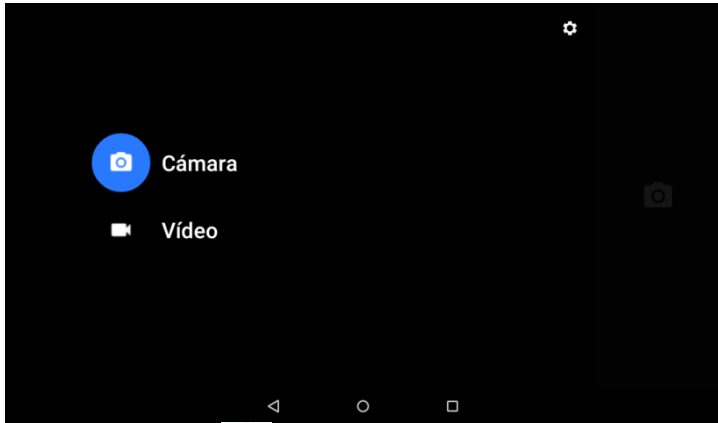

3. Use the app Photos  to see images and photos.

Trouble Shooting

Close Application

All running applications take up system memory and will slow down system response. Please shut down all **idle applications** to release memory and get the system speed back to normal.

To close the application, click the icon  on the shortcut bar to enter the system configuration interface. Select the **Application → Running services** and the interface is shown as follows:

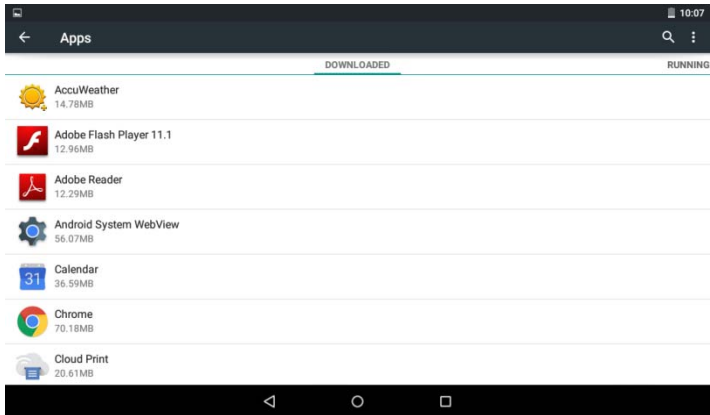

Tap the application you want to close. A pop-up window will be displayed. Tap "Stop" to close that application.

Mandatory Power off

1. Press and hold the power button for 5 seconds and the device will be powered off.
2. Press the reset button on the back and the device will be forced to be powered off.

Restore Default Setting

If you want to reset the factory setting and erase all materials, please press **Settings → Backup and Reset → Factory data reset**.

**** Warning: Factory data reset setting will delete your data and configuration of system and applications from downloading.**

****Please use this function carefully.**

How to enter in recovery mode.

Please follow these steps.

- 1-To enter in the recovery mode first you should power off the device,

2-Then long-press the **“RETURN”** key and **“ON-OFF”** key at the same time until the Recovery mode has appeared.

3-After a new menu will appear and then you must use the touch panel or RETURN keys to select **“wipe data / factory reset”** then press **“Power”** and then select **“Yes delete all user data”**.

Then press **“power”** again. The unit will then begin the recovery mode.

(this process may last for a few minutes)

4- When it finishes select **“reboot system now”** press the **“power button”** and the unit will re-start itself. (this process may last for a few minutes)

WARRANTY CARD

EUROPEAN WARRANTY

1. General

This warranty is granted without prejudice and in addition to the recognized rights for the consumer vis-à-vis the seller provided in the Royal Legislative Decree of 16 November, approving the restated text of the General Law for the Protection of Consumers and Users and other complementary legislation. Therefore, the recognized legal rights for the consumer are not limited or excluded according to the relevant Regional, National or European legislation.

This warranty shall be valid in all the European Union Member States with the limitations that legally correspond in the country in which they are intended to be implemented in accordance with their implementing legislation.

Notwithstanding the foregoing, SUNSTECH shall respect the rights and limitations related to the product warranty that legally correspond in each of the States listed in the Attachment in accordance with their implementing legislation for any product provided that it is intended for the EU market and has been purchased or used by the consumer or user within the EEA.

2. Legal Warranty

This SUNSTECH product has a two (2) year warranty counting from the date of delivery and/or purchase. During the above timeframe, SUNSTECH shall be held responsible for any lack of conformity of the product in relation to the contract in accordance with the provisions of the Law for the Protection of Consumers and Users, that shall entitle the consumer to request the repair or replacement of the product, unless one of these options is objectively impossible or disproportionate.

Accordingly, the remedy (i.e. the repair or replacement) shall be deemed to be disproportionate if it imposes unreasonable costs on the seller. In order to determine this, the following shall be considered: (i) the value of the product if there were no lack of conformity; (ii) the relevance of the lack of conformity; and (iii) if the other form of remedy could be carried out without major inconvenience to the consumer and user. To determine

whether the costs are unreasonable, the costs incurred by one form of remedy must be significantly higher than the costs corresponding to the other form of remedy.

In addition, the consumer may choose between requesting a reduction in the price or terminating the contract, if he is not entitled to demand the repair or replacement of the product and whenever these actions would not be completed within a reasonable timeframe and would cause more inconvenience to the consumer and user. However, the termination shall not take place where the lack of conformity is minor.

Both the repair and the replacement of the product as result of the product's lack of conformity shall be free of charge for the consumer and user, including labour and materials.

In any case, repairs under warranty shall be carried out by SUNSTECH's Official Technical Assistance Service or its authorized distributors.

3. Conditions for the warranty to be exercised

To exercise the legal and commercial warranty, it is necessary to submit documentary evidence showing the delivery and/or purchase date of the product, whether the invoice, receipt, delivery slip or sealed and dated warranty card. Documents which have been tampered with or falsified will not be accepted.

The consumer shall contact SUNSTECH's Customer Service Team using the website (under the support section) and will be informed about what action to take. At that time, the consumer shall have to provide a clear description of the malfunction or the lack of conformity of the product with the contract.

In any case, repairs under the warranty shall be carried out by SUNSTECH's Official Technical Assistance Services or its authorized distributors so that SUNSTECH can be held responsible under the legal and/or commercial warranty.

4. Exceptions

The warranty does not foresee or include periodic maintenance or product installation revisions.

In addition, the product will not be considered as lacking conformity in relation to the contract and therefore, it will not be covered by the legal or commercial warranty when:

- The lack of conformity corresponds to a discrepancy with the safety standards or the local or national techniques of a different country to the one it was originally designed and produced in;
- This product or any of its identification features (number of series, etc.) have been partially or completely opened, assembled, unassembled, handled and/or repaired by a person not part of SUNSTECH's Official Technical Assistance Services team or its authorized distributors
- The lack of conformity is a result of an incorrect installation (except if the installation has been carried out by one of SUNSTECH's authorized sellers or under its responsibility, or by the consumer following SUNSTECH's installation instructions) or an abusive or inadequate use of the product, including but not limited to, a usage that is not in accordance to the normal purpose of the product or the directions for use and maintenance, as defined by SUNSTECH;
- The lack of conformity has been caused by a computer virus, an action or a manipulation of passwords, software installation, manipulation or reinstallation, etc.;
- The lack of conformity is due to the use of accessories, chargers or consumables that are not SUNSTECH originals and therefore are not designed for that product;
- The lack of conformity is due to the use of any third party software or application that modifies, changes or adapts the software that was approved and/or included by SUNSTECH in the product;

- The lack of conformity is a result of downloading or using third party multimedia services and/or contents available or accessible through the product;
- Damages in or through the battery, which are due to it being overcharged, are produced;
- Any of the box seals or battery cells have been damaged, or there is clear evidence that shows these were handled; and/or
- The product damages are caused by any unforeseeable or force majeure circumstances, especially, lightning, water, fire, applying incorrect voltage or any other cause that is not due to the product manufacturing or design.

Under no circumstances will SUNSTECH be held responsible for the loss of any data stored in the product. The consumer will be held responsible for any back-up copies and the protection of any data from loss, damage or destruction.

None of the warranties included here cover the replacement of parts, due to wear or rupture of mechanisms, rubber, boxes and/or plastic, as well as any aesthetic damage resulting from the normal use of the product, for example, if the screen loses its shine with the use of the product. In the same way, the warranties do not cover any type of damage produced during the transportation of the product (including but not limited to aesthetic damage, blows, lines, scratches, stains, dents, etc.) in which case the applicable provisions under SUNSTECH's general contract conditions will apply.

For further information go to www.sunstech.com

You can also contact:

AFEX SUNS, S.A.

Metall, 6-8

08110 Montcada i Reixac

SAFETY AND PRECAUTION WARNINGS

SAR

This product can be adjusted to the SAR national limits of 2 W/Kg. The specific SAR maximum values are in the information section of this guide.

When you hold the product or use it on your body, maintain a distance of 1.5 cm from your body to ensure the radiofrequency exposure standards.

www.sar-tick.com

This device offers communication and entertainment services that follow SUNSTECH's high standards and technological experience.

- The content may differ from the final product of the software provided by the suppliers of services or transmitters and it is subject to alteration without prior notice.
- The elements that come with the device and any available accessory may vary according to the region or supplier of the services.
- The elements provided are designed uniquely for this device and may not be compatible with other devices.
- You may purchase additional accessories at your local SUNSTECH distributor. Ensure that they are compatible with the device before you purchase them.
- Other accessories may not be compatible with the device.
- SUNSTECH is not held responsible for problems of insufficient return or any change to the operating system's software. Any attempt to personalize the operating system may cause the device or the applications to function incorrectly.

Instruction icons



Warning: Situations that can cause injuries to yourself or third parties.



Precaution: Situations that can cause damages to the device or other equipment.



Note: Notes, recommendations of use or additional information.

Copyright

Copyright © 2013 Afex suns, S. A.

This guide is protected by international copyright laws.

Reproduction, distribution, translation or transmission of any part of this guide is not allowed under any circumstances or through any means, be it electronic or mechanic. This includes photocopies, records or storage in any information retrieval and storage systems, without previous written authorization from Afex Suns, S. A.

Safety information

This section contains safety information for mobile devices. Some of the content may not apply to your device. In order to avoid injury to yourself or third parties or damage to the device, read the device's safety information before you use it.



Warning

If you do not comply with these safety regulations and warnings, you may suffer serious injury or even death.

Do not use damaged power cords or connectors or loose sockets.

Unsafe connections may cause an electric discharge or a fire.

Do not touch the power cord if your hands are wet and do not pull the cord to disconnect the charger.

If you do so, you may be electrocuted.

Do not bend or damage the power cord.

If you do so, this may cause an electric discharge.

Do not cause a short-circuit in the charger or the device.

If you do so, this may cause an electric discharge or the device may not function correctly.

Use batteries, chargers, accessories and supplies that have been approved by the manufacturer.

- The use of generic batteries or chargers may shorten the useful life of the device or cause incorrect functioning. It may also cause a fire or the battery may explode.
- Only use batteries or chargers that have been approved by SUNSTECH, specifically designed for the device. Any non compatible batteries and chargers may cause serious physical injuries or damage the device.
- SUNSTECH will not be held responsible for the safety of the user whenever accessories or supplies that have not been approved by the brand are used.

Do not cut or drop the charger or the device.

When handling or disposing of the device and charger do so with caution.

- Never throw the battery or the device into the fire. Never place the battery or the device on any sources of heat, such as, ovens, microwaves, glasshouses or radiators, etc. If it overheats, the device may explode. Follow all local regulations with regards to disposing of the used battery or device.
- Do not squash the device or make holes in it.
- Avoid exposing the device to high pressure because this may cause an internal short-circuit and overheating.

Protect the device, battery and charger in order to stop them from getting damaged.

- Avoid exposing the device and battery to very high or very low temperatures.
- Extreme temperatures may damage the device and reduce the charging capacity and the duration of the device and battery.
- Avoid the battery entering into contact with metal objects because this may cause a connection between the positive and negative terminals of the battery and damage it temporarily or permanently.
- Never use damaged chargers or batteries.

Do not store the device in or near heaters, microwaves, heated kitchen equipment or high pressure containers.

- The battery may have leakages.
- The device may overheat and cause a fire.

Do not use or store the device in places with a lot of dust or material transported by air.

Dust or foreign materials may cause the device to malfunction and may result in a fire or an electric discharge.

Safety information

Do not bite or suck the device or the battery.

- This may damage the device or cause an explosion or a fire.
- Children and animals may choke on small pieces.
- When children use the device, ensure that they do so correctly.

Do not insert the device or the accessories provided into your eyes, ears or mouth.

If you do so, you may choke or suffer serious injuries.

Do not handle damaged lithium-ion batteries or batteries that show evidence of leakage.

To dispose of lithium-ion batteries safely, contact your closest authorized service centre.

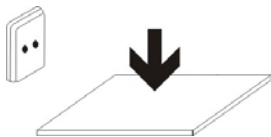

PLUGGABLE EQUIPMENT: the socket-outlet shall be installed near the equipment and shall be easily accessible.



Precaution

If you do not comply with these regulations and warnings, you may suffer injuries or cause material damage.

Do not use the device near other electronic devices.

- Most electronic devices use radiofrequency signals. The device may interfere with other electronic devices.
- If you use a LTE data connection, this may cause an interference with other devices, such as audio equipment and telephones.

Do not use the device in a hospital, plane or car that may be affected by interference caused by radiofrequency.

- If possible, avoid using the device at any distance lower than 15 cm from a pacemaker, because the device may cause interferences with it.
- To minimize any possible interference with a pacemaker, use the device only on the opposite side of the body in relation to the position of the pacemaker.
- If you use medical equipment, contact the manufacturer of the equipment before using the device in order to ascertain whether the equipment will be affected by the radiofrequency emitted by the device.
- If electronic devices are used on a plane, these may interfere with the electronic navigation instruments. Ensure that the device is turned off during take-off and landing. After take-off you may use the device on “airplane mode” as long as this is allowed by the cabin crew.
- The electronic devices in your car may malfunction due to the radio interference of the device. Contact the manufacturer for further information.

Do not expose the device to smoke or strong emanations.

If you do so, you may damage the outside part of the device or cause its malfunctioning.

If you use hearing devices, contact the manufacturer for further information about radio interference.

The radiofrequency that the device emits may interfere with some hearing devices. Before using the device, contact the manufacturer in order to ascertain whether the hearing device will be affected by the radiofrequency emitted by the device.

Do not use the device near other devices or apparatuses that emit radiofrequency, such as sound systems or radio towers.

Radiofrequency may cause the malfunctioning of the device.

Turn off the device in potentially explosive atmospheres.

- Turn off the device instead of removing the battery in potentially explosive atmospheres.
- Always respect the standards, instructions and warning signs in potentially explosive atmospheres.
- Do not use the device in petrol stations or near fuel or chemicals or in demolition areas.
- Do not store or transport flammable liquids, gases or explosive material in the same compartment in which the device, its parts or accessories are.

If you become aware of the device or the battery letting off strange odours or sounds or if you see smoke or liquid coming out of the device or battery, stop using the device immediately and take it to an authorized service Centre.

If you do not do so, this may cause a fire or an explosion.

Comply with all the safety regulations and warnings related to the use of mobile devices when driving a vehicle.

When driving, your main responsibility is to control the vehicle safely. If the law does not allow mobile phone use when driving, do not use the mobile device. For your and others' safety use your common sense and remember the following advice:

- Get to know the device and its operating functions, like speed dialling and recall system. These functions allow the time necessary to make and receive calls to be reduced.
- Put the device in a place where it is easy to reach. Make sure that you can access the wireless device without taking your eyes off the road. If

you receive a telephone call at an inconvenient time, let voice-mail answer it.

- Stop phone calls when there is heavy traffic or when there are adverse climate conditions. Rain, sleet, snow, ice and heavy traffic can be very dangerous.
- Do not jot down or look for telephone numbers. Jotting down a task or looking at your calendar may distract you from your main responsibility, which is to drive safely.
- Dial carefully and assess the state of the traffic. Make phone calls when you are not moving or before hitting traffic. Try to schedule phone calls when the car is parked.
- Do not have very stressful or emotional phone calls that may distract you. Tell the person that you are speaking to that you are driving and end any conversations that may take away your attention from the road.

Correct use and maintenance of the mobile device.

Keep the device dry.

- Humidity and liquids may damage the parts or the electronic circuits of the device.
- Do not turn on the device if it is wet. If it is already turned on, turn it off and take the battery out immediately (if you cannot turn it off or take the battery out, just leave it as it is). After this, dry the device with a towel and take it to the service centre.
- Liquids will change the colour of the label which indicates the damage caused by the water inside the device. The damage caused by the water in the device may cancel the manufacturer's warranty.

Place the device only on flat surfaces.

If it drops, the device may get damaged.

Do not store the device in very hot or cold places. It is recommended that you use the device at temperatures between 5° and 35°.

- Do not store the device in places with very high temperatures, such as inside a car in the summer. If you do so, you may cause the screen to malfunction, the device may get damaged or the battery may explode.
- Do not expose the device to direct sunlight for long periods of time (for example, on the dashboard of a car).

- Store the battery at temperatures between 0° and 45°.

Do not store the device with metal objects, such as coins, keys and necklaces.

- The device may get scratches or stop working properly.
- If the battery terminals come into contact with metal objects, a fire may occur.

Do not store the device near magnetic fields.

- It is possible for the device to start malfunctioning and for the battery to lose power due to being exposed to these fields.
- Cards with magnetic stripe, such as credit cards, telephone cards, travel passes may get damaged due to the magnetic fields.

If the device overheats, stop using it and its applications for a while.

Prolonged skin exposure to a hot device may cause symptoms of burning with low temperature, such as red spots and pigmentation.

Do not use the device if the back cover is not in place.

The battery may come out of the device, which can cause damage or malfunctioning.

If the device has a lamp or a camera flash, do not use it near people's or animal's eyes.

This may cause a temporary loss of vision or damage the eyes.

Be careful when exposing yourself to intermittent light.

- When you use the device, leave some lights turned on in the bedroom and do not have the screen too close to your eyes.
- Convulsions or fainting may occur due to exposure to intermittent light when looking at videos or playing games with intermittent lights for prolonged periods of time. If you feel unwell, stop using the device immediately.
- If anyone close to you suffered from convulsions or fainting when using a similar device, visit a doctor before using the device.

- If you feel discomfort, such as muscle cramps or you feel disoriented, stop using the device immediately and visit a doctor.
- To avoid eye fatigue, have frequent breaks when using the device.

Reduce the risk of injury caused by repetitive movements.

When you carry out repeated actions, such as pressing keys, drawing characters on the touch screen or playing a game, you may feel discomfort in your hands, neck, shoulders or other parts of the body. When you use the device during prolonged periods of time, hold it with relaxed hands, touch the keys lightly and rest frequently. If you continue feeling discomfort during or after taking these steps, stop using the device and visit a doctor.

When you use earphones, protect your hearing and your ears.



- Excessive exposure to loud sounds can cause damage to hearing.
 - Exposure to loud sounds while you are walking may distract you and cause an accident.
-
- Always lower the sound before connecting the earphones to an audio source and use the minimum amount of volume necessary to listen to music or have a conversation.
 - In dry environments, static electricity may accumulate in the earphones. Avoid using earphones in dry environments or touch metal objects to discharge the static electricity before connecting the earphones to the device.
 - Do not use an earphone while you are driving or riding a vehicle. If you do so you may get distracted and cause an accident or you may be subject to legal action, depending on the area where you are driving.

Use the device with caution while you are walking or moving.

- Always pay attention to what is happening around you to avoid physical injury to yourself and others.
- Make sure the earphone cord does not get entangled round your arms or nearby objects.

Do not take devices in your front pockets or round your waist.

You may get injured or damage the device if it falls.

Do not paint your device or put any stickers on it.

- Paint and stickers can obstruct the mobile parts and stop the device from working properly.
- If you are allergic to paint or to the metal parts of the device, you may get a stinging feeling, eczema or swelling. If this happens, stop using the device and visit a doctor.

Do not use the device if the screen is cracked or broken.

The broken glass can cause hand and face injuries. Take the device to an authorized service centre to get it repaired.

Install the mobile devices and the equipment with caution.

- Make sure that the whole mobile device or related equipment that is installed in your vehicle is assembled safely.
- Avoid placing the device and the accessories where the airbag is or next to it. Any wireless equipment installed incorrectly can cause serious injuries when the airbags inflate quickly.

Do not allow the product to fall or to be subject to strong impacts.

- The device may get damaged or malfunction.
- If you bend or deform it the device may get damaged and its parts may malfunction.

Guarantee of the maximum duration of the battery and charger.

- Avoid charging the device for over a week, because overcharging can reduce the battery's service life.
- With time, the device will run out of battery (even when it is not being used) and you will need to recharge it to use it again.
- Disconnect the charger from the power sources when it is not being used.
- Use the battery only for the purpose for which it was designed.

- If you do not use the battery for a long time, you may reduce its service life and performance. You may also cause the malfunctioning or explosion of the battery or a fire.
- Follow all the instructions in this manual to guarantee the longest service life possible for your device and battery. Any damage or operating problems caused by not complying with the warnings and instructions may cancel the manufacturer's warranty.
- With time, the device may wear out. Some parts and repairs are covered under the warranty during the validity period; however, the damages or deterioration caused by the use of accessories not approved by the brand are not covered.

Take the following information into account when using the device.

- Use it in a vertical position, as you would a traditional telephone.
- Speak directly into the microphone.
- Do not cover the antenna area with your hands or other objects. This may cause connection problems or cause the battery to run down.

Do not unassembled, change or repair the device.

- Any alteration or change to the device may cancel the manufacturer's warranty. If you need to repair the device, take it to an authorized service centre.
- Do not disassemble or make holes in the battery, this may cause an explosion or a fire.
- Turn off the device before removing the battery. If you remove the battery while the device is still turned on, this may cause malfunctioning.

Take the following information into account when cleaning the device.

- Use a towel or a rubber cloth to clean the device and the charger.
- Clean the battery terminals with cotton or with a towel.
- Do not use chemical substances or detergents. If you do so, you may cause discoloration or corrosion of the outside part of the device or you may cause an electric discharge or a fire.

Do not use it for any other purpose other than the one it was designed for.

The device may malfunction.

When you use the device in public, try not to disturb others.

Only allow qualified professionals to carry out the maintenance of your device.

It is possible for damages to occur and the manufacturer's warranty is cancelled if you allow non qualified personnel to carry out the maintenance of the device.

Be careful when handling SIM cards, memory cards or cables.

- When inserting a card or connecting a cable to the device, make sure the card is inserted correctly or that the cable is connected on the right side.
- Do not take the card out when the device is transferring information or it has access to it, because you may lose data and damage the card or the device.
- Protect the cards from strong discharges, static electricity and noise generated from other electronic devices.
- Do not touch the contacts or the gold terminals with your fingers or with metal objects. If the card is dirty clean it with a soft cloth.
- If you insert a card or connect a cable forcefully or incorrectly you may cause damage to the multifunctional socket or other parts of the device.

Make sure you have access to emergency services.

It is possible that in some areas or circumstances you may not be able to make emergency phone calls. Before travelling to remote areas or developing countries, plan an alternative form of communicating with the emergency services.

Protect your personal data and avoid confidential information from being spread or used incorrectly.

- When you use the device, make sure you make back-up copies of important data. SUNSTECH will not be held responsible for any loss of data.
- When you dispose of the device, make a back-up copy of all the data and after re-establish the device to avoid personal information from being used inappropriately.
- Read the licenses screen carefully when you download applications. Be especially careful with applications that have access to various functions or a significant amount of your personal information.

- Control your accounts frequently to avoid any suspicious or non-authorized use. If you find any indication of your personal information not being used appropriately, contact your services supplier to delete or change the information in your account.
- If you lose the device or it is stolen, change the passwords of your accounts to protect your personal information.
- Avoid using applications from unknown sources and block the device with a pattern, a password or a PIN.

Do not distribute material protected with copyright.

Do not distribute material protected with copyright without the authorization of the content owners. If you do so, you may violate copyright laws. The manufacturer will not be held responsible for any legal problem caused by illegal use of material protected by the user.

Malware and virus

Follow these suggestions to protect the device against malware and virus. If you do not do so, you may cause damages or loss of data that may not be covered under the warranty.

- Do not download unknown applications.
- Do not use unreliable websites.
- Delete any suspicious text messages or emails from unknown senders.
- Create a password and change it regularly.
- Deactivate the wireless functions, such as Bluetooth, when you are not using them.
- If the device behaves strangely, execute an antivirus program to detect a possible infection.
- Execute an antivirus program on the device before starting applications and files that you just downloaded.
- Install anti-virus programs on your computer and execute them regularly to detect any possible infections.
- Do not edit the registration adjustments or change the device's operating system.

Information about the certification of the Specific Absorption Rate (SAR).

THIS DEVICE FOLLOWS INTERNATIONAL STANDARDS OF EXPOSURE TO RADIO WAVES.

Your mobile device is a radio transmitter and receiver. It was designed to not exceed the limits of exposure to radio waves (electromagnetic fields of radiofrequency) recommended by international standards. The standards were developed by an independent scientific organization (ICNIRP) and include a substantial safety margin designed to ensure the safety of all people, regardless of their age or state of health.

The exposure to radio wave standards use a measurement unit known as the Specific Absorption Rate, SAR. The SAR limit for mobile devices is 2 W/Kg. The SAR tests are carried out using standard operation positions with the device transmitting at its maximum certified energy level in all frequency bands. The highest SAR amounts under the ICNIRP standards for this device model are:

Maximum SAR for this model and conditions under which it registered	
SAR for positions near the head.	0.285 W/Kg
SAR for positions near the body.	0.0399 W/Kg

During the use, the real SAR values for this device are usually a lot lower from the values indicated previously. This is due to maximizing the system's efficiency and to minimize the interference with the network, the operation capacity of your mobile device reduces automatically when the maximum power is not needed for the call. The lower the amount of energy leaving the device, the lower the SAR amount will be.

A SAR test was carried out with the device on the body with a distance of 1.5 cm. To comply with the radiofrequency exposure requirements, while using the device on the body, the device shall have to be at least 1.5 cm away from the body.

Some organizations, like the World Health Organization or the Food and Drug Administration of the United States suggest that if users want to reduce exposure, they can use a hands free accessory to main the wireless device far away from the head and body when in use, or reduce the amount of time spent using the device.

Correct disposal of this product.



(Electronic device waste)

(This applies in countries where recollection systems happen separately).

The presence of this symbol on the product, accessories or information material indicates that neither the product nor its electronic accessories (such as, the charger, helmets, USB cable) should be disposed of with other household waste.

To avoid any possible damage to the environment or human health caused by uncontrolled disposal of waste, separate these products from other waste and recycle them. This way, you are promoting the sustainable reuse of material resources.

Individual users can contact the establishment where they purchased the product or the relevant local authorities to get information about where and when they can take it in order to submit it to ecological and safe recycling.

Business users can contact their supplier and check the purchase contract conditions. This product and its electronic accessories should not be disposed of with other commercial waste.

Correct disposal of this product's batteries



(This applies in countries where recollection systems happen separately).

The presence of this mark on the batteries, manual or product packaging indicates that when the service life of the batteries has ended they should not be disposed of with other household waste. The chemical symbols Hg, Cd and Pb indicate that the battery has mercury, cadmium or lead at levels a lot higher than the reference values admitted by the 2006/6 Directive of the European Union.

If the batteries are not disposed of correctly, these substances may cause personal injury or damage the environment.

To protect natural resources and promote recycling, separate the batteries from other waste and recycle them through the free collection service in your area.

Exemption from responsibility clause

Part of the content and services to which you obtain access through this device belong to third parties and are protected under copyright, patent, registered trademark and/or other intellectual property laws. This content and services are only for personal use and not commercial use. It is possible that the content or the services cannot be used if not authorized by the content owner or the supplier of the services. Without prejudice to the aforementioned information, except when expressly authorized by the content owner or service supplier, you cannot change, copy, reedit, charge, publish, transmit, translate, sell, create derivative works, explore or distribute in any way or by any means the content or the services shown through this device.

“THE CONTENT AND THE SERVICES OF THIRD PARTIES ARE PROVIDED “AS IS”. SUNSTECH DOES NOT GUARANTEE THE CONTENT OR THE SERVICES PROVIDED, EITHER EXPRESSLY OR IMPLICITLY, FOR NO PURPOSE. SUNSTECH EXPRESSLY RENOUNCES ANY IMPLICIT GUARANTEES, INCLUDING BUT NOT LIMITED TO, MERCHANTABILITY OR SUITABILITY GUARANTEES FOR A PURPOSE IN PARTICULAR. SUNSTECH DOES NOT GUARANTEE THE VERACITY, VALIDITY, REPRODUCTION, LEGALITY OR INTEGRITY OF ANY TYPE OF CONTENT OR SERVICE PROVIDED THROUGH THIS DEVICE AND UNDER NO CIRCUMSTANCES, INCLUDING NEGLIGENCE, WILL SUNSTECH BE HELD RESPONSIBLE. BOTH IN TERMS OF CONTRACT OR PREJUDICE TO ANY DIRECT OR INDIRECT, ACCIDENTAL, SPECIAL OR CONSEQUENTIAL DAMAGES, LAWYERS’ FEES, EXPENSES OR ANY OTHER TYPE OF DAMAGE FROM OR IN RELATION TO ANY TYPE OF INFORMATION INCLUDED IN OR AS A RESULT OF THE USE OF ANY TYPE OF CONTENT OR SERVICE BY YOURSELF OR A THIRD PARTY, THE POSSIBILITY OF THE REFERRED DAMAGES IS KNOWN.”

The services of third parties may cease or be interrupted at any time and SUNSTECH does not carry out representations or guarantees in relation to the availability of content or service for any period of time. The content and services are transmitted by third parties through networks and transmission locations over which SUNSTECH has no control. Without limiting the generality of this clause, SUNSTECH expressly renounces any responsibility for any interruption or suspension of content or service provided through this device.

SUNSTECH is not responsible for customer service regarding content and services. Any question or request for service regarding content or services should be sent directly to the services and content suppliers.

DECLARATION OF CONFORMITY

Council Directive(s) to which conformity is declared:

Directive (1999/5/EC) - R&TTE
Directive (2004/108/EC) - EMC
Directive (2006/95/EC) - LVD
Directive (2011/65/EU) - RoHS

Application of the Standards:

EN 60950-1:2006 + A11:2009 + A1:2010+A12:2011
EN 62479:2010
EN 301 489-1 V1.9.2
EN 301 489-17 V2.2.1
EN 300 328 V1.7.1
EN 300 440-1 V1.6.1
EN 300 440-2 V1.4.4
IEC 62321:2013

Manufacturer's name: **AFEX SUNS, S.A.**
Manufacturer's address: **c/Metall 6-8, 08110, Montcada i Reixac**
Type of equipment: **TABLET**
Trade: **SUNSTECH**
Model no.: **TAB109QC**

We, the undersigned, hereby declare under our sole responsibility that the specified equipment is in conformity with the above Directive(s) and Standard(s)

Place: Barcelona



(Signature)

Víctor Planas Bas

(Full name)

Date: 11 - January - 2016

General Manager

(Position)

sunstech⁺

TAB109QC

Tablet PC



Android 5.1.1

Manual del usuario

Índice

Especificaciones.....	1
Partes de la tablet.....	2
Primeros pasos.....	3
Como usar la tarjeta TF.....	7
Como conectar con el ordenador.....	8
Conexión a Internet.....	8
Cámara.....	9
Resolución de problemas.....	11

Especificaciones

Sistema operativo: ANDROID 5.1.1

Pantalla: Pantalla capacitiva multitáctil de 10,1 pulgadas IPS 800 x 1280

CPU: A33 Quad-Core A7 1.3GHZ

RAM: 1GB DDR III

GPU Mali-400@450Mhz

Almacenamiento interno: 16GB

Memoria de expansión: Tarjeta Micro SD de hasta 32 GB (no incluida)

Wireless incorporado: 802.11b/g/n

Micro USB 2.0 / OTG

Cámara frontal 2,0 megapíxeles, cámara trasera 5,0 megapíxeles

Batería: 6000mAh CA

Adaptador: CC 5V-2A

Auriculares.

Toma de entrada CC 5V:

Micrófono integrado

Fabricado en China

Contenido de la caja

Tablet - 1 uni.

Adaptador de corriente - 1 uni.

Cable USB - 1 uni.

Cable OTG - 1 uni.

Cable CC - 1 unidad

Manual de instrucciones - 1 uni.

Tarjeta de garantía - 1 uni.

Partes de la tablet

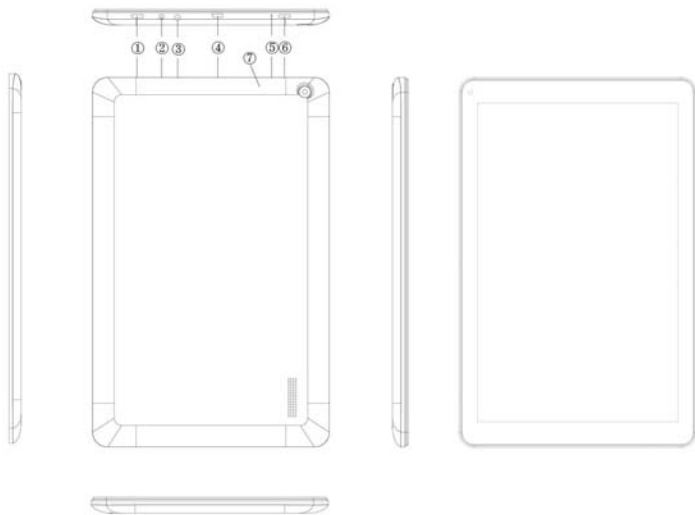

Nombre	Función
1. Retroceder	Salir de la función actual/volver a la página anterior
2. Conector CC	Potencia 5V CC
3. Clavija de los auriculares	Conecte el auricular a esta toma estándar de 3,5 mm
4. Puerto para USB OTG	Conexión de PC/conexión periférica mediante el cable OTG (por ejemplo, teclado, dispositivo USB)/cargador de batería mediante el adaptador suministrado
5. Restablecimiento	La tableta va a forzar el apagado
6. Conectar	Mantener pulsado para encender/apagar la tableta; pulsar brevemente para activar el modo de espera
7. Entrada del Micro SD	Introducir una tarjeta micro SD (hasta 32 GB)

Comenzar

Carga de la batería

La tablet tiene una batería recargable de polímero-litio incorporada.

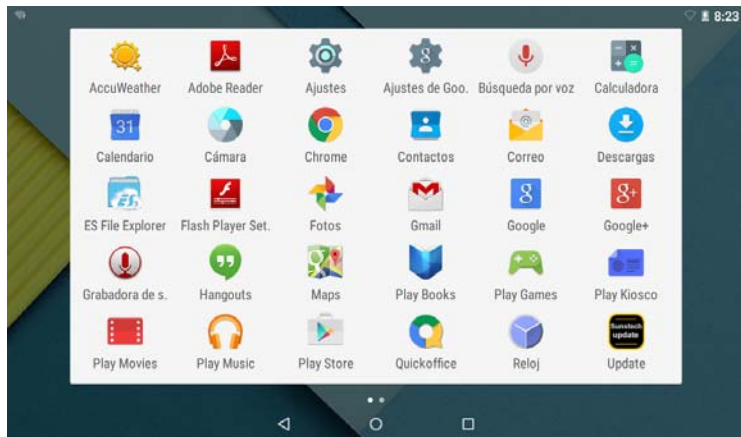

1. Para cargar, conecte el adaptador de corriente CA a la toma micro en el lado derecha de la tablet.
2. El icono de la batería muestra el estado de la batería y el estado de la carga
3. La tablet puede usarse incluso cuando se está cargando la batería.
los iconos de arriba indican el nivel de energía que le queda a la batería
4. No sustituir la batería sin autorización, podría existir riesgo de explosión.
5. Recargue la unidad por lo menos media hora, si ha estado sin usarse durante un largo período de tiempo y no se enciende.
6. Recargue la batería con regularidad, al menos una vez al mes
7. La temperatura ideal para cargar la batería es de -5° a 40 °C o el rendimiento de la batería podría deteriorarse ligeramente

Eliminación

La batería puede contener material contaminante, por favor, entréguela en el punto reciclaje oficial antes de deshacerse de la tablet pc y no la tire a la basura.

Interruptor de encendido ON/OFF

ON:

pulse el botón  continuamente durante 5 segundos hasta que la tablet se encienda ("ON").

OFF (DESACTIVADO):

1. Pulse el botón  durante 5 segundos y aparecerá
2. Seleccione OK para apagar la tablet

Bloqueo de la pantalla

Esta funcionalidad bloquea la pantalla y, al mismo tiempo, apaga a luz de fondo de la pantalla después de algunos segundos.

La pantalla se bloquea cuando:

1. El sistema está inactivo.
2. Manualmente activado pulsando el botón de encendido una vez.

Desbloqueo de la pantalla:



Pantalla inicial

La pantalla de inicio será similar a la de la imagen de abajo.

En realidad, son cinco pantallas y cada una de ellas puede tener un diseño distinto de iconos. Para pasar de una pantalla a otra, basta con deslizar su dedo a la izquierda o a la derecha a lo largo del visor.

La barra de estado y los botones de navegación están siempre visibles, independientemente de la pantalla de inicio que está actualmente viendo.

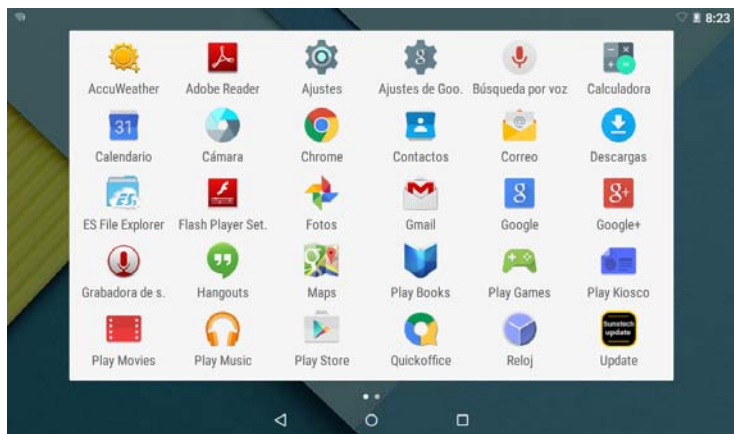

El escritorio contiene accesos directos a las aplicaciones y widgets que más utiliza. Toque el icono de la pantalla para buscar rápidamente en Internet usando Google.





El icono lanzará el menú de aplicaciones.

La barra de estado muestra información del sistema, como la hora actual, la conectividad inalámbrica y la batería.

Toque para Expandir a barra de estado y obtener información más detallada.

El botón  da un paso atrás al menú/página anterior.

Los botones  regresan de inmediato al escritorio Android.

El botón  muestra un menú de aplicaciones recientemente abiertas.

Menú de configuración

El menú de configuración le permite ajustar la configuración del sistema de la tablet. Para modificar la configuración:



1. Tocar el icono del menú "Ajustes" en el menú Aplicaciones. Se abrirá el menú Ajustes.
2. Guíe su dedo hacia arriba o hacia abajo en la parte izquierda de la pantalla para desplegar la lista de categorías disponibles.
3. Toque en un título de categoría para visualizar más opciones en la parte derecha de la pantalla.

Wi-Fi: conectarse a/desconectarse de redes inalámbricas, ver estado de la conexión. Uso de datos: activar/desactivar uso de datos, ver uso actual, establecer límite de datos móviles (nota: esta función solo se encuentra disponible en dispositivos provistos de tarjeta 3G). Sonido: ajustar volumen, sonido de toque, sonidos de bloqueo de pantalla, etc.

Visor – Modificar el brillo, el fondo de pantalla, la configuración del modo de suspensión, el tamaño de la letra, etc.

Almacenamiento - Gestionar NAND y la tarjeta Micro SD, visualizar la capacidad disponible, etc.

Batería: ver estado de la batería y tiempo de encendido. Aplicaciones: gestionar aplicaciones, servicios activos, etc. Cuentas: gestionar cuentas, etc.

Apps – Gestionar aplicaciones, ejecutar servicios, etc.

USUARIOS Y PERFILES: para crear nuevos usuarios y perfiles.

Cuentas y sincronización: activar/desactivar sincronización, gestionar cuentas, etc.

Servicios de localización – Cambiar la detección de la ubicación aproximada, mejorar los resultados de la búsqueda

Seguridad: cambiar tipo de bloqueo de pantalla, encriptación, contraseña, almacenamiento de credenciales, etc. Idioma y entrada: seleccionar idioma, añadir al diccionario, cambiar ajustes del teclado en pantalla, búsqueda por voz, etc.

Copia de seguridad y reinicio – Hacer copia de seguridad y restaurar los datos,

hacer el restablecimiento de la configuración de fábrica, etc.

Fecha y hora - Definir la fecha, el huso horario, la hora, el formato del reloj, etc.

Accesibilidad - Definir texto grande, rotación automática de la pantalla, decir la contraseña, etc.

Opciones de desarrollo - Funciones avanzadas para los desarrolladores de

Android - depuración, comprobación HDCP, etc.

Sobre la tablet - Información sobre su dispositivo Android

Como usar la tarjeta TF

1. Introduzca la tarjeta TF en la ranura de la misma. Empuje suavemente la tarjeta TF en la ranura hasta encajarla en su lugar.

2. Un cuadro de texto aparecerá en la pantalla diciendo “Preparando la tarjeta SD”

Retirar la tarjeta TF

1. Cierre todas las aplicaciones y documentos que se abrieron desde la tarjeta TF.

2. Seleccione “Configuración”, encuentre “Almacenamiento” y, a continuación, haga clic en “Retirar tarjeta SD”.

3. Un cuadro de texto aparecerá en la pantalla diciendo “Es seguro retirar la tarjeta SD”.

4. Presione suavemente la tarjeta TF para retirar y tire de la tarjeta hacia afuera.

Nota: Introduzca la tarjeta TF en la posición correcta, de lo contrario, dañará la tarjeta y la ranura.

Teclado de Software

La tablet tiene un teclado de software que aparece automáticamente cuando toca en el lugar de la pantalla destinado a introducir un texto o un número.

Pantalla táctil

La pantalla táctil responde al toque del dedo.

Nota: no coloque ningún objeto sobre la pantalla táctil ya que podría dañar o romper la pantalla.

Un solo clic: haga un solo clic sobre un icono para escoger el icono o la opción que desea.

Pulsar durante un largo rato: pulse y mantenga pulsado un icono para hacer aparecer un menú relacionado con la función ejecutada (si está disponible).

Arrastrar: arrastre en la pantalla y podrá moverse entre los lados del cubo mágico o arrastrar los iconos de aplicaciones hacia la barra de acceso directo.

Como conectar con el ordenador

Nota: Encienda su Tablet antes de conectarla al PC a través del cable USB.

1. Utilice un cable USB para conectarla al ordenador. El sistema detectará el USB conectado en la parte inferior de la pantalla.
2. Pulse USB conectado en la barra superior y, a continuación, haga clic en Conectar el almacenamiento USB, haga clic en OK.
3. Entonces, la conexión USB habrá finalizado correctamente.



Conexión a Internet

Inalámbrica:

1. Seleccione "Configuración"
2. Seleccione "Wi-Fi" y cambie del estado OFF (apagado) a ON (encendido).



3. Se hará una lista de todas las redes inalámbricas detectadas en la zona. Haga clic para seleccionar la conexión inalámbrica que desee.
4. Introduzca la clave WEP o la clave de red, si fuera necesario.
5. Una vez conectado a una red inalámbrica, se guardará la configuración
6. El icono wireless aparecerá en la barra de tareas cuando se haya conectado con éxito.

Nota: Cuando la tablet detecte la misma red inalámbrica en el futuro, el dispositivo se conectará automáticamente a la red con el mismo registro de contraseña.

Navegación por la web

Conéctese a Internet e inicie el navegador.

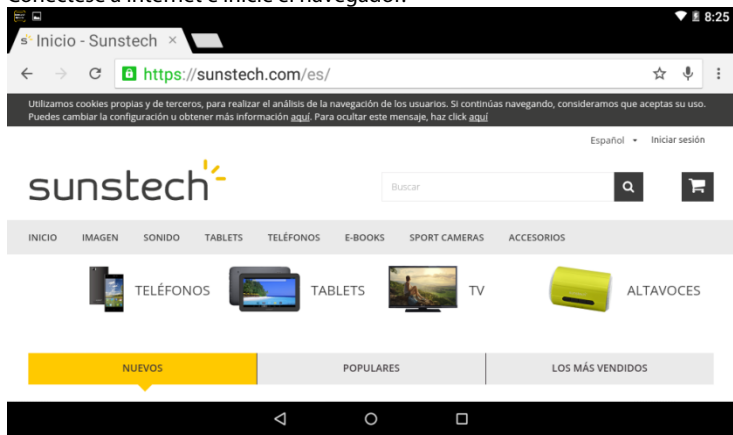

The screenshot shows a tablet browser displaying the Sunstech website. The browser's address bar shows the URL <https://sunstech.com/es/>. Below the browser, a cookie notice is visible. The website header includes the Sunstech logo, a search bar, and a shopping cart icon. A navigation menu lists categories: INICIO, IMAGEN, SONIDO, TABLETS, TELÉFONOS, E-BOOKS, SPORT CAMERAS, and ACCESORIOS. Below the menu, there are four product categories with icons: TELÉFONOS (phones), TABLETS (tablets), TV (television), and ALTAVOCES (speakers). At the bottom of the website, there are three tabs: NUEVOS (highlighted in yellow), POPULARES, and LOS MÁS VENDIDOS. The Android navigation bar is visible at the very bottom of the screen.

Cámara

Toque el icono  para acceder al modo de cámara y aparecerá la siguiente interfaz:

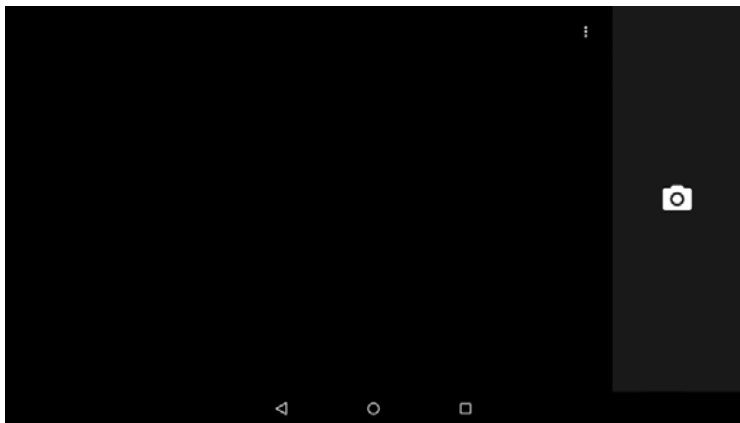

1. Toque el icono  en el centro para tomar la fotografía
2. Deslizar de izquierda a derecha para seleccionar el modo de grabación de la cámara.

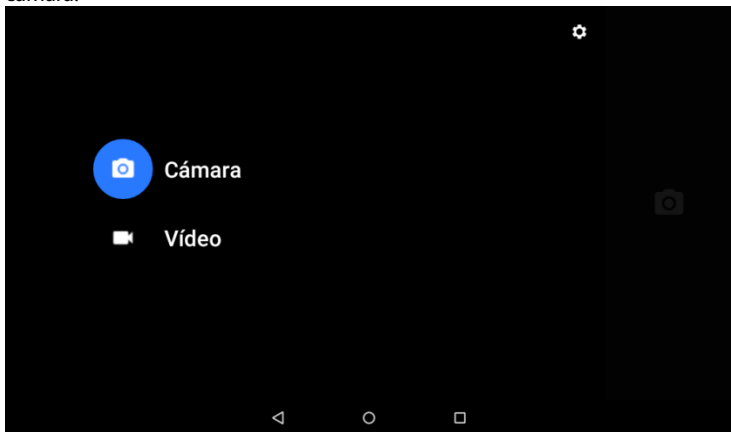

3. Utilizar la aplicación Fotos  para ver imágenes y fotos.

Resolución de problemas

Cerrar la aplicación

Todas las aplicaciones que estén en ejecución ocupan memoria en el sistema y hará que el sistema responda con más lentitud. Apague todas las **aplicaciones inactivas** para liberar memoria y recuperar la velocidad normal del sistema.

Para cerrar la aplicación, haga clic en el icono  en la barra de accesos directos para entrar en la interfaz de configuración del sistema. Seleccione los **Aplicación → Servicios en ejecución** y la interfaz aparecerá de la siguiente manera:

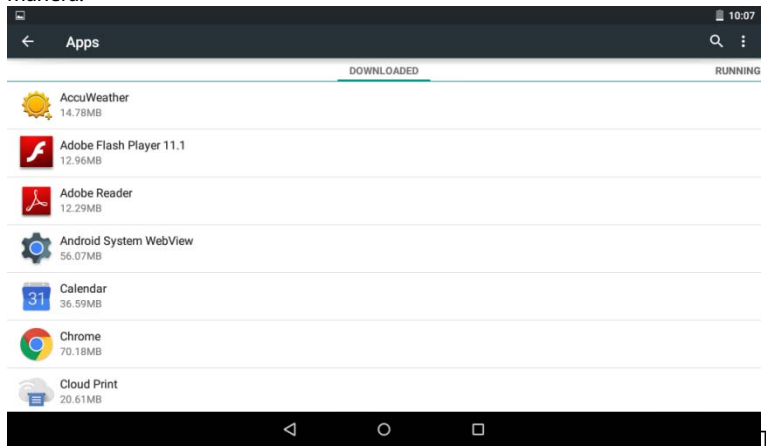

oque en la aplicación que desea cerrar. Una ventana emergente aparecerá. Toque en "Stop" para cerrar esa aplicación.

Desconexión obligatoria

1. Pulse y mantenga pulsado el botón de encendido durante 5 segundos y el dispositivo se apagará.
2. Pulsando el botón de reinicio (reset) que está en la parte trasera se forzará la desconexión del dispositivo.

Restaurar la configuración por defecto

Si desea restaurar la configuración de fábrica y borrar todo el material, pulse

Configuración → Backup & Reset → Restaurar los datos de fábrica.

**** Aviso: La configuración de restauración de los datos de fábrica borrará sus datos, así como la configuración del sistema y las aplicaciones descargadas.**

*****Utilice esta función con cautela.**

Cómo acceder al modo de recuperación.

Siga estos pasos:

1-Para acceder al modo de recuperación, primero debe desconectarse el aparato.

2-Mantenga pulsada la tecla **"RETURN"** y la tecla **"ON-OFF"** al mismo tiempo hasta que aparezca el modo Recuperación.

3-Después aparecerá un nuevo menú y entonces debe utilizarse la pantalla táctil o las teclas RETURN para seleccionar **"borrar datos/restablecer valores predeterminados"**. A continuación, pulse **"Encendido"** y seleccione **"Sí, borrar todos los datos de usuario"**.

A continuación, vuelve a pulsar **"Encendido"**. La unidad comenzará entonces el modo de recuperación.

(este proceso puede durar unos minutos)

4-Cuando termine, seleccione **"Reiniciar el sistema ahora"**, pulse el botón **"Encendido"** y la unidad se reiniciará. (este proceso puede durar unos minutos)

WARRANTY CARD

GARANTÍA EUROPEA

1. General

La presente garantía se otorga sin perjuicio y además de los derechos reconocidos al consumidor frente al vendedor por el Real Decreto Legislativo 1/2007 de 16 de noviembre por el que se aprueba el texto refundido de la Ley General para la Defensa de Consumidores y Usuarios (la "LCU") y demás legislación complementaria. Por lo tanto, no se excluyen, ni limitan los derechos legales reconocidos al consumidor en virtud de la legislación autonómica, nacional o europea aplicable.

La presente garantía será válida en todos los Estados Miembros de la Unión Europea con las limitaciones que correspondan legalmente en el país en que se pretendan ejercitar de conformidad con su normativa de aplicación.

Sin perjuicio de lo anterior, SUNSTECH respetará los derechos y limitaciones en materia de garantía de producto que correspondan legalmente en cada uno de los estados enumerados en el Anexo de conformidad con su normativa de aplicación para cualquier producto siempre que el mismo esté destinado al mercado de la UE y fuera adquirido y usado por un consumidor o usuario dentro del EEE.

2. Garantía Legal

Este producto SUNSTECH está garantizado por un plazo de dos (2) años a partir de la fecha de entrega y/o compra. Durante dicho plazo, SUNSTECH responderá de las faltas de conformidad del producto con el contrato de acuerdo con lo dispuesto en la LCU, lo que dará derecho al consumidor a solicitar la reparación o sustitución del producto, salvo que una de estas dos opciones resulte objetivamente imposible o desproporcionada.

En este sentido, se considerará desproporcionada la forma de saneamiento, es decir, la reparación o sustitución, cuando ésta imponga al vendedor costes que no sean razonables. Para determinar esto, se tendrá en cuenta lo siguiente: (i) el valor del producto si no hubiera falta de conformidad; (ii) la relevancia de la falta de conformidad; y (iii) si la forma de saneamiento alternativa se pudiese realizar sin inconvenientes mayores para el consumidor y usuario.

Para determinar si los costes no son razonables, los gastos correspondientes a una forma de saneamiento deben ser, además, considerablemente más elevados que los gastos correspondientes a la otra forma de saneamiento.

Adicionalmente, el consumidor podrá optar entre solicitar la rebaja del precio o la resolución del contrato, cuando no pudiera exigir la reparación o la sustitución y en los casos en que éstas no se hubieran llevado a cabo en plazo razonable o si mayores inconvenientes para el consumidor y usuario. No obstante, la resolución no procederá cuando la falta de conformidad sea de escasa importancia.

Tanto la reparación como la sustitución del producto como consecuencia de la falta de conformidad del producto serán gratuitas para el consumidor y usuario, incluyendo mano de obra y materiales.

En todo caso, las reparaciones en garantía deben ser efectuadas por Servicio de Asistencia Técnica Oficial de SUNSTECH o distribuidores autorizados.

3. Condiciones para el ejercicio de la Garantía

Para ejercer tanto la garantía legal como la garantía comercial, es indispensable presentar justificación documental que acredite la fecha de entrega y/o compra del producto, ya sea la factura, ticket de compra, albarán de entrega o tarjeta de garantía sellada y fechada. No se aceptarán aquellos documentos que hayan sido manipulados o falsificados.

El consumidor deberá ponerse en contacto con el Servicio de Atención al Cliente de SUNSTECH accediendo a la pagina web apartado soporte, donde se le informará del proceso a seguir. En ese momento, el consumidor deberá proporcionar una descripción clara de la avería o de la falta de conformidad del producto con el contrato.

En todo caso, las reparaciones en garantía deberán ser efectuadas por Servicios de Asistencia Técnica Oficial de SUNSTECH o distribuidores autorizados para que SUNSTECH responda por la garantía legal y/o la garantía comercial.

4. Exclusiones

La garantía no prevé, ni incluye las revisiones periódicas , de mantenimiento o la instalación del producto.

Además, no podrá entenderse que existe falta de conformidad del producto con el contrato y, por lo tanto, éste no estará cubierto ni por la garantía legal, ni por la comercial cuando:

- la falta de conformidad corresponda a una discrepancia con las normas de seguridad o técnicas locales o nacionales de un país distinto al cual originalmente fue diseñado y producido;
- dicho producto o cualquiera de sus identificativos (número de serie, etc) hayan sido, total o parcialmente, abiertos, montados, desmontados, manipulados y/o reparados por persona ajena a los Servicios de Asistencia Técnica Oficial o distribuidores autorizados de SUNSTECH
- la falta de conformidad sea consecuencia de una instalación incorrecta (salvo que la instalación haya sido realizada por el vendedor autorizado de SUNSTECH o bajo su responsabilidad, o por el consumidor siguiendo las instrucciones de instalación de SUNSTECH) o de un uso abusivo o indebido del producto, incluyéndose, a título enunciativo y no limitativo, un uso que no se ajuste a las finalidades normales del producto o que no sea acorde con las instrucciones de uso y mantenimiento y definidas por SUNSTECH;
- la falta de conformidad haya sido causada por un virus informático, una acción o una manipulación de contraseñas, una instalación, manipulación o reinstalación de software, etc;
- la falta de conformidad se deba al uso de accesorios, cargadores o consumibles que no sean originales de SUNSTECH y diseñados para el producto;
- la falta de conformidad se deba al uso de cualquier software o aplicación de terceros que modifique, altere o adapte el software aprobado y/o incluido en el producto por SUNSTECH;
- la falta de conformidad sea consecuencia de la descarga o el uso de servicios multimedia de terceros y/o contenidos de terceros disponibles o accesibles a través del producto;
- se produzcan daños en o por la batería cuya causa sea una sobrecarga de la misma;
- haya rotura de cualquiera de los sellos de la carcasa o celdas de la batería, o bien, indicios evidentes de manipulación en los mismos; y/o

- los daños que se produjeran en el producto fueran causados por cualquier causa de fuerza mayor o caso fortuito, en especial, por rayos, agua, fuego, aplicación del voltaje incorrecto, ventilación incorrecta o cualquier otra causa no atribuible a la fabricación y al diseño del mismo.

SUNSTECH no será responsable, bajo ningún concepto, por la pérdida de cualesquiera datos almacenados en el producto. El consumidor será responsable por las copias de seguridad y la protección de sus datos frente a pérdidas, daños y destrucción de los mismos.

Ninguna de las garantías aquí recogidas cubre la sustitución de piezas, debido al desgaste o rotura de mecanismos, gomas, carcasas y/o plásticos, así como los deterioros estéticos, debidos al uso normal del producto, a efectos aclarativos, la pantalla pierde el brillo con el uso del propio producto. Del mismo modo, las garantías no cubren ningún tipo de daño producido durante el transporte del producto (incluyendo, a título enunciativo y no limitativo, daños estéticos, golpes, rayas, arañazos, manchas, abolladuras, etc), en cuyo caso serán de aplicación las disposiciones recogidas en las condiciones generales de contratación de SUNSTECH que sean aplicables.

Para más información visite www.sunstech.com

También puede ponerse en contacto con:

AFEX SUNS, S.A.

Metall, 6-8

08110 Montcada i Reixac

ADVERTENCIAS DE SEGURIDAD Y PRECAUCIÓN



SAR

www.sar-tick.com

Este producto se ajusta a los límites nacionales de SAR de 2,0W/Kg. Los valores máximos específicos de SAR figuran en la sección de información de esta guía.

Cuando sostenga el producto o lo utilice sobre el cuerpo, mantenga una distancia de 1,5 cm del cuerpo para asegurar el cumplimiento con los requisitos de exposición a radiofrecuencia.

Este dispositivo ofrece servicios de comunicación y entretenimiento bajo los altos estándares y la experiencia tecnológica de SUNSTECH.

- El contenido puede diferir del producto final del software proporcionado por los proveedores de servicios o transmisores y se encuentra sujeto a cambio sin previo aviso.
- Los elementos que vienen con el dispositivo y cualquier accesorio disponible pueden variar según la región o el proveedor de servicios.
- Los elementos suministrados están diseñados sólo para este dispositivo y podrían no ser compatibles con otros.
- Podrá comprar accesorios adicionales en su distribuidor local de SUNSTECH. Asegúrese de que sean compatibles con el dispositivo antes de comprarlos.
- Otros accesorios podrían no ser compatibles con el dispositivo.
- SUNSTECH no se hace responsable de los problemas de rendimiento o la alteración del software del sistema operativo. El intento de personalizar el sistema operativo puede provocar que el dispositivo o las aplicaciones funcionen de forma incorrecta.

Iconos instructivos



Advertencia: Situaciones que pueden provocarle lesiones a usted o a otras personas.



Precaución: Situaciones que pueden provocar daños al dispositivo o a otros equipos.



Nota: Notas, consejos de uso o información adicional

Copyright

Copyright © 2013 Afex suns, S. A.

Esta guía se encuentra protegida por las leyes internacionales de derechos de autor.

No está permitido reproducir, distribuir, traducir o transmitir ninguna parte de esta guía de ningún modo o por ningún medio, ya sea electrónico o mecánico, incluyendo fotocopias, grabaciones o almacenamiento en cualquier sistema de almacenamiento y recuperación de información, sin el permiso previo por escrito de Afex Suns, S. A.

Información sobre seguridad

Esta sección contiene información sobre seguridad para dispositivos móviles. Algunos de los contenidos podrían no aplicarse a su dispositivo. A fin de evitar lesiones a usted mismo y a otras personas o daños al dispositivo, lea la información sobre seguridad del dispositivo antes de utilizarlo.



Advertencia

En caso de no cumplir con estas normas y advertencias de seguridad, el usuario podría sufrir lesiones graves o muerte.

No utilice cables de alimentación o conectores dañados ni enchufes sueltos

Las conexiones inseguras pueden provocar una descarga eléctrica o incendio

No toque el cable de alimentación con las manos mojadas ni tire del cable para desconectar el cargador

Si lo hace, podría resultar electrocutado.

No doble ni dañe el cable de alimentación

Si lo hace, podría provocar una descarga eléctrica

No cause un cortocircuito en el cargador ni en el dispositivo

Si lo hace, podría provocar una descarga eléctrica, o el dispositivo podría no funcionar correctamente.

Use baterías, cargadores, accesorios y suministros aprobados por el fabricante

- El uso de baterías o cargadores genéricos puede acortar la vida útil del dispositivo o provocar el funcionamiento incorrecto. También puede provocar un incendio o la explosión de la batería.
- Use sólo baterías y cargadores aprobados por SUNSTECH, específicamente diseñados para el dispositivo. Las baterías y cargadores no compatibles pueden causarle lesiones físicas graves o dañar el dispositivo.
- SUNSTECH no se hace responsable de la seguridad del usuario en casos en que se utilicen accesorios o suministros que no estén aprobados por la marca.

No golpee ni deje caer el cargador o el dispositivo

Manipule y deseche el dispositivo y el cargador con precaución

- Nunca arroje la batería o el dispositivo al fuego. No coloque nunca la batería o el dispositivo sobre aparatos de calor, como hornos, microondas, estufas o radiadores. Si se sobrecalienta, el dispositivo podría explotar. Siga todas las normas locales para desechar la batería o el dispositivo usados.

- Nunca aplaste ni perforo el dispositivo
- Evite exponer el dispositivo a presiones externas altas, ya que puede producirse un cortocircuito interno y sobrecalentamiento.

Proteja el dispositivo, la batería y el cargador para evitar que se dañen

- Evite exponer el dispositivo y la batería a temperaturas muy altas o muy bajas.
- Las temperaturas extremas pueden dañar el dispositivo y reducir la capacidad de carga y la duración del dispositivo y la batería.
- Evite que la batería entre en contacto con objetos metálicos, ya que esto puede crear una conexión entre los terminales positivo y negativo de la batería y dañarla de forma permanente o temporal.
- Nunca utilice cargadores ni baterías dañados.

No guarde el dispositivo en calefactores, microondas, equipamientos de cocina caliente ni contenedores de alta presión, ni cerca de ellos.

- La batería puede presentar fugas
- El dispositivo puede sobrecalentarse y producir un incendio.

No utilice ni guarde el dispositivo en zonas con altas concentraciones de polvo o materiales transportados por el aire

El polvo o los materiales extraños pueden provocar el mal funcionamiento del dispositivo y pueden resultar en un incendio o una descarga eléctrica.

Información sobre seguridad

No muerda ni chupe el dispositivo ni la batería

- Esto puede dañar el dispositivo o causar una explosión o un incendio
- Los niños o animales pueden ahogarse con las piezas pequeñas
- Cuando sean niños los que utilicen el dispositivo, asegúrese de que lo hagan correctamente.

No introduzca el dispositivo o los accesorios suministrados en sus ojos, oídos o boca

Si lo hace podría ahogarse o sufrir lesiones serias.

No manipule baterías de iones de litio dañadas o que presenten fugas

Para desechar la batería de iones de litio de la manera más segura, comuníquese con el centro de servicio autorizado más próximo.



EQUIPAMIENTO ENCHUFABLE: el enchufe debe estar instalado cerca del equipo y tener un acceso fácil.



Precaución

En caso de no cumplir con estas normas y advertencias de precaución, el usuario podría sufrir lesiones o provocar daños materiales

No utilice el dispositivo cerca de otros dispositivos electrónicos

- La mayoría de los dispositivos electrónicos utilizan señales de radiofrecuencia. El dispositivo puede interferir con otros dispositivos electrónicos.
- Si utiliza una conexión de datos LTE, podría provocar la interferencia con otros dispositivos, tales como equipos de audio y teléfonos.

No utilice el dispositivo en un hospital, en un avión o en automóvil que pudiese sufrir interferencias causadas por radiofrecuencia.

- Si es posible, evite usar el dispositivo a una distancia inferior a 15 cm de un marcapasos, ya que el dispositivo puede interferir con él.
- Para minimizar la posible interferencia con un marcapasos, utilice el dispositivo sólo del lado opuesto del cuerpo respecto de la posición del marcapasos.
- Si utiliza equipos médicos, comuníquese con el fabricante de los equipos antes de utilizar el dispositivo, a fin de determinar si el equipo se verá afectado por la radiofrecuencia emitida por el dispositivo.
- Si se utilizan dispositivos electrónicos en un avión, estos pueden interferir con los instrumentos electrónicos de navegación. Asegúrese de que el dispositivo se encuentre apagado durante los procedimientos de despegue y aterrizaje. Después del despegue, podrá utilizar el dispositivo en modo avión, siempre y cuando se lo permita el personal del avión.
- Los dispositivos electrónicos de su automóvil pueden funcionar de forma incorrecta a causa de la interferencia de radio del dispositivo. Comuníquese con el fabricante para obtener más información.

No exponga el dispositivo al humo o a emanaciones pesadas

Si lo hace, podría dañar la parte externa del dispositivo o provocar su mal funcionamiento.

Si utiliza audífonos, comuníquese con el fabricante para obtener información a cerca de la interferencia de radio

La radiofrecuencia que el dispositivo emite puede interferir con algunos audífonos. Antes de utilizar el dispositivo, comuníquese con el fabricante a fin de determinar si el audífono se verá afectado por la radiofrecuencia emitida por el dispositivo.

No utilice el dispositivo cerca de otros dispositivos o aparatos que emitan frecuencia de radio, como sistemas de sonido o torres de radiotransmisión

Las frecuencias de radio pueden provocar el mal funcionamiento del dispositivo.

Apague el dispositivo en entornos potencialmente explosivos

- En entornos potencialmente explosivos, apague el dispositivo, en lugar de quitarle la batería.
- Respete siempre las normas, las instrucciones y las señales de aviso en entornos potencialmente explosivos.
- No use el dispositivo en puntos de carga de combustible (gasolineras) ni cerca de combustibles o químicos o en áreas de demolición.
- No almacene ni lleve líquidos inflamables, gases o materiales explosivos en el mismo compartimiento en el que está el dispositivo, sus piezas o sus accesorios.

Si percibe que el dispositivo o la batería emiten olores o sonidos raros o si ve humo o líquidos salir del dispositivo o la batería, interrumpa el uso del dispositivo inmediatamente y llévelo a un Centro de servicios autorizado.

Si no lo hace, podría provocar un incendio o una explosión.

Cumpla con todas las advertencias y normas de seguridad relacionadas con el uso de dispositivos móviles, mientras conduce un vehículo.

Mientras conduce, su responsabilidad principal es controlar el vehículo de forma segura. Si la ley lo prohíbe, no utilice el dispositivo móvil mientras conduce. Por su seguridad y la de los demás, utilice su sentido común y recuerde los siguientes consejos:

- Conozca el dispositivo y sus funciones de practicidad, como la marcación rápida y la rellamada. Estas funciones le permiten reducir el tiempo necesario para realizar o recibir llamadas con el dispositivo móvil.
- Coloque el dispositivo en un lugar de fácil alcance. Asegúrese de poder tener acceso al dispositivo inalámbrico sin quitar los ojos del camino. Si recibe una llamada en un momento inapropiado, deje que el buzón de voz conteste por usted.
- Interrumpa las llamadas en situaciones de tráfico denso o en condiciones meteorológicas adversas. La lluvia, el aguanieve, la nieve, el hielo o el tráfico denso pueden ser peligrosos.
- No anote ni busque números de teléfono. Anotar alguna tarea o mirar la agenda lo distrae de su responsabilidad principal que es conducir de forma segura.
- Marque prudentemente y evalúe el tráfico. Realice llamadas cuando no se esté desplazando o antes de incorporarse al tráfico. Intente programar las llamadas cuando el automóvil se encuentre estacionado.
- No mantenga conversaciones estresantes ni emotivas que puedan distraerle. Hágale saber a su interlocutor que está conduciendo y termine las conversaciones que puedan desviar su atención del camino.

Uso y mantenimiento correctos del dispositivo móvil

Mantenga el dispositivo seco

- La humedad y los líquidos pueden dañar las partes o los circuitos electrónicos del dispositivo.
- No encienda el dispositivo si está mojado. Si ya está encendido, apáguelo y quite inmediatamente la batería (si no puede apagarlo ni quitarle la batería, déjelo como está). Después, seque el dispositivo con una toalla y llévelo al centro de servicio.
- Los líquidos cambiarán el color de la etiqueta que indica el daño causado por el agua dentro del dispositivo. El daño causado por agua en el dispositivo puede anular la garantía del fabricante.

Guarde el dispositivo sólo sobre superficies planas

Si se cae, el dispositivo podría dañarse.

No guarde el dispositivo en áreas de calor o frío. Se recomienda utilizar el dispositivo en temperaturas de entre 5 °C y 35 °C

- No almacene el dispositivo en zonas de temperaturas muy elevadas, como por ejemplo dentro de un automóvil en verano. Si lo hace, podría provocar el mal funcionamiento de la pantalla, daños al dispositivo o la explosión de la batería.
- No exponga el dispositivo a la luz directa del sol durante largos períodos (por ejemplo, sobre el salpicadero de un automóvil).
- Guarde la batería a temperaturas de entre 0 °C y 45 °C

No guarde el dispositivo con objetos metálicos, tales como monedas, llaves y collares

- El dispositivo podría rayarse o funcionar de forma incorrecta
- Si los terminales de la batería entran en contacto con objetos metálicos, puede producirse un incendio

No guarde el dispositivo cerca de campos magnéticos

- Es posible que el dispositivo comience a funcionar mal y que se descargue la batería a causa de la exposición a estos.
- Las tarjetas con banda magnética, como tarjetas de crédito, tarjetas de teléfono, libretas de ahorros y pases de embarque, pueden dañarse a causa de los campos magnéticos.

Si el dispositivo se calienta, interrumpa el uso del dispositivo o las aplicaciones durante un tiempo

La exposición prolongada de la piel a un dispositivo caliente puede provocar síntomas de quemaduras con baja temperatura, como manchas rojas y pigmentación.

No utilice el dispositivo si la tapa posterior no está colocada

La batería podría salirse del dispositivo, lo cual podría provocar daños o el funcionamiento incorrecto

Si su dispositivo posee una lámpara o un flash para la cámara, no lo utilice cerca de los ojos de personas o mascotas

Puede producir una pérdida temporal de la visión o dañar los ojos.

Tenga cuidado al exponerse a luces intermitentes

- Cuando utilice el dispositivo, deje algunas luces encendidas en la habitación y no sostenga la pantalla demasiado cerca de los ojos.
- Pueden ocurrir convulsiones o desmayos debido a la exposición a luces intermitentes cuando se miran videos o se juegan juegos con luces intermitentes por períodos prolongados. Si siente algún malestar, deje de utilizar el dispositivo inmediatamente.
- Si cualquier persona cercana a usted ha sufrido convulsiones o desmayos al utilizar un dispositivo similar, consulte con un médico antes de utilizar el dispositivo.
- Si siente molestias, tales como calambres musculares, o si se siente desorientado, interrumpa el uso del dispositivo inmediatamente y consulte con un médico.
- Para evitar el cansancio de la vista, interrumpa el uso del dispositivo con frecuencia.

Reduzca el riesgo de lesiones por movimientos repetitivos

Cuando realiza repetidamente acciones, tales como pulsar teclas, dibujar caracteres en la pantalla táctil con los dedos o jugar, puede sentir ocasionalmente molestias en sus manos, cuello, hombros u otras partes del cuerpo. Cuando utilice el dispositivo durante lapsos prolongados, sosténgalo de forma relajada, pulse ligeramente las teclas y descanse frecuentemente. Si sigue sintiendo malestar durante o después de realizar estas acciones, deje de utilizar el dispositivo y consulte a un médico.

Cuando utilice auriculares, proteja su audición y sus oídos



- La exposición excesiva a sonidos fuertes puede ocasionar lesiones auditivas
 - La exposición a sonidos altos mientras camina puede distraer su atención y provocar un accidente.
-
- Siempre baje el volumen antes de conectar los auriculares a una fuente de audio y use la configuración de volumen mínima necesaria para escuchar música o una conversación.

- En ambientes secos, se puede acumular electricidad estática en los auriculares. Evite utilizar auriculares en ambientes secos o toque algún objeto metálico para descargar la electricidad estática antes de conectar los auriculares al dispositivo.
- No utilice un auricular mientras conduce o monta. Si lo hace, podría distraerse y provocar un accidente o podría incurrir en acciones ilegales, según su región.

Use el dispositivo con precaución mientras camina o se mueve

- Siempre preste atención a los alrededores para evitar provocar lesiones físicas a usted y a los demás
- Asegúrese de que el cable del auricular no se le enrede en los brazos o en objetos cercanos.

No traslade dispositivos en los bolsillos posteriores ni alrededor de su

cintura Podría lesionarse o dañar el dispositivo si se cae.

No pinte su dispositivo ni le coloque autoadhesivos

- La pintura y los autoadhesivos pueden obstruir las partes móviles y evitar un funcionamiento adecuado
- Si es alérgico a la pintura o a las partes metálicas del dispositivo, podrá sufrir picazón, eccema o hinchazón en la piel. Si esto sucede, deje de utilizar el dispositivo y consulte a su médico.

No utilice el dispositivo si la pantalla está quebrada o rota

El vidrio roto puede causar lesiones en las manos y el rostro. Lleve el dispositivo a un centro de servicios autorizado para hacerlo reparar.

Instale los dispositivos móviles y el equipo con precaución

- Asegúrese de que todo dispositivo móvil o equipo relacionado que se instale en su vehículo esté montado de manera segura.
- Evite colocar el dispositivo y los accesorios en el área de despliegue del airbag o cerca de él. Los equipos inalámbricos instalados incorrectamente pueden provocar lesiones graves cuando los airbags se inflan rápidamente.

No permita que el producto se caiga ni lo someta a impactos fuertes

- El dispositivo podría dañarse o funcionar de forma incorrecta.
- Si lo dobla o deforma, el dispositivo puede dañarse y sus piezas pueden funcionar de forma incorrecta.

Garantice la máxima duración de la batería y el cargador

- Evite cargar el dispositivo por más de una semana, ya que la sobrecarga puede acortar la vida útil de la batería.
- Con el tiempo, el dispositivo sin usar se descarga y es necesario volver a cargarlo para usarlo.
- Desconecte el cargador de las fuentes de alimentación cuando no esté en uso.
- Use la batería sólo para los fines para los que fue diseñada.
- Si no utiliza la batería durante mucho tiempo, podría acortar su vida útil y su rendimiento. También podría provocar el funcionamiento incorrecto o la explosión de la batería, o un incendio.
- Siga todas las instrucciones de este manual para garantizar la mayor vida útil posible del dispositivo y la batería. Los daños o los fallos de funcionamiento provocados por la falta de cumplimiento con estas advertencias e instrucciones podrían anular la garantía del fabricante.
- Con el tiempo, el dispositivo puede desgastarse. Algunas piezas y reparaciones están cubiertas por la garantía dentro del período de validez, sin embargo los daños o el deterioro provocados por el uso de accesorios no aprobados no poseen cobertura.

Tenga en cuenta la siguiente información al utilizar el dispositivo

- Manténgalo en posición vertical, tal como lo haría con un teléfono tradicional.
- Hable directamente cerca del micrófono
- No cubra el área de la antena con las manos u otros objetos. Esto podría provocar problemas de conectividad o agotar la batería.

No desarme, modifique ni repare el dispositivo

- Cualquier cambio o modificación en el dispositivo puede anular la garantía del fabricante. Sin necesidad de reparar el dispositivo, llévelo a un centro de servicios autorizado.
- No desarme ni perforo la batería, esto puede provocar una explosión o un incendio.
- Apague el dispositivo antes de retirar la batería. Si retira la batería mientras el dispositivo está encendido, podría provocar fallos en el funcionamiento.

Tenga en cuenta la siguiente información al limpiar el dispositivo

- Utilice una toalla o un paño de goma para limpiar el dispositivo o el cargador.
- Limpie los terminales de la batería con algodón o con una toalla
- No utilice sustancias químicas ni detergentes. Si lo hace, podría provocar la decoloración o la corrosión de la parte externa del dispositivo o podría provocar una descarga eléctrica o un incendio.

No lo utilice para ningún fin que no sea aquél para el que se lo diseñó

El dispositivo podría no funcionar correctamente.

Cuando utilice el dispositivo en público, trate de no molestar a los demás

Permita que sólo personal cualificado realice el mantenimiento de su dispositivo

Es posible que se produzcan daños y se anule la garantía del fabricante si permite que personal no calificado realice el mantenimiento del dispositivo.

Tenga cuidado al manipular las tarjetas SIM, las tarjetas de memoria o los cables

- Al insertar una tarjeta o conectar un cable en el dispositivo, asegúrese de que la tarjeta esté insertada o el cable esté conectado del lado correcto.
- No extraiga la tarjeta mientras el dispositivo transfiere información o tiene acceso a ella, ya que podría perder datos y dañar la tarjeta o el dispositivo.
- Proteja las tarjetas de descargas fuertes, electricidad estática y ruido eléctrico provenientes de otros dispositivos.

- No toque los contactos o los terminales dorados con los dedos o con objetos metálicos. Si la tarjeta está sucia, límpiela con un paño suave.
- Si inserta una tarjeta o conecta un cable a la fuerza o en forma incorrecta podría provocar daños en la toma multifuncional u otras partes del dispositivo.

Asegúrese de tener acceso a los servicios de emergencia

Es posible que, en algunas áreas o circunstancias, no pueda efectuar llamadas de emergencia. Antes de viajar a zonas remotas o en vías de desarrollo, planifique un método alternativo para comunicarse con el personal de los servicios de emergencia.

Proteja sus datos personales y evite la divulgación o el uso incorrecto de información confidencial

- Cuando utilice el dispositivo, asegúrese de realizar copias de seguridad de los datos importantes. SUNSTECH no se responsabiliza de la pérdida de ningún dato.
- Cuando deseché el dispositivo, realice una copia de seguridad de todos los datos y, después, restablezca el dispositivo para evitar el uso indebido de su información personal.
- Lea la pantalla de permisos cuidadosamente al descargar aplicaciones. Tenga particular cuidado con las aplicaciones que tienen acceso a varias funciones o a una cantidad importante de su información personal.
- Controle sus cuentas regularmente para descartar el uso sospechosos o no autorizado. Si encuentra algún signo de mal uso de su información personal, contacte a su proveedor de servicios para eliminar o cambiar la información de su cuenta.
- En caso de perder el dispositivo o que se lo roben, cambie las contraseñas de sus cuentas para proteger su información personal.
- Evite el uso de aplicaciones de fuentes desconocidas y bloquee el dispositivo con un patrón, una contraseña o un PIN.

No distribuya material protegido por derechos de autor

No distribuyas material protegido por las leyes de derecho de autor sin el permiso de los propietarios del contenido. Al hacer esto, podría violar las leyes de derechos de autor. El fabricante no será responsable de ningún problema legal provocado por el uso ilegal de material protegido por parte del usuario.

Malware y virus

Siga las siguientes sugerencias a fin de proteger el dispositivo contra malware y virus. Si no lo hace, podría provocar daños o la pérdida de datos, los cuales podrían no estar cubiertos por la garantía

- No descargue aplicaciones desconocidas.
- No entre en sitios Web poco fiables
- Elimine los mensajes de texto o de correo electrónico sospechosos de remitentes desconocidos.
- Establezca una contraseña y modifíquela con regularidad
- Desactive las funciones inalámbricas, tales como Bluetooth, cuando no las utilice.
- Si el dispositivo se comporta de modo extraño, ejecute un programa de antivirus para detectar una posible infección.
- Ejecute un programa de antivirus en el dispositivo antes de iniciar aplicaciones y archivos que acaba de descargar.
- Instale programas de antivirus en su ordenador y ejecútelos con regularidad para detectar posibles infecciones.
- No edite los ajustes de registro ni modifique el sistema operativo del dispositivo.

Información sobre la certificación de la tasa de absorción específica (SAR, Specific Absorption Rate)

ESTE DISPOSITIVO CUMPLE CON LAS NORMAS INTERNACIONALES DE EXPOSICIÓN A ONDAS DE RADIO

Su dispositivo móvil es un transmisor y receptor de radio. Esta diseñado para no exceder los límites de exposición a ondas de radios (campos electromagnéticos de radiofrecuencia) recomendados por las normas internacionales. Las normas fueron desarrolladas por una organización científica independiente (ICNIRP) e incluyen un margen de seguridad sustancial diseñado para asegurar la seguridad de todas las personas, sin importar su edad o salud.

Las normas de exposición a ondas de radio utilizan una unidad de medida conocida como Coeficiente de Absorción Específica o SAR. El límite de SAR para dispositivos móviles es de 2,0W/Kg. Las pruebas de SAR se realizan utilizando posiciones de operación estándar con el dispositivo transmitiendo a su máximo

nivel de energía certificado en todas las bandas de frecuencia. Los valores de SAR más altos bajo las normas ICNIRP para este modelo de dispositivo son:

SAR máximo para este modelo y condiciones bajo las cuales se registró	
SAR para posiciones cerca de la cabeza	0,285 W/Kg
SAR para posiciones cerca del cuerpo	0,0399 W/Kg

Durante el uso, los valores reales de SAR para este dispositivo suelen encontrarse muy por debajo de los valores indicados anteriormente. Esto se debe a que para propósitos de eficiencia del sistema y para minimizar la interferencia con la red, el poder de operación de su dispositivo móvil disminuye automáticamente cuando no se necesita la potencia máxima para la llamada. Cuanto menor sea la salida de energía del dispositivo, menor será el valor de SAR.

Se ha realizado una prueba SAR con el dispositivo sobre el cuerpo con una separación de 1,5cm. Para cumplir con los requisitos de exposición a radiofrecuencia, mientras use el dispositivo sobre el cuerpo, el dispositivo debe situarse a, por lo menos, 1,5cm del cuerpo.

Algunas organizaciones, como la Organización Mundial de la Salud o la Administración de Alimentos y Medicamentos de los Estados Unidos, han sugerido que, si las personas desean reducir la exposición, podrían utilizar un accesorio de manos libres para mantener el dispositivo inalámbrico lejos de su cabeza y su cuerpo mientras lo utilizan, o reducir la cantidad de tiempo que pasan utilizando el dispositivo.

Eliminación correcta de este producto



(Residuos de aparatos eléctricos)

(Se aplica en países con sistemas de recolección por separado)

La presencia de este símbolo en el producto, accesorios o material informativo que lo acompañan, indica que ni el producto ni sus accesorios electrónicos (como el cargador, cascos, cable USB) deberán eliminarse junto con otros residuos domésticos.

Para evitar los posibles daños al medio ambiente o a la salud humana que representa la eliminación incontrolada de residuos, separe estos productos de otros tipos de residuos y recíclelos correctamente. De esta forma, se promueve la reutilización sostenible de recursos materiales.

Los usuarios particulares pueden contactar con el establecimiento donde adquirieron el producto o con las autoridades locales pertinentes para informarse sobre cómo y dónde pueden llevarlo para que sea sometido a un reciclaje ecológico y seguro.

Los usuarios comerciales pueden contactar con su proveedor y consultar las condiciones del contrato de compra. Este producto y sus accesorios electrónicos no deben eliminarse junto a otros residuos comerciales.

Eliminación correcta de las baterías de este producto



(Se aplica en países con sistemas de recolección por separado)
La presencia de esta marca en las baterías, el manual o el paquete del producto indica que cuando haya finalizado la vida útil de las baterías, no deberán eliminarse junto con otros residuos domésticos. Los símbolos químicos Hg, Cd o Pb, si aparecen, indican que la batería contiene mercurio, cadmio o plomo en niveles superiores a los valores de referencia admitidos por la Directiva 2006/66 de la Unión Europea.

Si las baterías no se desechan correctamente, estas sustancias podrían provocar lesiones personales o dañar el medioambiente.

Para proteger los recursos naturales y promover el reciclaje, separe las baterías de los demás residuos y recíclelas mediante el sistema de recogida gratuito de su localidad.

Cláusula de exención de responsabilidad

Parte del contenido y de los servicios a los que se obtiene acceso mediante este dispositivo pertenecen a terceros y están protegidos por derechos de autor, patente, marca registrada y/u otras leyes de propiedad intelectual. Dicho contenido y dichos servicios se proporcionan únicamente para uso personal y no comercial. Es posible que no puedan utilizar el contenido o los servicios de forma que no haya sido autorizada por el propietario de contenido o proveedor de servicios. Sin perjuicio de lo anterior, excepto que sea autorizado expresamente por el

propietario de contenido o proveedor de servicios, no puede modificar, copiar, reeditar, cargar, publicar, transmitir, traducir, vender , crear obras derivadas, explotar ni distribuir de ninguna manera ni por ningún medio el contenido o los servicios exhibidos mediante este dispositivo.

“EL CONTENIDO Y LOS SERVICIOS DE TERCEROS SE PROPORCIONAN “TAL CUAL”. SUNSTECH NO GARANTIZA EL CONTENIDO NI LOS SERVICIOS PROPORCIONADOS, YA SEA EXPRESAMENTE O IMPLÍCITAMENTE, PARA NINGÚN FIN, SUNSTECH RENUNCIA EXPRESAMENTE A CUALESQUIERA GARANTIAS IMPLICITAS, INCLUYENDO, PERO NO LIMITANDO A ELLO, GARANTÍAS DE COMERCIABILIDAD O IDONEIDAD PARA UN FIN EN PARTICULAR. SUNSTECH NO GARANTIZA LA VERACIDAD, VALIDEZ, REPRODUCCIÓN, LEGALIDAD O INTEGRIDAD DE CUALQUIER TIPO DE CONTENIDO O SERVICIO PROPORCIONADO MEDIANTE ESTE DISPOSITIVO Y, BAJO NINGUNA CIRCUNSTANCIA, INCLUYENDO NEGLIGENCIA, SUNSTECH SERA RESPONSABLE. YA SEA EN TÉRMINOS DE CONTRATO O AGRAVIO, DE CUALQUIER DAÑO DIRECTO, INDIRECTO, INCIDENTAL, ESPECIAL O CONSECUENCIAL, HONORARIOS DE ABOGADOS, GASTOS O CUALQUIER OTRO DAÑO QUE DERIVE DE, O EN REALCIÓN CON, CUALQUIER TIPO DE INFORMACIÓN INCLUIDA EN, O COMO RESULTADO DEL USO DE CUALQUIER TIPO DE CONTENIDO O SERVICIO POR USTED O UN TERCERO, AUN SI CONOCE LA POSIBILIDAD DE DICHOS DAÑOS”.

Los servicios de terceros pueden finalizar o interrumpirse en cualquier momento y SUNSTECH no ofrece representación ni garantía respecto de la disponibilidad de contenido o servicio para ningún período de tiempo. El contenido y los servicios son transmitidos por terceros mediante redes e instalaciones de transmisión sobre las cuales SUNSTECH no tiene control. Sin limitar la generalidad de esta cláusula, SUNSTECH renuncia expresamente a cualquier responsabilidad por cualquier interrupción o suspensión de contenido o servicio proporcionado mediante este dispositivo.

SUNSTECH no es responsable de la atención al cliente relacionada con el contenido y los servicios. Cualquier pregunta o solicitud de servicio en relación con el contenido o los servicios deben enviarse directamente a los proveedores de servicios y contenido.

DECLARACIÓN DE CONFORMIDAD

Directiva(s) del Consejo con la(s) que se declara conformidad:

Directiva (1999/5/EC) - R&TTE
Directiva (2004/108/EC) - EMC
Directiva (2006/95/EC) - LVD
Directiva (2011/65/EU) - RoHS

Aplicación de las Normas:

EN 60950-1:2006 + A11:2009 + A1:2010+A12:2011
EN 62479:2010
EN 301 489-1 V1.9.2
EN 301 489-17 V2.2.1
EN 300 328 V1.7.1
EN 300 440-1 V1.6.1
EN 300 440-2 V1.4.4
IEC 62321:2013

Fabricante: **AFEX SUNS, S.A.**
Dirección: **c/Metall 6-8, 08110, Montcada i Reixac**
Tipo de equipo: **TABLET**
Marca: **SUNSTECH**
Modelo.: **TAB109QC**

**Nosotros, los abajo firmantes, declaramos bajo nuestra exclusiva
responsabilidad que el equipo especificado cumple con la(s) Directiva(s) y
Norma(s) mencionadas**

Lugar: Barcelona



(Firma)

Víctor Planas Bas

(Nombre)

Fecha: 11- Enero - 2016

Director General

(Cargo)

sunstech[®]

TAB109QC

Tablette



Android 5.1.1

Manuel d'utilisateur

Table des matières

Spécifications.....	1
Parties de la tablette.....	2
Pour commencer.....	3
Comment utiliser une carte SD.....	7
Comment se connecter à un ordinateur.....	8
Connexion à l'Internet.....	8
Camera.....	9
Dépannage.....	11

Spécifications

Système d'exploitation : Android 5.1.1

Affichage : 10,1 pouces IPS 800 x 1280 Écran tactile capacitif multipoint

UC : A33 Quad-Core A7 1.3GHZ

Mémoire vive: 1GB DDR III

GPU Mali-400@450Mhz

Mémoire interne : 16 Go

Mémoire supplémentaire : Carte Micro SD jusqu'à 32 Go (non fournie)

Sans-fil intégré : 802.11b/g/n

Micro USB 2.0 /OTG

Caméra avant 2.0 M pixels. Caméra arrière 5.0 M pixels.

Batterie : 6000 mAh

Adaptateur CA : 5V-2A CC

Sortie écouteurs

Entrée CC 5 V

Microphone intégré :

Fabriqué en Chine

Ce qu'il y a dans la boîte

Tablette.....	1
Adaptateur de courant	1
Câble USB	1
Câble USB	1
Câble USB	1
Manuel d'instructions	1
Carte de garantie	1

Parties de la tablette

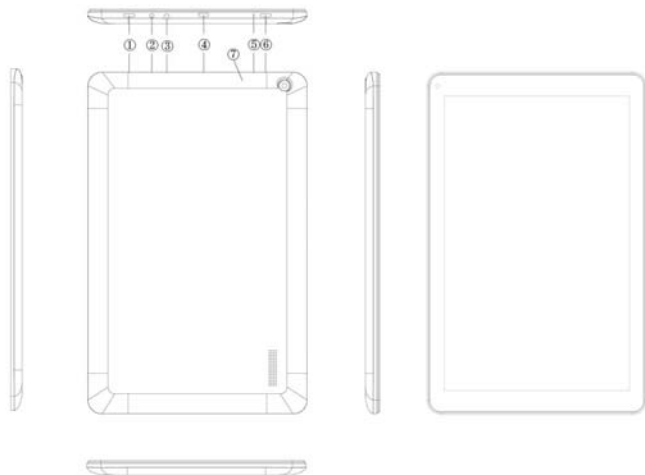

Nom	Fonction
1. Retour	Quitter la fonction courante / Retour à la page précédente
2. Prise de CC.	Entrée CC 5V
3. Prise d'écouteur	Pour connecter un écouteur à cette prise standard de 3,5 mm
4. Port USB OTG	Connexion à un PC / périphérique avec un Câble OTG (par exemple: clavier, appareil USB) / Charge de batterie avec l'adaptateur fourni
5. Réinitialisation	Extinction forcée de la tablette
6. Marche / Arrêt	Appuyez sur le bouton pour allumer / éteindre la tablette. Pression courte pour activer l'attente
7. Entrée microSD.	Insérez une carte Micro SD (jusqu'à 32 Go)

Pour commencer

Charge de la Batterie

La tablette a une batterie rechargeable lithium polymère.

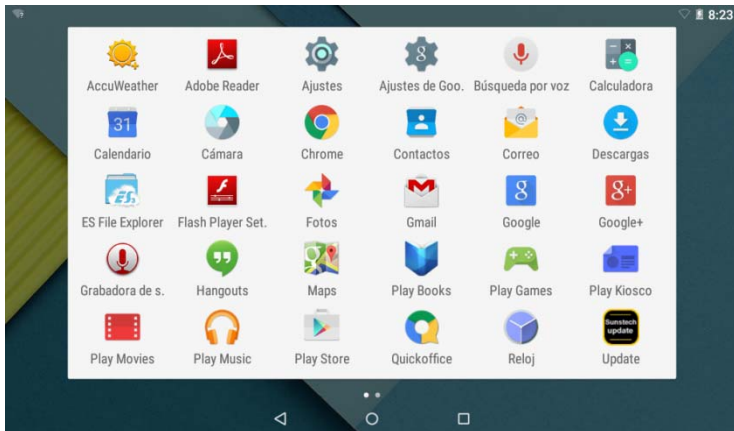

1. Pour charger : connectez l'adaptateur CA à la micro prise sur le côté droit de la tablette.
2. L'icône de batterie indiquera l'état de la batterie et l'état de charge.
3. La tablette peut être utilisée durant la charge de la batterie.
Les icônes ci-dessus indiquent le niveau de charge de la batterie.
4. Ne remplacez pas la batterie sans autorisation. Il y aurait danger d'explosion.
5. Rechargez-la pendant au moins une heure si la tablette est restée longtemps inutilisée et qu'elle ne démarre pas.
6. Rechargez-la régulièrement au moins une fois par mois.
7. 40° - 50° est la température optimum de la batterie durant la charge, sinon sa performance pourrait se détériorer légèrement.

Élimination

La batterie peut contenir des matériaux polluants, veuillez la remettre à la station officielle de recyclage avant d'éliminer la tablette et ne la jetez pas aux ordures.

Alimentation ON/OFF

ON :

Maintenez appuyé le bouton  pendant 5 secondes jusqu'à ce que la tablette s'allume.

OFF :

1. Maintenez appuyé le bouton  pendant 5 secondes jusqu'à ce qu'il apparaisse.

2. Appuyez sur OK pour éteindre la tablette.

Verrouillage d'écran

Cette fonction verrouille l'écran et en même temps éteint le rétroéclairage après quelques secondes.

L'écran se verrouille quand :

1. Le système n'est pas utilisé.

2. Activez manuellement en appuyant une fois sur le bouton d'alimentation.

Déverrouillage de l'écran :



Écran d'accueil

L'écran d'accueil ressemblera à l'image ci-dessous.

Ce sont en fait cinq écrans pouvant avoir une disposition différente d'icônes. Pour passer d'un écran à l'autre, faites simplement glisser votre doigt à droite ou à gauche à travers l'affichage.

La barre d'état et les boutons de navigation sont toujours visibles quel que soit l'écran d'accueil affiché.

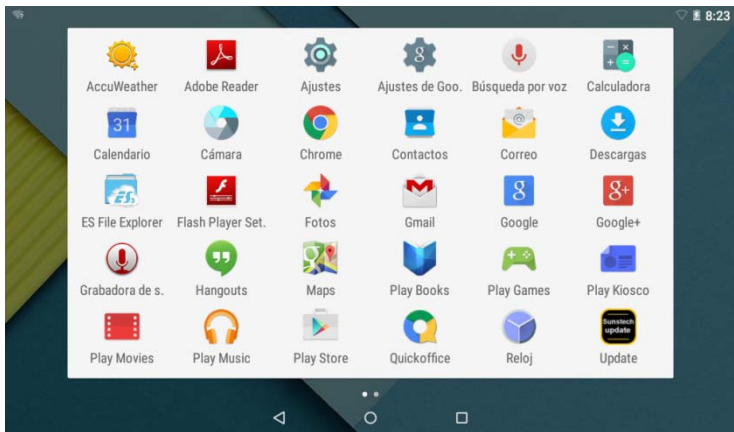

Le bureau contient les raccourcis vers vos applications et vos gadgets les plus utilisés.

Touchez l'icône en forme d'écran pour effectuer une recherche sur l'Internet en utilisant Google.

L'icône  lance le menu Applications.

La barre d'état affiche les informations système telles que l'heure, la connectivité sans-fil et la batterie.

Touchez pour étendre la barre d'état pour des informations plus détaillées.

Le bouton  ramène au menu / page précédente.

Le bouton  ramène immédiatement au bureau Android.

Le bouton  affiche les applications récemment ouvertes.

Menu de configuration

Le menu de configuration vous permet de modifier la configuration du système de la tablette.

Pour modifier les paramètres :



1. Touchez l'icône du menu « Settings » sur le menu Applications. Le menu de paramètres s'ouvrira.
2. Déplacez votre doigt vers le haut ou le bas du côté gauche de l'écran pour faire défiler la liste des catégories disponibles.
3. Touchez un nom de catégorie pour voir d'autres options du côté droit de l'écran.

Wi-Fi - Se connecter/déconnecter des réseaux sans-fil, voir l'état de la connexion.

Usage de données - Activer/Désactiver les données portables, voir l'utilisation actuelle, paramétrer la limite de données (note : cette fonction n'est disponible qu'avec les appareils ayant une carte 3G). Son - Changer le volume, son pour les touches, pour le verrouillage d'écran, sons, etc.

Affichage - Modification de la brillance, fond d'écran, paramètres de veille, taille des polices de caractères, etc.

Mémoires - Gérer la mémoire NAND et la carte Micro SD, voir la mémoire disponible, etc.

Batterie - Voir l'état de la batterie et les applications en cours d'exécution - Gérer les applications, exécuter les services, etc. Comptes - Gérer les comptes, etc.

Apps - Gérer les applications, exécuter les services, etc.

UTILISATEURS et PROFILS - Pour créer un nouvel utilisateur en des profils.

Comptes et synchronisation - Mettre en marche/arrêter la synchronisation, gérer les comptes, etc.

Services de localisation - Modifier la détection de l'emplacement améliore les résultats de recherche.

Sécurité - Changer le type de verrouillage d'écran, le cryptage, le mot de passe, le stockage des informations de connexion, etc. Langue et Saisie - Sélectionner la langue, ajouts au dictionnaire, modifier sur écran, paramètres de clavier, recherche vocale, etc.

Sauvegarde et réinitialisation - Sauvegarde et restitution des données, effectuer un retour aux paramètres d'usine, etc.

Date et Heure - Régler la date, le fuseau horaire, l'heure, le format de la montre, etc.

Accessibilité - Sélectionner de grands caractères, la rotation automatique d'écran,

mot de passe oral, etc.

Options développeur - Fonctions avancées pour les développeurs Android - débogage, vérification HDCP, etc.

À propos de la tablette - Informations sur votre appareil Android.

Comment utiliser une carte SD

1. Insérez la carte microSD dans la fente de carte SD. Poussez doucement la carte jusqu'à ce qu'elle s'enclenche en place.

2. L'écran indiquera « Préparation de la carte SD ».

Retrait de la carte SD

1. Fermez toutes les applications et documents ouverts de la carte SD.

2. Sélectionnez « Configuration » et trouvez « Mémoire » puis cliquez sur « Démonter la carte SD ».

3. L'écran indiquera « La carte SD peut être retirée en sûreté ».

4. Appuyez doucement sur la carte SD et tirez dessus pour la retirer.

Remarque : Insérez la carte SD en position correcte, sinon la carte et la fente peuvent être endommagés.

Clavier logiciel

La tablette a un clavier logiciel qui s'affiche automatiquement quand vous tapez sur l'écran un endroit ou un texte ou un nombre doit être saisi.

Écran tactile

L'écran tactile répond au toucher du doigt.

Remarque : Ne mettez aucun objet sur l'écran tactile car il peut endommager ou écraser l'écran.

Appui court : faites un appui court sur une icône pour choisir l'icône ou l'option que vous voulez.

Appui long : maintenez une icône appuyée pour faire s'afficher un menu lié à la fonction à exécuter (si disponible).

Glisser : en les faisant glisser sur l'écran vous pouvez changer les côtés des cubes magiques ou vous pouvez faire glisser des icônes pour les amener sur la barre des raccourcis.

Comment se connecter à un ordinateur

Remarque : Mettez votre tablette en marche avant de la connecter à un PC avec un câble USB.

1. Utilisez le câble USB pour vous connecter à l'ordinateur. Le système indiquera USB connecté au bas de l'écran.
2. Appuyez sur USB connecté sur la barre du haut puis Cliquez sur mémoire USB, cliquez sur OK.
3. La connexion USB est alors effectuée.

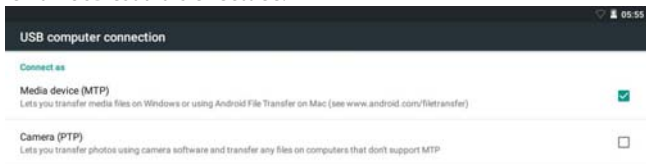

Connexion à l'Internet

Sans-fil

1. Sélectionnez "Paramètres"
2. Sélectionnez « Wi-Fi » et faites glisser le statut de OFF sur ON.



3. Tous les réseaux sans-fil détectés seront listés. Appuyez sur la connexion sans-fil voulue.
4. Saisissez la clé WEP ou la clé de réseau si nécessaire.
5. Une fois la connexion au réseau réussie, les paramètres seront enregistrés.
6. Une icône de sans-fil apparaîtra sur la barre des tâches quand la connexion est réussie.

Remarque : Quand la tablette détectera le même réseau sans-fil à l'avenir, l'appareil se connectera automatiquement au réseau avec le mot de passe enregistré.

Navigation sur le web

Connexion à l'Internet et lancement du navigateur.

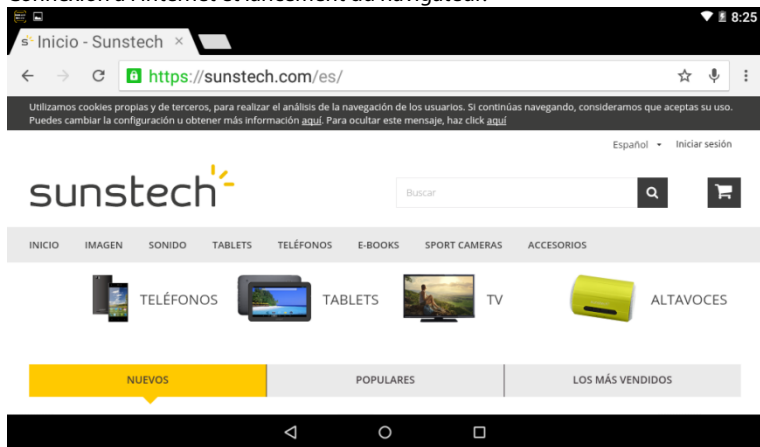

Caméra



Touchez l'icône pour passer en mode caméra et l'interface suivante s'affiche :

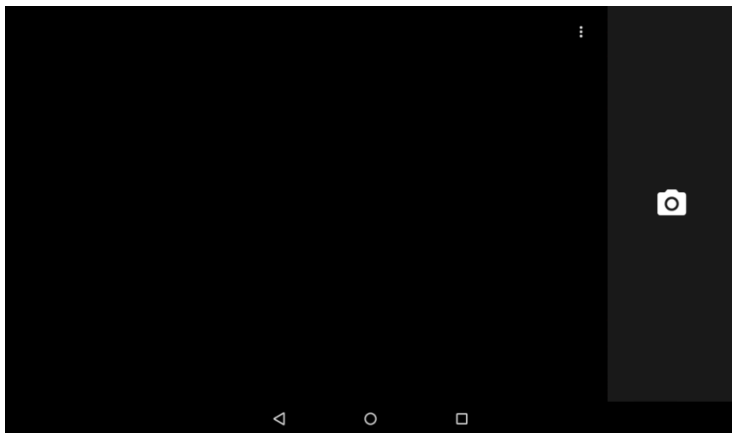

1. Touchez l'icône du milieu pour prendre une photo.
2. Faites glisser le doigt de gauche à droite pour passer en mode d'enregistrement avec la caméra.

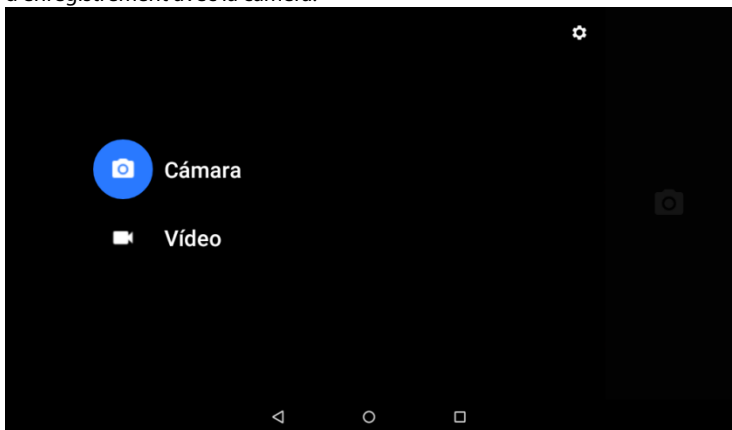

3. Utilisez l'app Photos pour visionner les images et les photos.

Dépannage

Fermez les applications.

Toutes les applications en exécution prennent de la mémoire et ralentissent la réponse du système. Veuillez fermer toutes les applications non utilisées pour libérer de la mémoire et accélérer le système jusqu'à la vitesse normale.

Pour fermer une application, tapez sur l'icône  sur la barre des raccourcis pour faire afficher l'interface de configuration du système. Sélectionnez

Application → **Runing services [Services en exécution]** et l'interface suivante s'affiche :

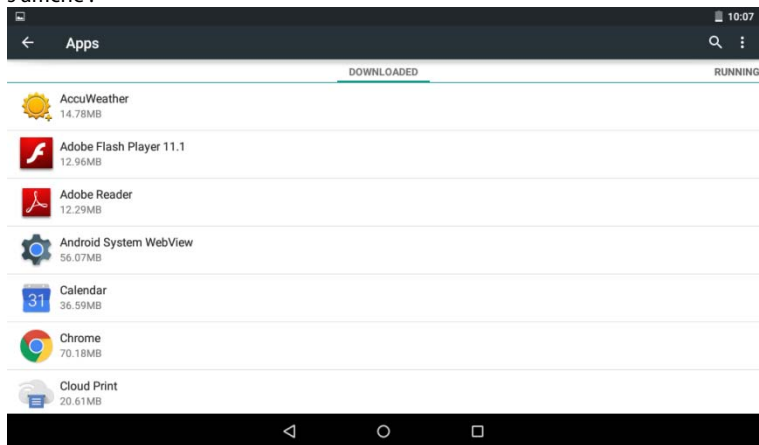

Tapez sur l'application que vous voulez fermer. Une fenêtre s'affichera.

Tapez sur « Stop » pour fermer cette application.

Extinction

1. Maintenez appuyé 5 secondes le bouton de mise en marche et l'appareil s'éteindra.
2. Appuyez sur sur le bouton de réinitialisation pour forcer l'extinction de l'appareil.

Remise aux défauts

Si vous voulez revenir aux paramètres d'usines et supprimer tous les fichiers, veuillez appuyer sur :

Settings [Paramètres] → Backup and Reset [Sauvegarde et Réinitialisation] → Factory Data Reset [Remise aux défauts d'usine].

****Attention : La remise aux défauts d'usine supprimera toutes vos données, votre configuration système et les applications téléchargées.**

****Veuillez utiliser cette fonction avec précaution.**

Comment passer en en Mode Récupération

Veuillez suivre ces étapes.

1 - Pour passer en mode récupération vous devez d'abord éteindre votre appareil.

2 - Puis appuyez longtemps sur la touche "**RETURN**" et sur la touche "**ON-OFF**" en même temps jusqu'à l'affichage de l'écran de mode récupération.

3 - Un nouveau menu s'affichera ensuite et vous devez utiliser les touches du panneau tactile ou la touche RETOUR pour sélectionner "**effacer données / remise aux défauts d'usine**" puis appuyez sur "**Power**" et sélectionnez ensuite "**Oui, supprimer toutes les données**".

Puis appuyez de nouveau sur "**Power**". L'unité va alors commencer à passer en Mode Récupération.

(Ce processus peut durer quelques minutes)

4 - Quand le processus sera terminé, sélectionnez "**Redémarrer système maintenant**" appuyez sur le bouton "**power** » et l'unité redémarrera automatiquement. (Ce processus peut durer quelques minutes)

CARTE DE GARANTIE

GARANTIE EUROPÉENNE

1. Général

Cette garantie est accordée sans préjudice et en supplément aux droits reconnus du consommateur vis-à-vis du vendeur prévus par le décret législatif royal du 16 Novembre approuvant le texte mis à jour de la Loi générale pour la protection des consommateurs et des utilisateurs et autre législation complémentaire. En conséquence, les droits légaux reconnus pour le consommateur ne sont pas limités ou exclus selon la législation régionale, nationale ou européenne concernée.

Cette garantie sera valable dans tous les États Membres de l'Union Européenne avec les limitations correspondant légalement au pays dans lequel elles sont prévues être mises en œuvre selon leurs législation de mise en œuvre.

Nonobstant ce qui précède, SUNSTECH respectera les droits et limitations liées à la garantie du produit correspondant légalement à chacun des États listés dans les Annexes selon leurs législation de mise en œuvre pour tout produit pour autant qu'il soit prévu pour le marché de l'UE et ai été acheté ou utilisé par le consommateur ou l'utilisateur dans l'UE.

2. Garantie légale

Ce produit SUNSTECH a une garantie de deux (2) ans à compter de la date de livraison et/ou d'achat. Durant la période ci-dessus, SUNSTECH sera tenu responsable de tout manque de conformité du produit en ce qui concerne le contrat selon les dispositions de la Loi pour la protection des consommateurs et utilisateurs, qui accordera le droit au consommateur de demander la réparation ou le remplacement du produit à moins que l'une de ces options soit objectivement impossible ou disproportionnée.

En conséquence, le remède (c'est-à-dire la réparation ou le remplacement) sera considéré être disproportionné s'il impose des coûts non raisonnables au vendeur. Pour le déterminer, ce qui suit doit être considéré: (i) la valeur du produit en absence de manque de conformité; (ii) la pertinence du manque de conformité; et

(iii) si l'autre forme de remède peut être effectué sans inconvénient important au consommateur et à l'utilisateur.

Pour déterminer si les coûts ne sont pas raisonnables, les coûts subis pour une forme de remède doit être plus élevé de façon importante que les coûts correspondant à l'autre forme de remède.

De plus, le consommateur peut choisir entre demander une réduction de prix ou résilier le contrat, s'il n'a pas le droit de demander la réparation ou le remplacement du produit et chaque fois ces actions ne seraient pas effectuées en un temps raisonnable et causeraient plus d'inconvénients au consommateur et à l'utilisateur. Cependant la résiliation ne doit pas avoir lieu quand le manque de conformité est mineur.

La réparation et le remplacement du produit en résultat du manque de conformité du produit seront gratuits pour le consommateur et l'utilisateur, y compris la main d'œuvre et les matériaux.

Dans tous les cas, les réparations sous garantie seront effectuées par le Service officiel d'assistance technique de SUNSTECH ou par ses distributeurs autorisés.

3. Conditions d'exercice de la garantie

Pour exercer la garantie légale et commerciale, il est nécessaire de soumettre une preuve documentaire indiquant la date de livraison et/ou d'achat du produit, que ce soit une facture, un reçu, un bon de livraison ou une carte de garantie avec sceau et signature. Les documents manipulés ou falsifiés ne seront pas acceptés.

Le consommateur devra contacter l'équipe de Service clients de SUNSTECH en utilisant le site web (sous la section assistance) et sera informé de l'action à prendre. À ce moment, le consommateur devra fournir une description claire du dysfonctionnement ou du manque de conformité du produit sous contrat.

Dans tous les cas, les réparations sous garantie seront effectuées par le Service officiel d'assistance technique de SUNSTECH ou par ses distributeurs autorisés afin que SUNSTECH puisse être tenu responsable sous la garantie légale et/ou commerciale.

4. Exceptions

La garantie ne prévoit pas ou ne comprend pas l'entretien périodique ou les révisions d'installation du produit.

De plus, le produit ne sera pas considéré en manque de conformité en ce qui concerne le contrat et en conséquence, il ne sera pas couvert par la garantie légale ou commerciale quand:

- le manque de conformité correspond à un écart avec les normes de sécurité ou les techniques locales ou nationales d'un pays différent de celui dans lequel il a été initialement conçu et produit;
- ce produit ou n'importe laquelle de ses caractéristiques d'identification (numéro de série etc.) a été partiellement ou totalement ouvert, assemblé, démonté, manipulé et/ou réparé par une personne ne faisant pas partie de l'équipe de Services officiels d'assistance technique de SUNSTECH ou de ses distributeurs autorisés.
- Le manque de conformité est le résultat d'une installation incorrecte (sauf si l'installation a été effectuée par l'un des vendeurs autorisés SUNSTECH ou sous sa responsabilité, ou par le consommateur suivant les instructions d'installation de SUNSTECH) ou un usage abusif ou inadéquat du produit, y compris mais non limité à, un usage n'étant pas selon le but normal du produit ou selon les instructions d'utilisation ou d'entretien, comme défini par SUNSTECH;
- Le manque de conformité a été causé par un virus informatique, une action ou une manipulation de mots de passe, d'installation de logiciel, de manipulation ou de ré installation etc.;
- Le manque de conformité est dû à l'utilisation d'accessoires, de chargeurs ou de consommables non originaux de SUNSTECH et en conséquence non conçus pour ce produit.
- Le manque de conformité est dû à l'utilisation d'un logiciel ou application de tiers modifiant, changeant ou adaptant le logiciel approuvé et/ou inclus au produit par SUNSTECH
- Le manque de conformité est le résultat d'un téléchargement ou d'une utilisation de services multimédia de tiers et/ou de contenu disponible ou accessible par ce produit.
- Dommages à ou par la batterie, dûs à l'excès de charge.
- Tout scellé de boîte ou de cellules de batterie endommagé ou une preuve claire qu'ils ont été manipulés; et/ou
- Les dommages au produit sont causés par un cas imprévisible de force majeure, spécialement la foudre, l'eau, le feu, l'application

d'une tension incorrecte ou toute autre cause non due à la fabrication ou à la conception du produit.

En aucune circonstance SUNSTECH ne sera tenue responsable de la perte de toutes données stockées dans le produit. Le consommateur sera tenu responsable d'effectuer des sauvegardes et de la protection de toutes données contre la perte, les dommages ou la destruction.

Aucune garantie incluse ici ne couvre le remplacement de pièces usées ou de mécanismes cassés, caoutchouc, boîtes et/ou plastique, ainsi que les dommages esthétiques résultant de l'utilisation normale de l'appareil, si l'écran perd son poli à la suite de l'utilisation de ce produit. De même, les garanties ne couvrent aucun type de dommages survenant durant le transport du produit (y compris mais non limité aux dommages esthétiques, coups, lignes et rayures, taches et bosses) pour lesquels les dispositions applicables sous les conditions générales de contrat de SUNSTECH s'appliqueront.

Pour davantage d'informations allez à : www.sunstech.com

Vous pouvez aussi contacter:

AFEX SUNS, S.A.

Metall, 6-8

08110 Montcada i Reixac

AVERTISSEMENTS DE SÉCURITÉ ET DE PRÉCAUTIONS



SAR

www.sar-tick.com

Ce produit peut être réglé à la limite nationale de DAS de 2W/kg. Les valeurs maximum spécifiques de DAS sont dans la section d'informations de ce guide.

Quand vous tenez le produit ou quand vous l'utilisez sur votre corps, maintenez une distance de 1,5cm de votre corps pour assurer les normes de fréquence d'exposition aux fréquences radio.

Cet appareil offre des services de communication et de divertissement suivant les normes élevées et l'expérience technologique de SUNSTECH.

- Le contenu peut différer du produit logiciel définitif fourni par les fournisseurs de service ou émetteurs et est soumis à modifications sans avis préalable.
- Les éléments accompagnant l'appareil et tous accessoires disponibles peuvent varier selon la région ou le prestataire de services.
- Les éléments fournis sont conçus uniquement pour cet appareil et peuvent ne pas être compatibles avec d'autres appareils.
- Vous pouvez acheter des accessoires supplémentaires chez votre distributeur SUNSTCH local. Assurez-vous qu'ils sont compatibles avec l'appareil avant de les acheter.
- D'autres accessoires peuvent ne pas être compatibles avec l'appareil.

- SUNSTECH n'est pas responsable du retour insuffisant ou de tout changement dans le logiciel d'exploitation du système. Toute tentative de personnaliser le système d'exploitation peut causer le dysfonctionnement de l'appareil ou des applications.

Icônes d'instruction



Avertissement: Situations pouvant causer des blessures à vous-même ou au tiers.



Précaution: Situations pouvant créer des dommages à l'appareil ou à tout autre équipement



Note: Notes, recommandations d'utilisation ou informations supplémentaires.

Droits d'Auteur.

Copyright © 2013 Afex suns, S. A.

Ce guide est protégé par les lois internationales de droits d'auteur.

La reproduction, la distribution, la traduction ou la transmission de toute partie de ce guide n'est pas permise en aucune circonstance or par n'importe quel moyen qu'il soit électronique ou mécanique. Ceci comprend les photocopies, l'enregistrement ou le stockage dans tout système de recherche ou de stockage, sans l'autorisation écrite préalable d' Afex Suns, S.A.

Informations sur la sécurité

Cette section contient les informations de sécurité pour les appareils portables. Une partie du contenu peut ne pas s'appliquer à votre appareil. Pour éviter une blessure à vous-même ou à des tiers ou des dommages à l'appareil, lisez les informations de sécurité de l'appareil avant de l'utiliser.



Avertissement

Si vous ne vous conformez pas à ces règles et informations de sécurité, vous risquez une blessure grave ou même la mort.

N'utilisez pas de cordons d'alimentation ou des raccords ou des prises lâches, endommagés

Des raccords non sûrs peuvent causer une décharge électrique ou un incendie.

Ne touchez pas au cordon d'alimentation si vos mains sont humides et ne tirez pas sur le cordon pour débrancher le chargeur.

Vous pouvez être électrocuté si vous le faites.

Ne pliez pas ou n'endommagez pas le cordon d'alimentation.

Vous pouvez produire une décharge électrique si vous le faites.

Ne provoquez pas un court-circuit dans le chargeur ou l'appareil.

Si vous le faites, ceci peut causer une décharge électrique ou le dysfonctionnement de l'appareil.

N'utilisez que des batteries, des chargeurs et des fournitures approuvées par le fabricant.

- L'utilisation de batteries ou de chargeurs génériques peut raccourcir la durée utile de l'appareil ou causer un mauvais fonctionnement. Cela peut aussi causer un incendie ou l'explosion de la batterie.
- N'utilisez que des batteries ou chargeurs approuvés par SUNSTECH, spécifiquement conçus pour l'appareil. Toute batterie ou chargeur incompatible peut causer une grave blessure physique ou endommager l'appareil.
- SUNSTECH ne sera pas tenu responsable de la sécurité de l'utilisateur en cas d'utilisation d'accessoires ou de fournitures non-approuvés par la marque.

Ne coupez pas ou ne laissez pas tomber le chargeur ou l'appareil.

En manipulant ou en éliminant l'appareil et le chargeur faites-le avec précaution.

- Ne jetez jamais la batterie ou l'appareil au feu. Ne mettez jamais la batterie ou l'appareil sur une source de chaleur telle qu'un four, un micro ondes, une serre ou un radiateur etc. S'ils surchauffent, l'appareil peut exploser. Suivez toutes les réglementations locales concernant l'élimination des batteries ou appareils usagés.
- N'écrasez pas l'appareil ou ne faites pas des trous dessus.
- Évitez d'exposer l'appareil à une haute pression car ceci peut causer un court-circuit interne et une surchauffe.

Protégez l'appareil, la batterie et le chargeur pour qu'ils ne soient pas endommagés.

- Évitez d'exposer l'appareil ou la batterie à des températures très élevées ou très basses.
- Les températures extrêmes peuvent endommager l'appareil et réduire la capacité de charge et la durée de l'appareil et de la batterie.
- Évitez que la batterie ne soit en contact avec des objets métalliques parce que ceci peut causer un raccordement entre les bornes positives et négatives de la batterie et l'endommager temporairement ou de façon permanente.
- N'utilisez jamais de chargeurs ou de batteries endommagés.

Ne stockez jamais l'appareil dans ou près des chauffages, des micro ondes, de matériel de cuisine chauffé ou de récipients sous haute pression.

- La batterie peut avoir des fuites.
- L'appareil peut surchauffer et causer un incendie.

N'utilisez pas ou ne stockez pas l'appareil dans des lieux très poussiéreux ou avec beaucoup de matériel transporté par l'air.

La poussière ou les matériaux étrangers peuvent causer le dysfonctionnement de l'appareil et peuvent résulter en un incendie ou une décharge électrique.

Informations sur la sécurité

Ne mordez pas ou ne sucez pas l'appareil ou la batterie.

- Ceci peut endommager l'appareil ou causer une explosion ou un incendie.
- Les enfants et les animaux peuvent être étouffés par de petites pièces.
- Quand les enfants utilisent l'appareil, assurez-vous qu'ils le font correctement.

N'insérez pas l'appareil ou les accessoires fournis dans vos yeux, vos oreilles ou votre bouche.

Si vous le faites vous pouvez être étouffé ou subir des blessures graves.

Ne manipulez pas des batteries lithium-ion endommagées ou des batteries montrant des fuites.

Pour éliminer les batteries lithium-ion de façon sûre, contactez votre centre de service autorisé le plus proche.

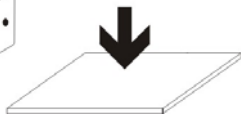

APPAREIL ENFICHABLE : La prise de courant doit être installée près de l'appareil et doit être facilement accessible.



Précaution

Si vous ne vous conformez pas à ces règles et avertissements vous risquez des blessures ou causer des dommages matériels.

N'utilisez pas l'appareil près d'autres appareils électroniques.

- La plupart des appareils électroniques utilisent les radio fréquences. L'appareil peut interférer avec d'autres appareils électroniques.
- Si vous utilisez une connexion LTE de données, ceci peut causer une interférence avec d'autres appareils, tels qu'un équipement audio et les téléphones.

N'utilisez pas l'appareil dans un hôpital, un avion ou une voiture qui peuvent être affectés par les interférences causées par les fréquences radio.

- Si possible, évitez d'utiliser l'appareil à moins de 15cm d'un stimulateur cardiaque parce que l'appareil peut interférer avec.
- Pour minimiser toute interférence possible avec un stimulateur cardiaque, n'utilisez l'appareil que du côté opposé du corps par rapport à la position du stimulateur cardiaque.
- Si vous utilisez un équipement médical, contactez le fabricant de l'équipement avant d'utiliser l'appareil pour savoir si l'équipement sera affecté par les fréquences radio émises par l'appareil.
- Si les appareils électroniques sont utilisés dans les avions, ceci peut interférer avec les instruments électroniques de navigation. Assurez-vous que l'appareil est éteint durant les décollages et atterrissages. Après le décollage vous pouvez utiliser l'appareil en "mode vol" aussi longtemps que ceci est permis par le personnel de bord.
- Les appareils électroniques de votre voiture peuvent mal fonctionner en raison des interférences radio de l'appareil. Contactez le fabricant pour davantage d'informations.

N'exposez pas l'appareil à la fumée ou à de fortes émanations.

Si vous le faites, vous pouvez endommager l'extérieur de l'appareil ou causer son dysfonctionnement.

Si vous utilisez un appareil auditif, contactez le fabricant pour davantage d'informations sur les interférences radio.

La fréquence radio émise par l'appareil peut interférer avec certains appareils auditifs. Avant d'utiliser l'appareil contactez le fabricant pour savoir si l'appareil auditif sera affecté par la fréquence radio émise par l'appareil.

N'utilisez pas l'appareil près d'autres appareils émettant des radio fréquences, tels que les systèmes audio ou les tours radio.

Les fréquences radio peuvent causer le dysfonctionnement de l'appareil.

Éteignez l'appareil dans les atmosphères potentiellement explosives.

- Éteignez l'appareil au lieu d'enlever la batterie dans les atmosphères potentiellement explosives.
- Respectez toujours les normes, instructions et les signes d'avertissement dans les atmosphères potentiellement explosives.

- N'utilisez pas l'appareil dans les stations d'essence ou près de carburants ou de produits chimiques ou dans les zones de démolition.
- Ne stockez pas ou ne transportez pas des liquides inflammables, des gaz ou des matériaux explosifs dans le même compartiment que l'appareil, ses pièces ou accessoires.

Si vous réalisez que l'appareil ou la batterie émet des bruits ou des odeurs étranges ou si vous voyez de la fumée ou un liquide sortir de l'appareil ou de la batterie, arrêtez immédiatement d'utiliser l'appareil et amenez-le à centre de service autorisé.

Si vous ne le faites pas, cela peut causer une explosion ou un incendie.

Conformez-vous à toutes les réglementations et avertissements de sécurité concernant l'utilisation d'appareils portables en conduisant.

En conduisant, votre responsabilité principale est de contrôler le véhicule de façon sûre. Si la loi ne permet pas l'utilisation de téléphone portable en conduisant, n'utilisez pas l'appareil portable. Pour votre sécurité et celle des autres, utilisez le bon sens et souvenez-vous des conseils suivants:

- Apprenez à connaître votre appareil et ses fonctions d'utilisation, tels que la sélection abrégée et le système de rappel. Ces fonctions permettent la réduction du temps nécessaire pour effectuer ou recevoir un appel.
- Placez votre appareil dans un endroit où il est facile à atteindre. Assurez-vous que vous pouvez accéder aux appareils sans fil sans ôter vos yeux de la route. Si vous recevez un appel téléphonique à un moment incommode, laissez la messagerie vocale y répondre.
- Arrêtez les appels téléphoniques en circulation intense ou lors des mauvaises conditions climatiques. Pluie, grêle, neige, gel et circulation intense peuvent être très dangereux.
- Ne notez pas et ne regardez pas les numéros de téléphone. Noter une tâche ou regarder un calendrier peuvent vous distraire de votre responsabilité principale qui est de conduire de façon sûre.
- Composez avec attention et évaluez l'état de la circulation. Faites les appels téléphoniques quand vous êtes immobilisé ou avant de rejoindre la circulation. Essayez de programmer les appels téléphoniques quand la voiture est garée.
- Ne faites pas d'appels très stressants ou émotionnels pouvant vous distraire. Dites à la personne à qui vous parlez que vous conduisez et terminez la conversation qui peut éloigner votre attention de la route.

Utilisation correcte et entretien de l'appareil portable.

Gardez l'appareil sec.

- L'humidité et les liquides peuvent endommager le circuit électronique de l'appareil.
- N'allumez pas l'appareil s'il est mouillé. S'il est déjà allumé, éteignez-le et sortez immédiatement la batterie (si vous ne pouvez pas l'éteindre ou si vous ne pouvez pas enlever la batterie laissez-le simplement comme il est. Ensuite séchez l'appareil avec une serviette et amenez-le au centre de service.
- Les liquides changeront la couleur de l'étiquette, ce qui indique un dommage par l'eau dans l'appareil. Le dommage causé par l'eau dans l'appareil peut annuler la garantie du fabricant.

S'il tombe l'appareil peut être endommagé. Autrement l'appareil peut être endommagé.

Mettez l'appareil sur une surface plane.

Ne gardez pas l'appareil dans des endroits très chauds ou très froids. Il est recommandé d'utiliser l'appareil à des températures entre 5° et 35°.

- Ne gardez pas l'appareil dans des endroits à température très élevée tels que dans une voiture en été. Si vous le faites, vous pouvez avoir un dysfonctionnement d'écran, un appareil endommagé ou la batterie peut exploser.

- N'exposez pas l'appareil à la lumière solaire directe pendant de longues périodes (par exemple sur le tableau de bord d'une voiture).
- Conservez la batterie à des températures entre 0° et 45°.

Ne gardez pas l'appareil avec des objets métalliques tels que les pièces de monnaie, les clés et les colliers.

- L'appareil peut être rayé ou peut s'arrêter de fonctionner.
- Si la batterie vient en contact avec des objets métalliques, un incendie peut se produire.

Ne gardez pas l'appareil près de champs magnétiques.

- L'appareil peut commencer à fonctionner mal et la batterie peut perdre sa charge lorsque l'appareil est exposé à ces champs.
- Les cartes à bande magnétique, telles que les cartes de crédit, les cartes téléphoniques, les cartes de trajet peuvent être endommagées par les champs magnétiques.

Si l'appareil surchauffe, arrêtez de l'utiliser et d'utiliser ses applications pendant quelque temps.

Une exposition prolongée de la peau à un appareil chaud peut causer des symptômes de brûlures avec température basse, tels que les tâches rouges et la pigmentation.

N'utilisez pas l'appareil sans son couvercle de dos.

La batterie peut sortir de l'appareil, ce qui peut entraîner un dommage ou un dysfonctionnement.

Si l'appareil a une lampe ou un flash, ne l'utilisez pas près des yeux des gens et des animaux.

Ceci peut causer une perte temporaire de vision ou un dommage aux yeux.

Faites attention en vous exposant à une lumière intermittente.

- En utilisant l'appareil, laissez une lampe allumée dans la chambre à coucher et ne rapprochez pas trop l'écran de vos yeux.
- Des convulsions ou un évanouissement peuvent survenir par exposition à une lumière intermittente en regardant des vidéos ou en jouant à des jeux avec des lumières intermittentes pendant longtemps. Si vous vous sentez mal, arrêtez immédiatement d'utiliser l'appareil.
- Si quelqu'un près de vous a eu des convulsions ou un évanouissement en utilisant un appareil similaire, voyez un médecin avant d'utiliser l'appareil.
- Si vous avez des crampes ou si vous vous sentez désorienté, arrêtez immédiatement d'utiliser l'appareil et consultez un médecin.
- Pour éviter la fatigue oculaire, ayez de fréquentes interruptions en utilisant l'appareil.

Réduisez le risque de blessure causées par des mouvements répétitifs.

Quand vous effectuez des actions répétées, telles qu'appuyer sur des touches, dessiner des personnages sur un écran tactile ou jouer à un jeu, vous pouvez avoir une gêne à vos mains, à votre cou, à vos épaules et autres parties du corps. Quand vous utilisez l'appareil pendant de longues périodes, tenez-le avec des mains détendues, touchez légèrement les touches et reposez-vous fréquemment. Si vous continuez à ressentir une gêne après avoir pris ces mesures, arrêtez d'utiliser l'appareil et voyez un médecin.

Lors de l'utilisation d'écouteurs, protégez votre ouïe et vos oreilles.



- Une exposition prolongée à des sons forts peut causer un dommage à l'ouïe.
 - L'exposition aux bruits forts en marchant peut vous distraire et causer un accident.
-
- Toujours baisser le son avant de raccorder les écouteurs à une source audio et n'utilisez que le volume minimum nécessaire pour écouter de la musique ou pour avoir une conversation.
 - Dans un environnement sec, de l'électricité statique peut s'accumuler dans les écouteurs. Évitez d'utiliser des écouteurs dans des environnements secs ou touchez des objets métalliques pour décharger l'électricité statique avant de raccorder les écouteurs à l'appareil.
 - N'utilisez pas les écouteurs lorsque vous êtes dans une voiture ou quand vous êtes en voiture. Vous pouvez être distrait en le faisant et causer un accident ou pouvez être soumis à une action judiciaire selon la zone où vous conduisez.

Utilisez l'appareil avec prudence lorsque vous marchez ou vous vous déplacez.

- Faites toujours attention à ce qui se passe autour de vous pour éviter une blessure physique et vous ou aux autres.
- Assurez-vous que le cordon de vos écouteurs ne s'emmêle pas autour de vos bras ou dans des objets avoisinants.

Ne portez pas des appareils dans vos poches de devant ou autour de votre taille.

Vous pouvez être blessé ou vous pouvez endommager l'appareil s'il tombe.

Ne peignez pas votre appareil ou ne mettez pas des étiquettes dessus.

- La peinture et les étiquettes peuvent bloquer les parties mobiles et empêcher l'appareil de fonctionner.
- Si vous êtes allergique à la peinture ou aux parties métalliques de l'appareil, vous pouvez avoir une sensation de picotement, de l'eczéma ou des enflures. Si cela arrive, arrêtez d'utiliser l'appareil et voyez un médecin.

N'utilisez pas l'appareil si son écran est fendu ou cassé.

Le verre brisé peut causer des blessures aux mains et au visage. Amenez l'appareil à un centre de service autorisé pour réparation.

Installez les appareils portable et l'équipement avec prudence.

- Assurez-vous que tout l'appareil portable ou l'équipement lié installé dans votre véhicule est bien assemblé.
- Évitez de mettre l'appareil et les accessoires à l'emplacement d'un airbag ou à côté. Tout équipement sans fil installé incorrectement peut causer de graves blessures quand un airbag se gonfle rapidement.

Ne laissez pas le produit tomber ou être soumis à des impacts forts.

- L'appareil peut être endommagé ou peut fonctionner mal.
- Si vous courbez ou déformez l'appareil, l'appareil peut être endommagé et ses parties peuvent mal fonctionner.

Garantir la durée maximum de la batterie et du chargeur.

- Évitez de charger l'appareil pendant plus d'une semaine, parce que trop charger peut réduire la durée de service de la batterie.
- Avec le temps la batterie s'épuisera (même quand l'appareil n'est pas utilisé) et vous devrez la recharger pour l'utiliser encore.
- Débranchez le chargeur de la source de courant quand il n'est pas utilisé.
- N'utilisez la batterie que dans le but pour laquelle elle a été conçue.
- Si vous n'utilisez pas la batterie pendant longtemps, vous risquez de réduire sa vie de service et sa performance. Vous pouvez aussi causer un dysfonctionnement ou une explosion de la batterie ou un incendie.
- Suivez toutes les instructions de ce manuel pour garantir la plus vie de service possible pour votre appareil et votre batterie. Tout dommage ou problème d'utilisation causé par le fait de ne pas observer les avertissements et instructions peut annuler la garantie du fabricant.
- L'appareil peut s'user avec le temps. Certaines pièces et réparations sont couvertes par la garantie durant sa période de validité; cependant, les dommages et les détériorations causés par l'utilisation d'accessoires non-approuvés par la marque ne sont pas couverts.

Tenez compte des informations suivantes en utilisant l'appareil.

- Utilisez-le en position verticale, comme un téléphone traditionnel.
- Parlez directement dans le microphone.
- Ne couvrez pas l'antenne de vos mains ou avec d'autres objets. Ceci peut causer des problèmes de connexion ou décharger la batterie.

Ne démontez pas, ne modifiez pas et ne réparez pas l'appareil.

- Toute modification ou changement à l'appareil peut annuler la garantie du fabricant. Si vous devez réparer l'appareil, amenez-le à un centre de service autorisé.
- Ne démontez pas ou ne faites pas de trous dans la batterie, ceci peut causer une explosion ou un incendie.
- Éteignez l'appareil avant d'enlever la batterie. Si vous enlevez la batterie d'un appareil allumé, il peut y avoir un dysfonctionnement.

Tenez compte des informations suivantes en nettoyant l'appareil.

- Utilisez une serviette ou un tissu caoutchouté pour nettoyer l'appareil et le chargeur.
- Nettoyez les bornes de la batterie avec du coton ou une serviette.
- N'utilisez pas de substances chimiques ou de détergents. Si vous le faites, vous pouvez causer la décoloration ou la corrosion de l'extérieur de l'appareil ou vous pouvez causer une décharge électrique ou un incendie.

Ne l'utilisez pas dans un autre but que celui pour lequel il a été conçu.

L'appareil peut fonctionner mal.

En utilisant l'appareil en public essayez de ne pas déranger les autres.

Ne permettez qu'à des professionnels qualifiés d'effectuer l'entretien de votre appareil.

Il est possible que des dommages surviennent et la garantie du fabricant est annulée si vous permettez à un personnel non qualifié d'effectuer l'entretien de l'appareil.

Faites attention en manipulant les cartes SIM, les cartes mémoire ou les câbles.

- En insérant une carte ou en branchant un câble à l'appareil, assurez-vous que la carte est insérée correctement ou que le câble est branché du bon côté.
- Ne sortez pas la carte quand l'appareil transfère des informations ou est accédé à, parce que vous pourriez perdre des données et endommager la carte ou l'appareil.
- Protégez la carte des fortes décharges d'électricité statique et du bruit produit par les autres appareils électroniques.
- Ne touchez pas aux contacts ou aux bornes dorées avec vos doigts ou avec des objets métalliques. Si la carte est sale, nettoyez-la avec un tissu doux.

- Si vous insérez une carte ou connectez un câble avec beaucoup de force ou incorrectement, vous pouvez endommager la prise multi fonctions ou d'autres parties de l'appareil.

Assurez-vous d'avoir accès aux services d'urgence.

Il est possible que dans certaines zones ou circonstances vous ne puissiez effectuer des appels d'urgence. Avant de voyager à des zones éloignées ou à des pays en voie de développement, prévoyez une forme alterne de communication avec les services d'urgence.

Protégez vos données personnelles et évitez que les informations confidentielles ne soient disséminées ou utilisées de façon incorrecte.

- En utilisant l'appareil, assurez-vous de faire des copies de sauvegarde des données importantes. SUNSTECH ne sera tenue responsable d'aucune perte de données.
- En éliminant l'appareil, faites des copies de sauvegarde de toutes les données et après restaurez ensuite l'appareil pour éviter que les informations personnelles ne soient utilisées de façon inappropriée.
- Lisez avec attention l'écran de licence quand vous téléchargez des applications. Faites spécialement attention avec les applications ayant accès aux diverses fonctions ou à une quantité importante de vos informations personnelles.

- Vérifiez fréquemment vos comptes pour éviter toute utilisation suspecte ou non-autorisée. Si vous découvrez que vos informations personnelles ne sont pas utilisées de façon appropriée, contactez votre prestataire de service pour supprimer ou modifier les informations de votre compte.
- Si vous perdez l'appareil ou s'il est volé, changez les mots de passe de vos comptes pour protéger vos informations personnelles.
- Évitez d'utiliser des applications de sources inconnues et bloquez l'appareil avec un motif, un mot de passe ou un NIP.

Ne distribuez pas du matériel protégé par des droits d'auteur.

Ne distribuez pas du matériel protégé par des droits d'auteur sans l'autorisation des propriétaires du contenu. Si vous le faites, vous pourriez enfreindre les lois sur les droits d'auteur. Le fabricant ne sera tenu responsable d'aucun problème légal issu de l'utilisation illégale par l'utilisateur d'un matériel protégé

Logiciels malveillants et virus

Suivez ces suggestions pour protéger l'appareil contre les logiciels

malveillants et les virus. Si vous ne le faites pas, vous pourriez causer des dommages ou des pertes de données qui pourraient ne pas être couverts par la garantie.

- Ne téléchargez pas des applications inconnues.
- N'utilisez pas des sites Internet non-fiables.
- Supprimez tous les textes ou courriels douteux d'expéditeurs inconnus.

- Créez un mot de passe et changez-le régulièrement.
- Désactivez les fonctions sans fil, telles que Bluetooth quand vous ne les utilisez pas.
- Si l'appareil se comporte de façon étrange, exécutez un programme antivirus pour détecter une infection possible.
- Exécutez un programme antivirus sur l'appareil juste avant de lancer les applications et les fichiers que vous venez de télécharger.
- Installez un programme antivirus sur votre ordinateur et exécutez-le régulièrement pour détecter toute infection possible.
- Ne modifiez pas les réglages d'enregistrement ou ne changez pas le système d'exploitation de l'appareil.

Informations sur le Débit d'absorption spécifique (DAS).

CET APPAREIL EST CONFORME AUX NORMES INTERNATIONALES

D'EXPOSITION AUX ONDES RADIO.

Votre appareil portable est un émetteur-récepteur radio. Il a été conçu pour ne pas dépasser les limites d'exposition aux ondes radio (champs électromagnétiques de fréquences radio) recommandées par les normes internationales. Les normes ont été élaborées par un organisme scientifique indépendant (ICNIRP) et comprennent une grande marge de sécurité conçue pour assurer la sécurité de toutes les personnes quels que soient leur âge et leur état de santé.

Les normes d'exposition aux ondes radio utilisent une unité de mesure connue en tant que Débit d'absorption spécifique, DAS. La limite de DAS pour les appareils

portables est de 2W/kg. Les essais DAS sont effectués en utilisant des positions de fonctionnement standard avec l'appareil émettant à son niveau d'énergie maximum certifié dans toutes les bandes de fréquences. Les niveaux DAS les plus élevés sous les normes ICNIRP pour ce modèle d'appareil sont:

DAS pour ce modèle et conditions dans lesquels il est noté.	
DAS pour des positions près de la tête.	0.285 W/Kg
DAS pour des positions près du corps.	0.0399 W/Kg

Durant l'utilisation, les valeurs de DAS réelles pour cet appareil sont habituellement beaucoup plus faibles que les valeurs indiquées précédemment. Ceci est dû à la maximisation de l'efficacité du système et à la minimisation des interférences avec le réseau, la capacité de fonctionnement de votre appareil portable diminue automatiquement quand la puissance maximum n'est pas nécessaire pour un appel. Plus faible la quantité d'énergie quittant l'appareil, plus faible la valeur de DAS.

Un test de DAs a été effectué avec l'appareil à une distance de 1,5 cm du corps.

Pour satisfaire aux exigences d'exposition aux fréquences radio, en utilisant l'appareil sur le corps, l'appareil doit quand même être à au moins 1,5 cm du corps. Certains organisations comme l'Organisation mondiale de la santé ou la Food and Drug Administration des États-Unis suggèrent que si les utilisateurs veulent diminuer l'exposition, ils peuvent utiliser un accessoire mains libres pour tenir l'appareil sans fil loin de la tête et du corps durant l'utilisation ou pour réduire le temps passé à utiliser l'appareil.

Élimination correcte de ce produit

Élimination correcte de ce produit



(Déchets d'appareils électroniques)
(Ceci s'applique aux pays où existe un système de collecte séparé).
La présence de ce symbole sur le produit, les accessoires ou le matériel d'information indique que ni le produit ni ses accessoires électroniques (tels que le chargeur, les casques, le câble USB) ne doivent être éliminés avec les autres déchets ménagers.

Pour éviter tout dommage possible à l'environnement ou à la santé humaine causé par l'élimination non-contrôlée de déchets, séparez ces produits des autres déchets et recyclez-les. De cette façon, vous promouvez la réutilisation durable des ressources matérielles.

Les utilisateurs individuels peuvent contacter l'établissement où ils ont acheté le produit ou les autorités locales pertinentes pour obtenir des informations sur où et quand ils peuvent l'amener pour le soumettre à un recyclage écologique sûr.

Les utilisateurs professionnels peuvent contacter leur fournisseur et vérifier les conditions du contrat d'achat. Ce produit et ses accessoires électroniques ne doivent pas être éliminés avec les autres déchets commerciaux.

Élimination correcte des batteries de ce produit



(Ceci s'applique aux pays où existe un système de collecte séparé).
La présence de ce symbole sur les batteries, le manuel ou l'emballage du produit indique que quand la vie de service des batteries est finie elles doivent pas être éliminées avec les autres déchets ménagers. Les symboles chimiques Hg, Cd et Pb indiquent que la batterie contient du mercure, du cadmium ou du plomb à des niveaux beaucoup plus élevés que les valeurs de références admises par la Directive 2006/6 de l'Union Européenne.

Si les batteries ne sont pas éliminées correctement, ces substances peuvent causer des blessures corporelles ou des dommages à l'environnement.

Pour protéger les ressources naturelles et promouvoir le recyclage, séparez les batteries des autres déchets et recyclez-les par le service gratuit de collecte de votre zone.

Clause d'exemption de responsabilité

Une partie du contenu et des services dont vous obtiendrez l'accès à par cet appareil appartiennent à des tiers et sont protégés par des droits d'auteur, des brevets, des marques déposées et/ou autre lois sur la propriété intellectuelle. Ce contenu et ces services ne sont que pour une utilisation personnelle et non pour une utilisation commerciale. Il est possible que le contenu ou les services ne puissent être utilisés sans l'autorisation du propriétaire du contenu ou du prestataire des services. Sans préjudice aux informations sus-mentionnées, sauf quand expressément autorisé par le propriétaire du contenu ou par le prestataire de services, vous ne pouvez pas changer, copier, ré modifier, faire payer, publier, transmettre, traduire, vendre, créer des œuvres dérivées, explorer ou distribuer de quelle que façon que ce soit ou par quel que moyen que ce soit le contenu ou les services montrés par cet appareil.

"LE CONTENU ET LES SERVICES DE TIERS SONT FOURNIS "TELS QUELS". SUNSTECH NE GARANTIT PAS LE CONTENU OU LES SERVICES FOURNIS, SOIT EXPRESSÉMENT SOIT TACTITEMENT? POUR AUCUN BUT. SUNSTECH RENONCE EXPRESSÉMENT À TOUTE GARANTIE IMPLICITE, Y COMPRIS MAIS NON LIMITÉ AUX GARANTIES DE QUALITÉ MARCHANDE OU D'APPROPRIATION À UN BUT PARTICULIER. SUNSTECH NE GARANTIT PAS LA VÉRACITÉ, LA VALIDITÉ, LA REPRODUCTION, LA LÉGALITÉ OU L'INTÉGRITÉ D'UN TYPE DE CONTENU OU DE SERVICE FOURNIS PAR CET APPAREIL ET EN AUCUNE CIRCONSTANCE, Y COMPRIS LA NÉGLIGENCE, SUNSTECH NE SERA TENUE RESPONSABLE; EN TERMES DE CONTRAT ET DE PRÉJUDICE À TOUS DOMMAGES DIRECTS OU INDIRECTS, ACCIDENTELS, SPÉCIAUX OU CONSÉCUTIFS, FRAIS D'AVOCAT, DÉPENSES OU TOUT AUTRE TYPE DE DOMMAGES DE OU EN RELATION AVEC TOUT TYPE D'INFORMATIONS INCLUSES DANS OU EN RÉSULTAT DE L'UTILISATION DE TOUT TYPE DE CONTENU OU DE SERVICE PAR VOUS MÊME OU UN TIERS, LA POSSIBILITÉ DE DOMMAGES MENTIONNÉS EST CONNUE."

Les services des tiers peuvent cesser ou être interrompus à tout moment et SUNSTECH n'effectue aucune déclaration ou garanties en relation avec la disponibilité de contenu ou de service pour n'importe quelle durée. Le contenu et les services sont transmis par les tiers par des réseaux et des emplacements de transmission sur lesquels SUNSTECH n'a aucun contrôle. Sans limiter la généralité de cette clause, SUNSTECH renonce expressément à toute responsabilité pour toute interruption ou suspension de contenu ou de services fournis par cet appareil.

SUNSTECH n'est pas responsable du service clients en ce qui concerne le contenu et les services. Toute question ou demande de service concernant le contenu ou les services doivent directement être adressés aux fournisseurs de services et de contenu.

DÉCLARATION DE CONFORMITÉ

Directive du Conseil auxquelles la conformité est déclarée :

Directive (1999/5/EC) - R&TTE

Directive (2004/108/EC) - EMC

Directive (2006/95/EC) - LVD

Directive (2011/65/EU) - RoHS

Application des normes :

EN 60950-1:2006 + A11:2009 + A1:2010+A12:2011

EN 62479:2010

EN 301 489-1 V1.9.2

EN 301 489-17 V2.2.1

EN 300 328 V1.7.1

EN 300 440-1 V1.6.1

EN 300 440-2 V1.4.4

IEC 62321:2013

Nom du fabricant : **AFEX SUNS, S.A.**

Adresse du fabricant : **c/Metall 6-8, 08110, Montcada i Reixac**

Type d'équipement : **TABLET**

Marque Commerciale : **SUNSTECH**

Modèle n° : **TAB109QC**

Nous, soussignés, déclarons sous notre seule responsabilité que l'appareil spécifié est conforme aux directives et normes ci-dessus

Lieu : Barcelone



(Signature)

Víctor Planas Bas

(Nom complet)

Date : le 11 Janvier 2016

Directeur général

(Fonction)

sunstech⁺

TAB109QC

Tablet PC



Android 5.1.1

Manual do utilizador

Índice

Especificações.....	1
Partes do Tablet.....	2
Iniciação.....	3
Como usar o cartão TF.....	7
Como conectar com o computador.....	8
Ligação à Internet.....	8
Câmara.....	9
Resolução de problemas.....	11

Especificações

Sistema Operativo: ANDROID 5.1.1

Ecrã: Ecrã táctil de 10,1 polegadas IPS 800 x 1280

CPU: A33 Quad-Core A7 1.3GHZ

RAM: 1GB DDR III

GPU Mali-400@450Mhz

Armazenamento Interno: 16GB

Memória de Expansão: Cartão Micro SD até 32GB (não fornecido)

Wireless Incorporado: 802.11b/g/n

Micro USB 2.0 / OTG

Câmara frontal 2,0 Megapixels, câmara traseira 5,0 Megapixels.

Bateria: 6000mAh CA

Adaptador: CC 5V-2A

Auscultadores.

Tomada de entrada de corrente contínua de 5V:

Microfone incorporado.

Fabricado na China

Conteúdo da Caixa

Tablet - 1 uni.

Adaptador de Corrente - 1 uni.

Cabo USB - 1 uni.

Cabo OTG - 1 uni.

Cabo CC - 1 unidade

Manual de instruções - 1 uni.

Cartão de garantia - 1 uni.

Partes do Tablet

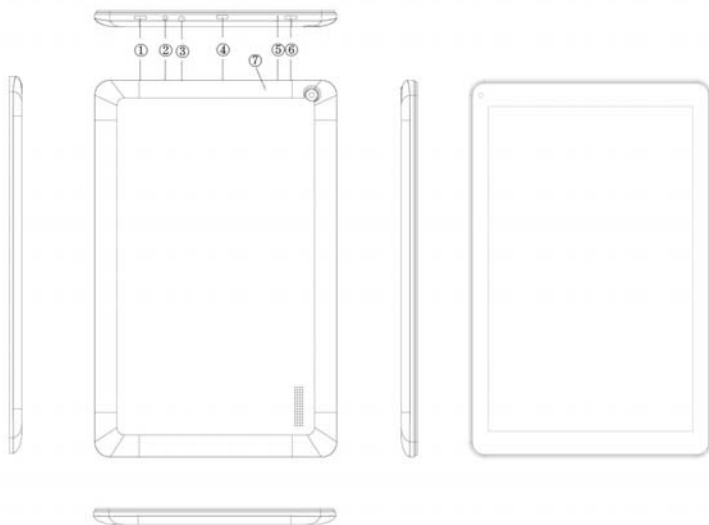

Nome	Função
1. Retroceder	Sair da atual função/regressar à página anterior
2. Ficha CC	Potência 5V CC
3. Ficha de auscultadores	Conecte o auscultador a esta ficha standard de 3,5 mm
4. Porta OTG USB	Conexão de PC/conexão periférica através do cabo OTG (por exemplo, teclado, dispositivo USB)/carregador de bateria através do adaptador fornecido
5. Reiniciar	O tablet irá forçar que seja apagada
6. Ligar	Manter pressionado para ligar/desligar o tablet; pressionar rapidamente para ativar o modo de espera
7. Entrada micro SD	Inserir um cartão micro SD (até 32GB)

Começar

Carregamento da Bateria

O tablet possui uma bateria recarregável de lítio-polímero incorporada.

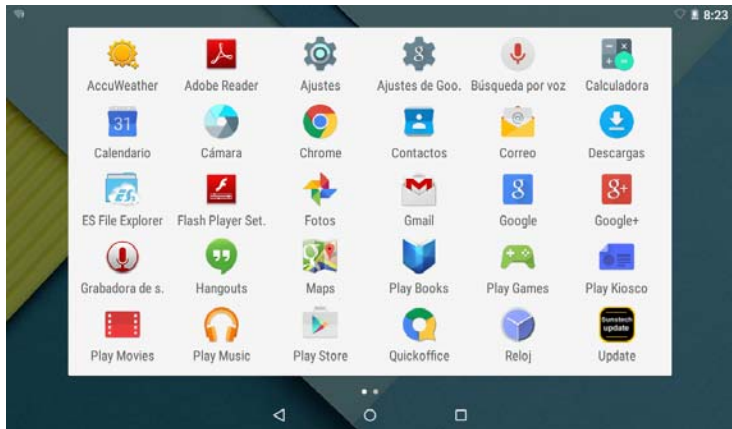

1. Para carregar, conecte o adaptador de corrente AC à ficha micro no lado direito do tablet.
2. O ícone de bateria apresenta o estado da bateria e o estado de carregamento
3. O tablet pode ser usado mesmo quando a bateria está a ser carregada. os ícones acima indicam o diferente nível de energia que resta na bateria
4. Não substituir a bateria sem autorização ou fica sujeito ao risco de explosão.
5. Recarregue-o pelo menos meia hora, caso tenha ficado inativo durante muito tempo e não se conseguir ligar.
6. Recargue regularmente, pelo menos uma vez por mês
7. 40°—5° é a temperatura ideal para recarregar a bateria caso contrário o desempenho da bateria pode deteriorar-se ligeiramente

Eliminação

a bateria pode conter material poluente, agradecemos que a devolva à estação de reciclagem oficial antes de se desfazer do tablet pc e não para o lixo.

Interruptor ON/OFF

ON (ligar):

prima o botão  continuamente durante 5 segundos até que o tablet fique "ON" (se ligue).

OFF (DESLIGADO):

1. Pressione o botão  durante 5 segundos e irá aparecer

2. Selecione OK para desligar o tablet

Bloqueio de Ecrã

Esta funcionalidade bloqueia o ecrã, ao mesmo tempo desliga a luz de fundo do ecrã após alguns segundos.

O ecrã fica bloqueado quando:

1. O sistema está inativo.

2. Manualmente ativado premindo o botão de ligação uma vez.

Desbloqueio do ecrã:



Ecrã inicial

O Ecrã inicial ficará semelhante à imagem abaixo.

Na verdade, trata-se de cinco ecrãs, cada um dos quais pode ter um diferente layout dos ícones. Para alternar entre ecrãs, basta deslizar o seu dedo para a esquerda ou direita ao longo do visor.

A barra de estado e os botões de navegação estão sempre visíveis, independentemente do Ecrã inicial que está atualmente visualizar.

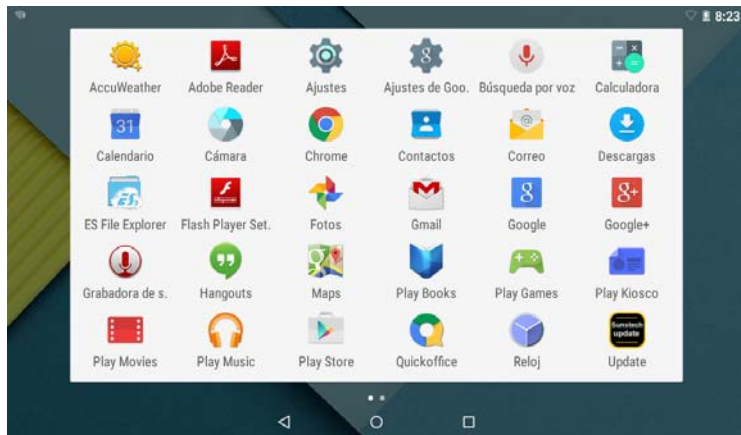

A Área de trabalho contém atalhos para as suas aplicações e widgets mais utilizados

Toque no ícone do ecrã para rapidamente pesquisar na Internet usando o Google.

O ícone  irá lançar o menu Aplicação.

A barra de estado apresenta informações do sistema, tais como a hora atual, conectividade sem fios e bateria.

Toque para Expandir a barra de estado para obter informações mais detalhadas.

O botão  desloca-se um passo para trás para o menu/página anterior.

Os botões  regressam de imediato para o ambiente de trabalho Android.

O botão  apresenta um menu de aplicações recentemente abertas.

Menu Definições

O menu de definições permite-lhe ajustar a configuração do sistema da tablet. Para alterar as definições:



1. Tocar no ícone do menu “Definições” no menu de Aplicações. O menu Definições irá abrir.

2. Guia o seu dedo para cima ou para baixo no lado esquerdo do ecrã para percorrer a lista de categorias disponíveis.

3. Toque num título de categoria para visualizar mais opções no lado direito do ecrã.

Wi-Fi – Ligar / desligar de redes sem fios, ver estado da ligação. Utilização de dados – ativas / desativar dados móveis, ver dados atuais, definir limite de dados móveis (nota: esta função está disponível nos dispositivos fornecidos com cartão 3G). Som – Ajustar o volume, som de toque, sons de bloqueio de ecrã, etc.

Visor - Alterar brilho, papel de parede, configurações de suspensão, tamanho da letra, etc.

Armazenamento - Gerir NAND e o cartão Micro SD, visualizar capacidade disponível, etc.

Bateria – Ver o estado da bateria e das aplicações alimentadas – Gerir aplicações, executar serviços, etc. Contas – Gerir contas, etc.

Aps - Gerir aplicações, executar serviços, etc.

UTILIZADORES & PERFIS – Para criar novos utilizadores e perfis.

Contas e sincronizar – Ligar / desligar sincronização, gerir contas, etc.

Serviços de localização - Alterar deteção aproximada de localização, melhorar os resultados da pesquisa

Segurança – Alterar tipo de bloqueio de ecrã, encriptação, palavra-passe, memorizar credenciais, etc. Língua e entrada de dados Seleccionar língua, adicionar ao dicionário, definições de edição no ecrã, procura vocal, etc.

Backup & reset – Fazer cópia de segurança e restaurar os dados, realizar reinício de fábrica, etc.

Data & hora - Definir data, fuso horário, hora, formato do relógio, etc.

Acessibilidade - Definir texto grande, ecrã de autorrotação, falar a palavra-passe, etc.

Opção de desenvolvimento – funções avançadas para desenvolvedores Android - debugging, verificação HDCP, etc.

Sobre o tablet - Informações sobre o seu dispositivo Android

Como usar o cartão TF

1. Introduza o cartão TF na ranhura para cartão TF. Empurre suavemente o cartão TF na ranhura até encaixar no lugar.
2. Uma caixa de texto será visualizada no ecrã referido “A preparar cartão SD”

Remover o cartão TF

1. Feche todas as aplicações e documentos que foram abertos a partir do cartão TF.
 2. Selecione “Definição” e encontre “Armazenamento” e, em seguida, clique em “Remover cartão SD”.
 3. Uma caixa de texto serão visualizada no ecrã referindo “É seguro remover o cartão SD”.
 4. Pressione suavemente o cartão TF para remover e puxe o cartão para fora.
- Nota: Introduza o cartão TF na posição correta, caso contrário, danificará o cartão e a ranhura.

Teclado de Software

O tablet tem um teclado de software que aparece automaticamente quando toca no local no ecrã onde um texto ou um número deve ser introduzido.

Ecrã Táctil

O ecrã táctil responde ao toque do dedo.

Nota: não coloque qualquer objeto sobre o ecrã táctil, pois isso pode danificar ou esmagar o ecrã.

Clique Simples: faça um clique simples sobre um ícone para escolher o ícone ou opção que deseja.

Premir Longamente: prima e mantenha premido um ícone para fazer aparecer um menu relacionado com a função executada (se disponível).

Arrastar: arraste no ecrã e pode mover-se entre os lados do cubo mágico ou

arrastar os ícones de aplicações para a barra de atalho.

Como conectar com o computador

Nota: Ligue o seu Tablet antes de o conectar ao PC através do cabo USB.

1. Utilize um cabo USB para a ligação ao computador. O sistema irá detetar o USB ligado na parte inferior do ecrã.
2. Prima USB conectado na barra superior e, em seguida, clique em Ligar Armazenamento USB, clique em OK.
3. Então, a conexão USB terá sido concluída com sucesso.

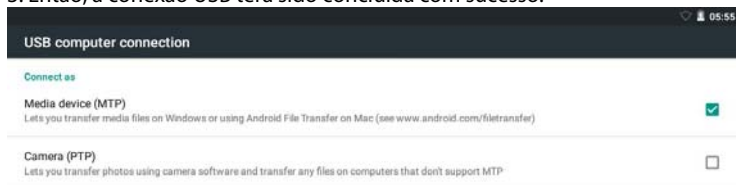

Ligação à Internet

Wireless:

1. Seleccione “Definições”
2. Seleccione “Wi-Fi” e deslize para do estado OFF para ON(ligado).



3. Todas as redes sem fios detetadas na área serão listadas. Clique para seleccionar conexão sem fios que deseja.

4. Introduza a chave WEP ou chave de rede, se necessário.
 5. Uma vez conectado a uma rede sem fios, as configurações serão guardadas
 6. O ícone wireless aparecerá na barra de tarefas quando conectado com sucesso.
- Nota: Quando o tablet detetar a mesma rede wireless no futuro, o dispositivo irá conectar-se automaticamente à rede com o mesmo registo de palavra-passe.

Navegação na Web

Conecte-se à Internet e inicie o navegador.

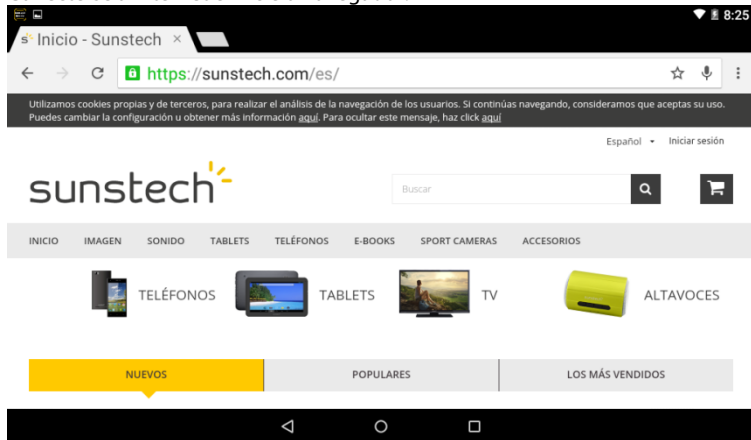

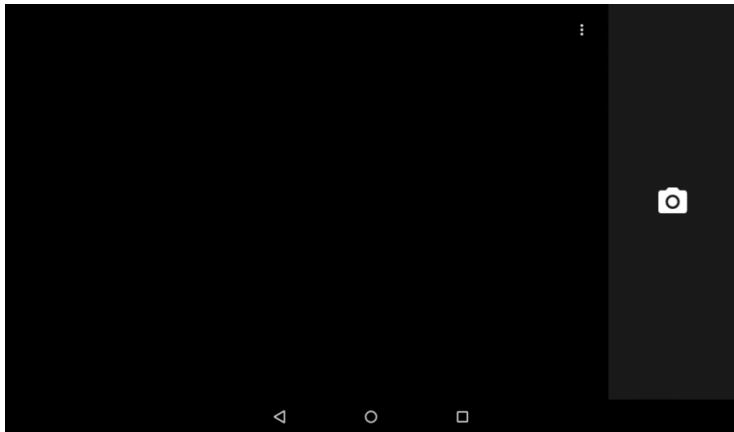

Câmara

Toque no ícone  para entrar no modo de câmara e a interface é exibida como se segue:

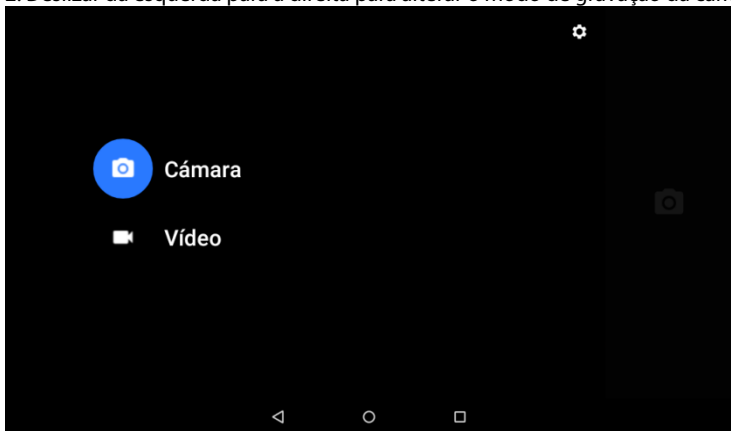

1. Toque no ícone  no meio para tirar uma fotografia
2. Deslizar da esquerda para a direita para alterar o modo de gravação da câmara.



3. Utilizar a aplicação Fotografias  para ver imagens e fotos.

Resolução de problemas

Fechar a Aplicação

Todas as aplicações em execução ocupam memória do sistema e retardarão a resposta do sistema. Desligue todas **aplicações inativas** para libertar memória e repon a velocidade do sistema de volta ao normal.

Para fechar a aplicação, clique no ícone  na barra de atalhos para entrar na interface de configuração do sistema. Selecione **Aplicação → Executar serviços** e a interface é apresentada conforme se segue:

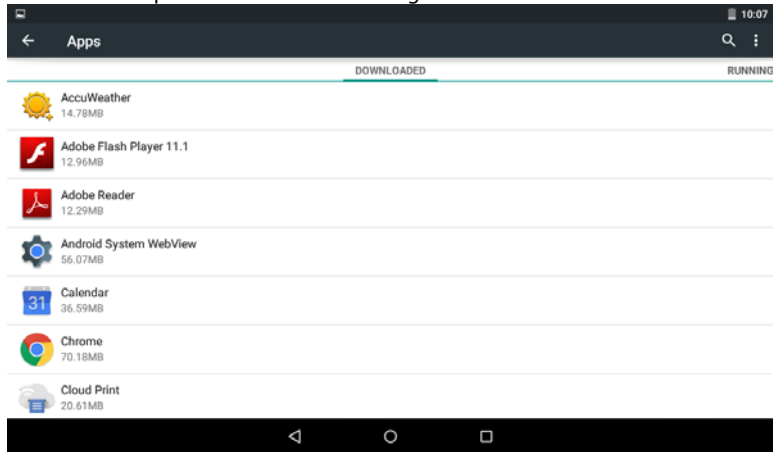

Toque na aplicação que deseja fechar. Uma janela pop-up será apresentada. Toque em "Stop" para fechar essa aplicação.

Desligamento Obrigatório

1. Prima e mantenha premido o botão de corrente durante 5 segundos e o dispositivo será desligado.
2. Prima o botão reset na parte traseira e o dispositivo irá forçar o dispositivo a desligar-se.

Restaurar Definições Por Defeito

Caso deseje restaurar as definições de fábrica e apagar todos os materiais, prima

Definições → Backup & Reset → Restaurar dados de fábrica.

**** Aviso: A definição de restaurar os dados de fábrica irá apagar os seus**

dados e configuração do sistema e aplicações descarregadas.

***Utilize esta função com cautela.

Como entrar no modo de recuperação.

Siga os seguintes passos.

1-Para entrar no modo de recuperação tem de desligar o aparelho primeiro,

2-Prima demoradamente a tecla **"RETURN"** e a tecla **"ON-OFF"** ao mesmo tempo até que apareça o modo de Recuperação.

3-Será exibido um novo menu e deverá usar o painel de toque ou as teclas RETURN para selecionar **"apagar dados/predefinição de fábrica"** e pressione **"Power (alimentação)"** e seleccione **"sim, eliminar todos os dados do utilizador"**

Volte a pressionar em **"power (alimentação)"** A unidade começará então o modo de recuperação.

(este processo pode demorar alguns minutos)

4-Ao terminar seleccione **"reiniciar sistema agora"**, pressione o botão de **alimentação e** a unidade arrancará. (este processo pode demorar alguns minutos)

CARTÃO DE GARANTIA

GARANTIA EUROPEIA

1. Geral

A presente garantia outorga-se sem prejuízo e além dos direitos reconhecidos ao consumidor face ao vendedor pelo Decreto-lei espanhol 1/2007 de 16 de novembro pelo qual se aprova o texto atualizado da Lei Geral para a Defesa de Consumidores e Utilizadores (a “LCU”) e demais legislação complementar. Portanto, não se excluem, nem limitam os direitos legais reconhecidos ao consumidor em virtude da legislação autónoma, nacional ou europeia aplicável.

A presente garantia será válida em todos os Estados-membros da União Europeia com as limitações que correspondam legalmente no país em que se pretendam exercer em conformidade com a sua normativa de aplicação.

Sem prejuízo do anterior, a SUNSTECH respeitará os direitos e limitações em matéria de garantia de produto que correspondam legalmente em cada um dos estados enumerados no Anexo em conformidade com a sua normativa de aplicação para qualquer produto desde que o mesmo seja destinado ao mercado da UE e fora adquirido e usado por um consumidor ou utilizador dentro do EEE.

2. Garantia Legal

Este produto SUNSTECH tem garantia por um prazo de dois (2) anos a partir da data de entrega e/ou compra. Durante este prazo, a SUNSTECH responderá pelas faltas de conformidade do produto com o contrato de acordo com o disposto na LCU, o que dará direito ao consumidor a solicitar a reparação ou substituição do produto, salvo que uma destas duas opções seja objetivamente impossível ou desproporcionada.

Neste sentido, considerar-se-á desproporcionada a forma de saneamento, ou seja, a reparação ou substituição, quando esta imponha ao vendedor custos que não sejam razoáveis. Para determinar isto, ter-se-á em conta o seguinte: (i) o valor do produto se não houver falta de conformidade; (ii) a relevância da falta de conformidade; e (iii) se a forma de saneamento alternativa se pudesse realizar sem inconvenientes maiores para o consumidor e utilizador.

Para determinar se os custos não forem razoáveis, os gastos correspondentes a uma forma de saneamento devem ser, também, consideravelmente mais elevados que os gastos correspondentes à outra forma de saneamento.

Adicionalmente, o consumidor poderá optar entre solicitar a descida do preço ou a resolução do contrato, quando não puder exigir a reparação ou a substituição e nos casos em que estas não se tivessem levado a cabo em prazo razoável ou se maiores inconvenientes para o consumidor e utilizador. Não obstante, a resolução não procederá quando a falta de conformidade for de escassa importância.

Tanto a reparação como a substituição do produto como consequência da falta de conformidade do produto serão gratuitas para o consumidor e utilizador, incluindo mão-de-obra e materiais.

Em todo o caso, as reparações em garantia devem ser efetuadas pelo Serviço de Assistência Técnica Oficial da SUNSTECH ou distribuidores autorizados.

3. Condições para o exercício da Garantia

Para exercer tanto a garantia legal como a garantia comercial, é indispensável apresentar justificação documental que comprove a data de entrega e/ou compra do produto, seja a fatura, talão de compra, guia de entrega ou cartão de garantia selada e fechada. Não serão aceites os documentos que tiverem sido manipulados ou falsificados.

O consumidor deverá entrar em contacto com o Serviço de Apoio ao Cliente da SUNSTECH acedendo à página web na secção suporte, onde será informado do processo a seguir. Nesse momento, o consumidor deverá proporcionar uma descrição clara da avaria ou da falta de conformidade do produto com o contrato.

Em todo o caso, as reparações em garantia deverão ser efetuadas por Serviços de Assistência Técnica Oficial da SUNSTECH ou distribuidores autorizados para que a SUNSTECH responda pela garantia legal e/ou a garantia comercial.

4. Exclusões

A garantia não prevê, nem inclui as revisões periódicas, de manutenção ou a instalação do produto.

Além disso, não poderá entender-se que existe falta de conformidade do produto com o contrato e, portanto, este não estará coberto nem pela garantia legal, nem pela comercial quando:

- a falta de conformidade corresponda a uma discrepância com as normas de segurança ou técnicas locais ou nacionais de um país diferente do qual originalmente foi desenhado e produzido;
- esse produto ou qualquer um dos seus identificativos (número de série, etc.) tiverem sido, total ou parcialmente, abertos, montados, desmontados, manipulados e/ou reparados por pessoa alheia aos Serviços de Assistência Técnica Oficial ou distribuidores autorizados da SUNSTECH
- a falta de conformidade seja consequência de uma instalação incorreta (salvo que a instalação tenha sido realizada pelo vendedor autorizado da SUNSTECH ou sob a sua responsabilidade, ou pelo consumidor seguindo as instruções de instalação da SUNSTECH) ou de um uso abusivo ou indevido do produto, incluindo-se, a título enunciativo e não limitativo, um uso que não se ajuste às finalidades normais do produto ou que não esteja de acordo com as instruções de uso e manutenção definidas pela SUNSTECH;
- a falta de conformidade tenha sido causada por um vírus informático, uma ação ou uma manipulação de palavras-passe, uma instalação, manipulação ou reinstalação de software, etc.;
- a falta de conformidade se deva ao uso de acessórios, carregadores ou consumíveis que não sejam originais da SUNSTECH e desenhados para o produto;
- a falta de conformidade se deva ao uso de qualquer software ou aplicação de terceiros que modifique, altere ou adapte o software aprovado e/ou incluído no produto pela SUNSTECH;
- a falta de conformidade seja consequência da descarga ou do uso de serviços multimédia de terceiros e/ou conteúdos de terceiros disponíveis ou acessíveis através do produto;
- se produzam danos em ou pela bateria cuja causa seja uma sobrecarga da mesma;
- haja rutura de qualquer dos selos da caixa ou células da bateria, ou, indícios evidentes de manipulação nos mesmos; e/ou

- os danos que se produzissem no produto fossem causados por qualquer causa de força maior ou caso fortuito, em especial, por raios, água, fogo, aplicação da voltagem incorreto, ventilação incorreta ou qualquer outra causa não atribuível ao fabrico e desenho do mesmo.

A SUNSTECH não será responsável, sob nenhum conceito, pela perda de quaisquer dados armazenados no produto. O consumidor será responsável pelas cópias de segurança e a proteção dos seus dados face a perdas, danos e destruição dos mesmos.

Nenhuma das garantias aqui reunidas cobre a substituição de peças, devido ao desgaste ou rutura de mecanismos, borrachas, caixas e/ou plásticos, assim como os danos estéticos, devidos ao uso normal do produto, para efeitos esclarecedores, o ecrã perde o brilho com o uso do próprio produto. Do mesmo modo, as garantias não cobrem qualquer tipo de dano produzido durante o transporte do produto (incluindo, a título enunciativo e não limitativo, danos estéticos, golpes, riscos, arranhões, manchas, amolgadelas, etc.), em cujo caso serão aplicáveis as disposições reunidas nas condições gerais de contratação da SUNSTECH que sejam aplicáveis.

Para mais informação visite www.sunstech.com

Também pode entrar em contacto com:

AFEX SUNS, S.A.

Metall, 6-8

08110 Montcada i Reixac

AVISOS DE SEGURANÇA E PRECAUÇÃO



SAR

www.sar-tick.com

Este produto ajusta-se aos limites nacionais de SAR de 2,0W/Kg. Os valores máximos específicos de SAR figuram na secção de informação deste guia.

Quando sustenha o produto ou o utilize sobre o corpo, mantenha uma distância de 1,5 cm do corpo para assegurar o cumprimento dos requisitos de exposição a radiofrequência.

Este dispositivo oferece serviços de comunicação e entretenimento sob os altos padrões e a experiência tecnológica da SUNSTECH.

- O conteúdo pode diferir do produto final do software proporcionado pelos fornecedores de serviços ou transmissores e encontra-se sujeito a alteração sem aviso prévio.
- Os elementos que vêm com o dispositivo e qualquer acessório disponível podem variar segundo a região ou o fornecedor de serviços.
- Os elementos fornecidos estão desenhados apenas para este dispositivo e poderão não ser compatíveis com outros.
- Poderá comprar acessórios adicionais no seu distribuidor local da SUNSTECH. Assegure-se que sejam compatíveis com o dispositivo antes de comprá-los.
- Outros acessórios poderão não ser compatíveis com o dispositivo.
- A SUNSTECH não é responsável pelos problemas de rendimento ou a alteração do software do sistema operativo. A tentativa de personalizar o sistema operativo pode provocar que o dispositivo ou as aplicações funcionem de forma incorreta.

Ícones instrutivos



Aviso: Situações que podem provocar-lhe lesões ou a outras pessoas.



Precaução: Situações que podem provocar danos ao dispositivo ou a outros equipamentos.



Nota: Notas, conselhos de uso ou informação adicional

Copyright

Copyright © 2013 Afex suns, S. A.

Este guia encontra-se protegido pelas leis internacionais de direitos de autor.

Não é permitido reproduzir, distribuir, traduzir ou transmitir nenhuma parte deste guia de nenhum modo ou por nenhum meio, quer seja eletrónico ou mecânico, incluindo fotocópias, gravações ou armazenamento em qualquer sistema de armazenamento e recuperação de informação, sem a autorização prévia por escrito de Afex Suns, S. A.

Informação sobre segurança

Esta secção contém informação sobre segurança para dispositivos móveis. Alguns dos conteúdos poderão não se aplicar ao seu dispositivo. A fim de evitar lesões a si e a outras pessoas ou danos ao dispositivo, leia a informação sobre segurança do dispositivo antes de utilizá-lo.



Aviso

No caso de não cumprir com estas normas e avisos de segurança, o utilizador poderá sofrer lesões graves ou morte.

Não utilize cabos de alimentação ou conectores danificados nem tomadas soltas

As ligações inseguras podem provocar uma descarga elétrica ou incêndio

Não toque o cabo de alimentação com as mãos molhadas nem puxe o cabo para desconectar o carregador

Se o fizer, poderá ser eletrocutado.

Não dobre nem danifique o cabo de alimentação

Se o fizer, poderá provocar uma descarga elétrica

Não cause um curto-circuito no carregador nem no dispositivo

Se o fizer, poderá provocar uma descarga elétrica, ou o dispositivo poderá não funcionar corretamente.

Use baterias, carregadores, acessórios e fornecimentos aprovados pelo fabricante

- O uso de baterias ou carregadores genéricos pode encurtar a vida útil do dispositivo ou provocar o funcionamento incorreto. Também pode provocar um incêndio ou a explosão da bateria.
- Use apenas baterias e carregadores aprovados pela SUNSTECH, especificamente desenhados pelo dispositivo. As baterias e carregadores não compatíveis podem causar lesões físicas graves ou danificar o dispositivo.
- A SUNSTECH não é responsável pela segurança do utilizador em casos em que se utilizem acessórios ou fornecimentos que não sejam aprovados pela marca.

Não corte nem deixe cair o carregador ou o dispositivo

Manipule e deite fora o dispositivo e o carregador com precaução

- Nunca atire a bateria ou o dispositivo ao fogo. Nunca coloque a bateria ou o dispositivo sobre aparelhos de calor, como fornos, micro-ondas, estufas ou radiadores. Se sobreaquecer, o dispositivo poderá explodir. Siga todas as normas locais para deitar a bateria ou o dispositivo usados no lixo.
- Nunca esmague nem perfure o dispositivo
- Evite expor o dispositivo a pressões externas altas, porque pode produzir-se um curto-circuito interno e sobreaquecimento.

Proteja o dispositivo, a bateria e o carregador para evitar que se estraguem

- Evite expor o dispositivo e a bateria a temperaturas muito altas ou muito baixas.
- As temperaturas extremas podem danificar o dispositivo e reduzir a capacidade de carga e a duração do dispositivo e da bateria.
- Evite que a bateria entre em contacto com objetos metálicos, porque pode criar uma ligação entre os terminais positivo e negativo da bateria e danificá-la de forma permanente ou temporária.
- Nunca utilize carregadores nem baterias danificadas.

Não guarde o dispositivo em aquecedores, micro-ondas, equipamentos de cozinha quente nem contentores de alta pressão, nem perto deles

- A bateria pode apresentar fugas
- O dispositivo pode sobreaquecer e produzir um incêndio.

Não utilize nem guarde o dispositivo em zonas com altas concentrações de pó ou materiais transportados pelo ar

O pó ou os materiais estranhos podem provocar o mau funcionamento do dispositivo e podem resultar num incêndio ou numa descarga elétrica.

Informação sobre segurança

Não morda nem chupe o dispositivo nem a bateria

- Tal pode danificar o dispositivo ou causar uma explosão ou um incêndio
- As crianças e os animais podem asfixiar com as peças pequenas
- Quando forem crianças a utilizar o dispositivo, assegure-se que o fazem corretamente.

Não introduza o dispositivo ou os acessórios fornecidos nos seus olhos, ouvidos ou boca

Se o fizer poderá asfixiar ou sofrer lesões sérias.

Não manipule baterias de íões de lítio danificadas ou que apresentem fugas

Para deitar fora a bateria de íões de lítio da maneira mais segura, entre em contacto com o centro de serviço autorizado mais próximo.

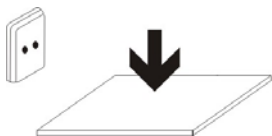

EQUIPAMENTO LIGÁVEL: a tomada deve estar instalada perto do equipamento e deve ser de fácil acesso.



Precaução

No caso de não cumprir estas normas e avisos de precaução, o utilizador poderá sofrer lesões ou provocar danos materiais

Não utilize o dispositivo perto de outros dispositivos eletrónicos

- A maioria dos dispositivos eletrónicos utiliza sinais de radiofrequência. O dispositivo pode interferir com outros dispositivos eletrónicos.
- Se utilizar uma ligação de dados LTE, poderá provocar a interferência com outros dispositivos, tais como equipamentos de áudio e telefones.

Não utilize o dispositivo num hospital, avião ou automóvel que pudesse sofrer interferências causadas por radiofrequência.

- Se for possível, evite usar o dispositivo a uma distância inferior a 15 cm de um pacemaker, porque o dispositivo pode interferir com ele.
- Para minimizar a possível interferência com um pacemaker, utilize o dispositivo só do lado oposto do corpo em relação à posição do pacemaker.
- Se utilizar equipamentos médicos, entre em contacto com o fabricante dos equipamentos antes de utilizar o dispositivo, a fim de determinar se o equipamento ver-se-á afetado pela radiofrequência emitida pelo dispositivo.
- Se se utilizarem dispositivos eletrónicos num avião, estes podem interferir com os instrumentos eletrónicos de navegação. Assegure-se que o dispositivo se encontra desligado durante os procedimentos de descolagem e aterragem. Depois da descolagem, poderá utilizar o dispositivo em modo avião, desde que permitido pela tripulação do avião.
- Os dispositivos eletrónicos do seu automóvel podem funcionar de forma incorreta devido à interferência de rádio do dispositivo. Entre em contacto com o fabricante para obter mais informação.

Não exponha o dispositivo ao fumo ou a emanações pesadas

Se o fizer, poderá danificar a parte externa do dispositivo ou provocar o seu mau funcionamento.

Se utilizar aparelhos auditivos, entre em contacto com o fabricante para obter informação sobre a interferência de rádio

A radiofrequência que o dispositivo emite pode interferir com alguns aparelhos auditivos. Antes de utilizar o dispositivo, comunique com o fabricante a fim de determinar se o aparelho auditivo ver-se-á afetado pela radiofrequência emitida pelo dispositivo.

Não utilize o dispositivo perto de outros dispositivos ou aparelhos que emitam frequência de rádio, como sistemas de som ou torres de radiotransmissão

As frequências de rádio podem provocar o mau funcionamento do dispositivo.

Desligue o dispositivo em ambientes potencialmente explosivos

- Em ambientes potencialmente explosivos, desligue o dispositivo, em vez de tirar a bateria.
- Respeite sempre as normas, as instruções e os sinais de aviso em ambientes potencialmente explosivos.
- Não use o dispositivo em postos de abastecimento de combustível (gasolineiras) nem perto de combustíveis ou químicos ou em áreas de demolição.
- Não armazene nem transporte líquidos inflamáveis, gases ou materiais explosivos no mesmo compartimento em que está o dispositivo, as suas peças ou os seus acessórios.

Se perceber que o dispositivo ou a bateria emitem odores ou sons estranhos ou se vir fumo ou líquidos a sair do dispositivo ou da bateria, interrompa o uso do dispositivo imediatamente e leve-o a um Centro de serviços autorizado.

Se não o fizer, poderá provocar um incêndio ou uma explosão.

Cumpra todos os avisos e normas de segurança relacionadas com o uso de dispositivos móveis, enquanto conduz um veículo.

Enquanto conduz, a sua responsabilidade principal é controlar o veículo de forma segura. Se a lei o proibir, não utilize o dispositivo móvel enquanto conduz. Pela sua segurança e dos demais, utilize o seu senso comum e recorde os seguintes conselhos:

- Conheça o dispositivo e as suas funções de operação, como a marcação rápida e a rechamada. Estas funções permitem reduzir o tempo necessário para realizar ou receber chamadas com o dispositivo móvel.
- Coloque o dispositivo num local de fácil alcance. Assegure-se que consegue ter acesso ao dispositivo sem fios sem tirar os olhos do caminho. Se receber uma chamada num momento inapropriado, deixe que o correio de voz responda por si.
- Interrompa as chamadas em situações de trânsito denso ou em condições meteorológicas adversas. A chuva, a chuva misturada com neve, a neve, o gelo ou o trânsito denso podem ser perigosos.
- Não anote nem procure números de telefone. Anotar alguma tarefa ou ver a agenda distrai-o da sua responsabilidade principal que é conduzir de forma segura.
- Marque prudentemente e avalie o trânsito. Realize chamadas quando não estiver em movimento ou antes de entrar no trânsito. Tente programar as chamadas quando o automóvel estiver estacionado.
- Não mantenha conversações stressantes nem emotivas que possam distraí-lo. Dê a saber ao seu interlocutor que está a conduzir e termine as conversações que possam desviar a sua atenção do caminho.

Uso e manutenção corretos do dispositivo móvel

Mantenha o dispositivo seco

- A humidade e os líquidos podem danificar as partes ou os circuitos eletrónicos do dispositivo.
- Não ligue o dispositivo se estiver molhado. Se já estiver ligado, desligue-o e tire imediatamente a bateria (se não conseguir desligá-lo nem tirar a bateria, deixe como está). Depois, seque o dispositivo com uma toalha e leve-o ao centro de serviço.
- Os líquidos mudarão a cor da etiqueta que indica o dano causado pela água dentro do dispositivo. O dano causado pela água no dispositivo pode anular a garantia do fabricante.

Guarde o dispositivo apenas sobre superfícies planas

Se cair, o dispositivo poderá danificar-se.

Não guarde o dispositivo em áreas de calor ou frio. Recomenda-se utilizar o dispositivo em temperaturas entre 5 °C e 35 °C

- Não armazene o dispositivo em zonas de temperaturas muito elevadas, como por exemplo dentro de um automóvel no verão. Se o fizer, poderá provocar o mau funcionamento do ecrã, danos no dispositivo ou a explosão da bateria.
- Não exponha o dispositivo à luz direta do sol durante longos períodos (por exemplo, sobre o tablier de um automóvel).
- Guarde a bateria a temperaturas entre 0°C e 45°C

Não guarde o dispositivo com objetos metálicos, tais como moedas, chaves e colares

- O dispositivo poderá riscar-se ou funcionar de forma incorreta
- Se os terminais da bateria entrarem em contacto com objetos metálicos, pode ocorrer um incêndio

Não guarde o dispositivo perto de campos magnéticos

- É possível que o dispositivo comece a funcionar mal e que se descarregue a bateria devido à exposição a estes.
- Os cartões com banda magnética, como cartões de crédito, de telefone, cadernetas e passes de embarque, podem danificar-se devido aos campos magnéticos.

Se o dispositivo aquecer, interrompa o uso do dispositivo ou das aplicações durante um tempo

A exposição prolongada da pele a um dispositivo quente pode provocar sintomas de queimaduras com baixa temperatura, como manchas vermelhas e pigmentação.

Não utilize o dispositivo se a tampa de trás não estiver colocada

A bateria poderá sair do dispositivo, o que poderá provocar danos ou funcionamento incorreto

Se o seu dispositivo possuir uma lâmpada ou um flash para a câmara, não utilize perto dos olhos de pessoas ou animais.

Pode produzir uma perda temporária da visão ou danificar os olhos.

Tenha cuidado ao expor-se a luzes intermitentes

- Quando utilizar o dispositivo, deixe algumas luzes acesas no quarto e não tenha o ecrã demasiado perto dos olhos.
- Podem ocorrer convulsões ou desmaios devido à exposição a luzes intermitentes quando se veem vídeos ou se jogam jogos com luzes intermitentes por períodos prolongados. Se sentir algum mal-estar, deixe de utilizar o dispositivo imediatamente.
- Se qualquer pessoa próxima sofreu convulsões ou desmaios ao utilizar um dispositivo similar, consulte um médico antes de utilizar o dispositivo.
- Se sentir incómodos, tais como caibras musculares, ou se se sentir desorientado, interrompa o uso do dispositivo imediatamente e consulte um médico.
- Para evitar o cansaço da visão, interrompa o uso do dispositivo com frequência.

Reduza o risco de lesões por movimentos repetitivos

Quando realizar repetidamente ações, tais como premir teclas, desenhar caracteres no ecrã tátil com os dedos ou jogar, pode sentir ocasionalmente incómodos nas mãos, pescoço, ombros ou outras partes do corpo. Quando utilizar o dispositivo durante períodos prolongados, sustenha-o de forma relaxada, prima ligeiramente as teclas e descanse frequentemente. Se continuar a sentir mal-estar durante ou depois de realizar estas ações, deixe de utilizar o dispositivo e consulte um médico.

Quando utilizar auriculares, proteja a sua audição e os seus ouvidos



- A exposição excessiva a sons fortes pode ocasionar lesões auditivas
 - A exposição a sons altos enquanto caminha pode distrair a sua atenção e provocar um acidente.
-
- Baixe sempre o volume antes de conectar os auriculares a uma fonte de áudio e use a configuração de volume mínimo necessária para ouvir música ou uma conversa.
 - Em ambientes secos, pode acumular-se eletricidade estática nos auriculares. Evite utilizar auriculares em ambientes secos ou toque em

algum objeto metálico para descarregar a eletricidade estática antes de conectar os auriculares ao dispositivo.

- Não utilize um auricular enquanto conduz ou monta. Se o fizer, poderá distrair-se e provocar um acidente ou poderá incorrer em ações ilegais, segundo a sua região.

Use o dispositivo com precaução enquanto caminha ou se move

- Preste sempre atenção ao seu redor para evitar provocar lesões físicas a si e aos demais
- Assegure-se que o cabo do auricular não se emaranha nos braços ou em objetos próximos.

Não leve dispositivos nos bolsos da frente nem à volta da cintura

Poderá lesionar-se ou danificar o dispositivo se cair.

Não pinte o seu dispositivo nem coloque autocolantes

- A pintura e os autocolantes podem obstruir as partes móveis e evitar um funcionamento adequado
- Se for alérgico à pintura ou às partes metálicas do dispositivo, poderá sofrer picadas, eczema ou inchaço na pele. Se tal acontecer, deixe de utilizar o dispositivo e consulte o seu médico.

Não utilize o dispositivo se o ecrã estiver rachado ou partido

O vidro partido causar lesões nas mãos e na cara. Leve o dispositivo a um centro de serviços autorizado para repará-lo.

Instale os dispositivos móveis e o equipamento com precaução

- Assegure-se que todo o dispositivo móvel ou equipamento relacionado que se instale no seu veículo está montado de maneira segura.
- Evite colocar o dispositivo e os acessórios na área de saída do airbag ou perto dele. Os equipamentos sem fios instalados incorretamente podem provocar lesões graves quando os airbags insuflam rapidamente.

Não permita que o produto caia ou se submeta a impactos fortes

- O dispositivo poderá danificar-se ou funcionar de forma incorreta.
- Se o dobrar ou deformar, o dispositivo pode danificar-se e as suas peças podem funcionar de forma incorreta.

Garante a máxima duração da bateria e do carregador

- Evite carregar o dispositivo por mais de uma semana, porque a sobrecarga pode encurtar a vida útil da bateria.
- Com o tempo, o dispositivo sem usar descarrega-se e é necessário voltar a carregá-lo para usar.
- Desconecte o carregador das fontes de alimentação quando não estiver em uso.
- Use a bateria apenas para os fins para que foi desenhada.
- Se não utilizar a bateria durante muito tempo, poderá encurtar a sua vida útil e o seu rendimento. Também poderá provocar o funcionamento incorreto ou a explosão da bateria, ou um incêndio.
- Siga todas as instruções deste manual para garantir a maior vida útil possível do dispositivo e da bateria. Os danos ou falhas de funcionamento provocados pela falta de cumprimento com estes avisos e instruções poderão anular a garantia do fabricante.
- Com o tempo, o dispositivo pode desgastar-se. Algumas peças e reparações estão cobertas pela garantia dentro do período de validade; no entanto, os danos ou a deterioração provocados pelo uso de acessórios não aprovados não possuem cobertura.

Tenha em conta a seguinte informação ao utilizar o dispositivo

- Mantenha-o em posição vertical, tal como faria com um telefone tradicional.
- Fale diretamente perto do microfone
- Não cubra a área da antena com as mãos ou outros objetos. Tal poderá provocar problemas de conectividade ou esgotar a bateria.

Não desarme, modifique nem repare o dispositivo

- Qualquer alteração ou modificação no dispositivo pode anular a garantia do fabricante. Se necessitar reparar o dispositivo, leve-o a um centro de serviços autorizado.

- Não desarme nem perfure a bateria, tal pode provocar uma explosão ou um incêndio.
- Desligue o dispositivo antes de retirar a bateria. Se retirar a bateria enquanto o dispositivo está ligado, poderá provocar falhas no funcionamento.

Tenha em conta a seguinte informação ao limpar o dispositivo

- Utilize uma toalha ou um pano de goma para limpar o dispositivo ou o carregador.
- Limpe os terminais da bateria com algodão ou com uma toalha
- Não utilize substâncias químicas nem detergentes. Se o fizer, poderá provocar a descoloração ou a corrosão da parte externa do dispositivo ou poderá provocar uma descarga elétrica ou um incêndio.

Não utilize para outro fim que não aquele para que foi desenhado

O dispositivo poderá não funcionar corretamente.

Quando utilizar o dispositivo em público, tente não incomodar os demais

Permita que apenas pessoal qualificado realize a manutenção do seu dispositivo

É possível que se produzam danos e se anule a garantia do fabricante se permitir que pessoal não qualificado realize a manutenção do dispositivo.

Tenha cuidado ao manipular os cartões SIM, os cartões de memória ou os cabos

- Ao inserir um cartão ou conectar um cabo no dispositivo, assegure-se de que o cartão está inserido ou o cabo está conectado do lado correto.
- Não extraia o cartão enquanto o dispositivo transferir informação ou tiver acesso a ela, por que poderá perder dados e danificar o cartão ou o dispositivo.
- Proteja os cartões de descarga fortes, eletricidade estática e ruído elétrico provenientes de outros dispositivos.
- Não toque nos contactos ou nos terminais dourados com os dedos ou com objetos metálicos. Se o cartão estiver sujo, limpe com um pano suave.

- Se inserir um cartão ou conectar um cabo à força ou de forma incorreta poderá provocar danos na tomada multifuncional ou noutras partes do dispositivo.

Assegure-se que tem acesso aos serviços de emergência

É possível que, nalgumas áreas ou circunstâncias, não possa efetuar chamadas de emergência. Antes de viajar para zonas remotas ou em vias de desenvolvimento, planifique um método alternativo para comunicar com o pessoal dos serviços de emergência.

Proteja os seus dados pessoais e evite a divulgação ou o uso incorreto de informação confidencial

- Quando utilizar o dispositivo, assegure-se que realiza cópias de segurança dos dados importantes. SUNSTECH não se responsabiliza pela perda de nenhum dado.
- Quando deitar o dispositivo fora, faça uma cópia de segurança de todos os dados e, depois, restabeleça o dispositivo para evitar o uso indevido da sua informação pessoal.
- Leia o ecrã de licenças cuidadosamente ao descarregar aplicações. Tenha particular cuidado com as aplicações que têm acesso a várias funções ou a uma quantidade importante da sua informação pessoal.
- Controle as suas contas regularmente para descartar o uso suspeito ou não autorizado. Se encontrar algum sinal de mau uso da sua informação pessoal, contacte o seu fornecedor de serviços para eliminar ou alterar a informação da sua conta.
- No caso de perder o dispositivo ou de o roubarem, altere as senhas das suas contas para proteger a sua informação pessoal.
- Evite o uso de aplicações de fontes desconhecidas e bloqueie o dispositivo com um padrão, uma senha ou um PIN.

Não distribua material protegido por direitos de autor

Não distribua material protegido pelas leis de direitos de autor sem a autorização dos proprietários do conteúdo. Ao fazê-lo, poderá violar as leis de direitos de autor. O fabricante não será responsável por nenhum problema legal provocado pelo uso ilegal de material protegido por parte do utilizador.

Malware e vírus

Siga as seguintes sugestões para proteger o dispositivo contra malware e vírus. Se não o fizer, poderá provocar danos ou perda de dados, que poderão não estar cobertos pela garantia

- Não descarregue aplicações desconhecidas.
- Não entre em sítios Web pouco fiáveis
- Elimine as mensagens de texto ou de correio eletrónico suspeitos de remetentes desconhecidos.
- Estabeleça uma senha e modifique-a regularmente
- Desative as funções sem fios, tais como Bluetooth, quando não utilizar.
- Se o dispositivo se comportar de modo estranho, execute um programa de antivírus para detetar uma possível infeção.
- Execute um programa de antivírus no dispositivo antes de iniciar aplicações e arquivos que acaba de descarregar.
- Instale programas de antivírus no seu computador e execute-os regularmente para detetar possíveis infeções.
- Não edite os ajustes de registo nem modifique o sistema operativo do dispositivo.

Informação sobre a certificação da taxa de absorção específica (SAR, Specific Absorption Rate)

ESTE DISPOSITIVO CUMPRE AS NORMAS INTERNACIONAIS DE EXPOSIÇÃO A ONDAS DE RÁDIO

O seu dispositivo móvel é um transmissor e recetor de rádio. Foi desenhado para não exceder os limites de exposição a ondas de rádios (campos eletromagnéticos de radiofrequência) recomendados pelas normas internacionais. As normas foram desenvolvidas por uma organização científica independente (ICNIRP) e incluem uma margem de segurança substancial desenhada para assegurar a segurança de todas as pessoas, independentemente da sua idade e saúde.

As normas de exposição a ondas de rádio utilizam uma unidade de medida conhecida como Coeficiente de Absorção Específica o SAR. O limite de SAR para dispositivos móveis é de 2,0W/Kg. Os testes de SAR realizam-se utilizando posições de operação standard com o dispositivo transmitindo ao seu máximo nível de energia certificado em todas as bandas de frequência. Os valores de SAR mais altos sob as normas ICNIRP para este modelo de dispositivo são:

SAR máximo para este modelo e condições sob as quais se registou

SAR para posições perto da cabeça

0,285 W/Kg

SAR para posições perto do corpo

0,0399 W/Kg

Durante o uso, os valores reais de SAR para este dispositivo costumam encontrar-se muito abaixo dos valores indicados anteriormente. Tal deve-se a que para efeitos de eficiência do sistema e para minimizar a interferência com a rede, o poder de operação do seu dispositivo móvel diminui automaticamente quando não se necessita a potência máxima para a chamada. Quanto menor for a saída de energia do dispositivo, menor será o valor de SAR.

Realizou-se um teste SAR com o dispositivo sobre o corpo com uma separação de 1,5cm. Para cumprir os requisitos de exposição a radiofrequência, enquanto usar o dispositivo sobre o corpo, o dispositivo deve situar-se a, pelo menos, 1,5cm do corpo.

Algumas organizações, como a Organização Mundial da Saúde ou a Administração de Alimentos e Medicamentos dos Estados Unidos, sugeriram que, se as pessoas desejam reduzir a exposição, poderão utilizar um acessório de mãos livres para manter o dispositivo sem fios longe da sua cabeça e do seu corpo enquanto o utilizam, ou reduzir a quantidade de tempo que passam a utilizar o dispositivo.

Eliminação correta deste produto



(Resíduos de aparelhos elétricos)

(Aplica-se em países com sistemas de recolção em separado)

A presença deste símbolo no produto, acessórios ou material informativo que o acompanham, indica que nem o produto nem os seus acessórios eletrónicos (como o carregador, capacetes, cabo USB) deverão eliminar-se junto com outros resíduos domésticos.

Para evitar os possíveis danos ao meio ambiente ou à saúde humana que representa a eliminação incontrolada de resíduos, separe estes produtos de outros tipos de resíduos e recicle-os corretamente. Desta forma, promove-se a reutilização sustentável de recursos materiais.

Os utilizadores particulares podem contactar o estabelecimento onde adquiriram o produto ou as autoridades locais pertinentes para informar-se sobre como e onde podem levá-lo para submeter-se a uma reciclagem ecológica e segura.

Os utilizadores comerciais podem contactar o seu fornecedor e consultar as condições do contrato de compra. Este produto e os seus acessórios eletrónicos não devem eliminar-se junto a outros resíduos comerciais.

Eliminação correta das baterias deste produto



(Aplica-se em países com sistemas de recolção em separado)

A presença desta marca nas baterias, no manual ou no pacote do produto indica que quando tiver finalizado a vida útil das baterias, não deverão eliminar-se junto com outros resíduos domésticos. Os símbolos químicos Hg, Cd ou Pb, se aparecerem, indicam que a bateria contém mercúrio, cádmio ou chumbo em níveis superiores aos valores de referência admitidos pela Diretiva 2006/66 da União Europeia.

Se as baterias não forem deitadas fora corretamente, estas substâncias poderão provocar lesões pessoais ou danificar o meio ambiente.

Para proteger os recursos naturais e promover a reciclagem, separe as baterias dos demais resíduos e recicle-as através do sistema de recolha gratuita da sua localidade.

Cláusula de isenção de responsabilidade

Parte do conteúdo e dos serviços aos quais se obtém acesso através deste dispositivo pertencem a terceiros e estão protegidos por direitos de autor, patente, marca registada e/ou outras leis de propriedade intelectual. Dito conteúdo e serviços proporcionam-se apenas para uso pessoal e não comercial. É possível que não se possam utilizar o conteúdo ou os serviços de forma não autorizada pelo proprietário de conteúdo ou fornecedor de serviços. Sem prejuízo do anterior, exceto se autorizado expressamente pelo proprietário de conteúdo ou fornecedor de serviços, não pode modificar, copiar, reeditar, carregar, publicar, transmitir, traduzir, vender, criar obras derivadas, explorar nem distribuir de forma alguma nem por meio algum o conteúdo ou os serviços exibidos através deste dispositivo.

“O CONTEÚDO E OS SERVIÇOS DE TERCEIROS SÃO FORNECIDOS “TAL E QUAL””.
SUNSTECH NÃO GARANTE O CONTEÚDO NEM OS SERVIÇOS PROPORCIONADOS,

QUER EXPRESSAMENTE OU IMPLICITAMENTE, PARA NENHUM FIM, SUNSTECH RENUNCIA EXPRESSAMENTE QUAISQUER GARANTIAS IMPLÍCITAS, INCLUINDO, MAS NÃO LIMITANDO A TAL, GARANTIAS DE COMERCIALIZAÇÃO OU IDONEIDADE PARA UM FIM EM PARTICULAR. SUNSTECH NÃO GARANTE A VERACIDADE, VALIDADE, REPRODUÇÃO, LEGALIDADE OU INTEGRIDADE DE QUALQUER TIPO DE CONTEÚDO OU SERVIÇO PROPORCIONADO ATRAVÉS DESTES DISPOSITIVOS E, SOB CIRCUNSTÂNCIA ALGUMA, INCLUINDO NEGLIGÊNCIA, SUNSTECH SERÁ RESPONSÁVEL. QUER EM TERMOS DE CONTRATO OU PREJUÍZO, DE QUALQUER DANO DIRETO, INDIRETO, ACIDENTAL, ESPECIAL OU CONSEQUENCIAL, HONORÁRIOS DE ADVOGADOS, GASTOS OU QUALQUER OUTRO DANO QUE DERIVE DE, OU EM RELAÇÃO A, QUALQUER TIPO DE INFORMAÇÃO INCLUÍDA EM, OU COMO RESULTADO DO USO DE QUALQUER TIPO DE CONTEÚDO OU SERVIÇO POR SI OU UM TERCEIRO, AINDA SE CONHECE A POSSIBILIDADE DE REFERIDOS DANOS”.

Os serviços de terceiros podem cessar ou interromper-se a qualquer momento e a SUNSTECH não faz representações nem garantias em relação à disponibilidade de conteúdo ou serviço para nenhum período de tempo. O conteúdo e os serviços são transmitidos por terceiros através de redes e instalações de transmissão sobre as quais SUNSTECH não tem controlo. Sem limitar a generalidade desta cláusula, SUNSTECH renuncia expressamente qualquer responsabilidade por qualquer interrupção ou suspensão de conteúdo ou serviço proporcionado através deste dispositivo.

SUNSTECH não é responsável pela atenção ao cliente relacionada com o conteúdo e os serviços. Qualquer pergunta ou pedido de serviço relativo ao conteúdo ou serviços devem enviar-se diretamente aos fornecedores de serviços e conteúdo.

DECLARAÇÃO DE CONFORMIDADE

Diretiva do Conselho relativamente à qual é declarada conformidade:

Directiva (1999/5/EC) - R&TTE
Directiva (2004/108/EC) - EMC
Directiva (2006/95/EC) - LVD
Directiva (2011/65/EU) - RoHS

Aplicação das Normas:

EN 60950-1:2006 + A11:2009 + A1:2010+A12:2011
EN 62479:2010
EN 301 489-1 V1.9.2
EN 301 489-17 V2.2.1
EN 300 328 V1.7.1
EN 300 440-1 V1.6.1
EN 300 440-2 V1.4.4
IEC 62321:2013

Nome do fabricante: **AFEX SUNS, S.A.**

Endereço do fabricante: **c/Metall 6-8, 08110, Montcada i Reixac**

Tipo de equipamento: **TABLET**

Comércio: **SUNSTECH**

Modelo n.º: **TAB109QC**

Nós, abaixo-assinados, pela presente declaramos por nossa exclusiva responsabilidade que o equipamento especificado está conforme à Diretiva e às Normas supra

Local: Barcelona



(Assinatura)

Víctor Planas Bas
(Nome completo)

Diretor-Geral
(Cargo)

Data: 11 - Janeiro - 2016

